



**SERVICE LEARNING  
V PRIMÁRNOM VZDELÁVANÍ  
Príručka pre učiteľov a učiteľky**

**Alžbeta Brozmanová Gregorová, Barbara Švidraň Basarábová, Daniela Ivanová, Lucia  
Rossová**



2024



# SLIPS

## Service learning v primárnom vzdelávaní

**Autorky:** Alžbeta Brozmanová Gregorová (5,0 AH), Barbara Švidraň Basarábová (0,5 AH), Daniela Ivanová (0,5 AH), Lucia Rossová (0,5 AH)

**Recenzenti a recenzentky:** Filipa Cabral, Mirian Hervas Torres, Jasmin Jasarevic, Saulius Mickevicius, Martina Potlimbrzović, Tenna Sørensen Jochumsen

**Projektoví partneri:** Centre for European Volunteering (CEV)  
Out of the Box Europe (OTB)  
Croatian Volunteer Development Centre (CVDC)  
Platform of Volunteer Centres and Organizations (PDCO)  
Vytautas Magnus University (VMU)  
University of Granada (UGR)  
PRONI Center for Youth Development (PRONI)

**Vydavateľ:** Platforma dobrovoľníckych centier a organizácií  
**Rok vydania:** 2024  
**Rozsah:** 6,5 AH  
**ISBN (online verzia):** 978-80-69023-04-8  
**DOI:** <https://doi.org/10.5281/zenodo.14886220>  
**Výzva:** ERASMUS-2023-PCOOP-ENGO  
**Číslo projektu:** 101134702  
**Výstup:** D 3.1.



*Financované Európskou úniou. Vyjadrené názory a stanoviská sú len názormi autorov a nemusia nevyhnutne odrážať názory a stanoviská Európskej únie alebo spoločnosti Léargas. Európska únia ani orgán poskytujúci príspevok za ne nemôžu niesť zodpovednosť.*



*Publikované pod medzinárodnou licenciou Creative Common licence Creative Commons Attribution-NonCommercial-No-Derivates 4.0 International Licence CC BY-NC-ND.*

## Obsah

O príručke .....	4
Prvá časť: .....	5
ÚVOD DO SERVICE LEARNINGU V KONTEXTE PRIMÁRNEHO VZDELÁVANIA.....	5
1. Vymedzenie pojmu service learning a jeho kľúčové komponenty .....	6
2. Service learning nie je dobrovoľníctvo .....	8
3. Typy služby v service learningu .....	8
4. Prečo service learning v primárnom vzdelávaní.....	10
5. Service learning ako proces .....	13
Druhá časť: .....	17
SERVICE LEARNING KROK ZA KROKOM PRÍRUČKA PRE UČITEĽSTVO .....	17
1. Príprava alebo čo robiť predtým, ako začnete pracovať so žiactvom .....	20
1.1. Komunikácia o service learningu s vedením školy .....	20
1.2. Komunikácia o service learningu s inými učiteľmi a učiteľkami .....	22
1.3. Komunikácia o service learningu s rodinnými príslušníkmi.....	22
1.4. Ako pripraviť plán práce s deťmi .....	23
1.5. Ako si stanoviť ciele vzdelávania v service learningu .....	24
1.6. Aký prístup zvoliť pri mapovaní potrieb v komunite alebo kde mapovať potreby	31
1.7. Koľko času je potrebné vyčleniť na realizáciu service learningu?.....	33
2. Zoznam aktivít v jednotlivých fázach práce so žiakmi a žiačkami .....	38
3. Úvodné aktivity – polozenie základov service learningu .....	41
3.1.1. Ako žiakom vysvetliť, čo je service learning, a ako ich motivovať a inšpirovať	41
3.1.2. Ako stanoviť so žiakmi a žiačkami osobné ciele ich rozvoja.....	49
3.1.3. Pravidlá a tímová práca .....	50
4. Spoznávanie komunity a mapovanie jej potrieb .....	55
4.1. Predtým, ako sa vyberiete so žiakmi a žiačkami do terénu .....	55
4.2. Prieskum v komunite, výber a analýza problému .....	62
5. Plánovanie projektu .....	71
5.1. Vysvetlenie projektového cyklu .....	71
5.2. Ciele služby v service learningovom projekte.....	73
5.3. Ako spojiť ciele vzdelávania a ciele služby.....	80
5.4. Ako zapojíme komunitu?.....	85



5.5. Plánovanie aktivít na dosiahnutie cieľov .....	88
6. Akcia .....	98
6.1. Tipy na aktivity so žiactvom vo fáze akcie.....	100
7. Reflexia počas a na konci service learningového projektu.....	111
8. Monitoring a dokumentácia počas a na konci realizácie projektu.....	125
9. Propagácia a komunikácia ako súčasť service learningového projektu.....	129
10. Hodnotenie .....	130
10.1. Hodnotenie dosiahnutých cieľov vzdelávania.....	130
10.2. Hodnotenie service learningového projektu .....	139
11. Oslava .....	145
Referencie.....	149
Tretia časť:.....	151
PRACOVNÝ ZOŠIT PRE ŽIAKOV A ŽIAČKY – VYBRANÉ AKTIVITY.....	151



## O príručke

Táto príručka vznikla ako výsledok projektu Service Learning in Primary Schools (SLIPS). Partneri projektu ju vytvorili na základe svojich poznatkov a skúseností s implementáciou service learningu na školách a univerzitách, výskumu a hodnotenia potrieb uskutočneného v rámci projektu SLIPS a metodiky a skúseností s realizáciou [projektu SLUSIK](#) so žiakmi a žiačkami stredných škôl.

Príručka je určená učiteľom a učiteľkám, ktoré chcú so svojimi žiakmi a žiačkami na základných školách realizovať service learningové projekty. Naším cieľom nie je predstaviť celú metodiku service learningu. Na získanie ďalších informácií o service learningu môžete využiť niekoľko ďalších zdrojov, ktoré sú aj v slovenčine, alebo si prečítať [Správu z mapovania](#), ktorá vznikla v rámci projektu SLIPS.

V príručke sme sa rozhodli zamerať na praktickejšie nástroje pre základné školy. Pre primárne vzdelávanie v európskom prostredí sme prevzali účinné nástroje zo stredných a vysokých škôl. Prvú príručku sme testovali so 14 učiteľmi a učiteľkami zo Slovenska, Belgicka, Bosny a Hercegoviny, Chorvátska, Portugalska, Španielska a Litvy. Poskytli nám spätnú väzbu, ktorú sme využili pri príprave konečnej verzie tejto publikácie.

Príručku si môžete vytlačiť alebo použiť v elektronickej podobe. Odporúčame zvážiť aj environmentálne hľadisko a vytlačiť toľko kópií, koľko potrebujete. Prvá časť príručky ponúka základné vysvetlenie stratégie service learning a jej jednotlivých krokov. Druhú časť tvorí sprievodca pre učiteľov a učiteľky. Tretia časť príručky je určená pre žiakov a žiačky a nájdete ju v samostatnom dokumente. V prípade pracovného zošita pre žiactvo môžete použiť hárky pre vybrané aktivity. Skopírujte prvú stranu a potom ďalšie strany podľa toho, ako projekt pokračuje. Žiaci a žiačky môžu do pracovného zošita pridávať aj ďalšiu dokumentáciu z projektu: poznámky, obrázky, kresby a úvahy. Môže to byť ich jedinečná kniha dokumentujúca ich príbeh a úspechy.

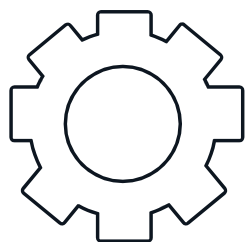

Prvá časť:  
ÚVOD DO SERVICE  
LEARNINGU  
V KONTEXTE  
PRIMÁRNEHO  
VZDELÁVANIA

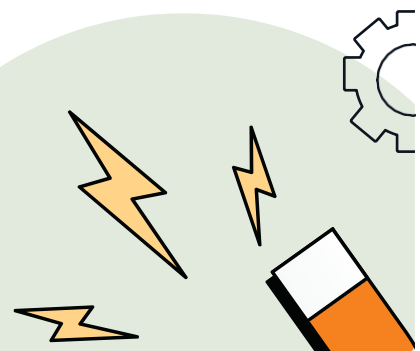

## 1. Vymedzenie pojmu service learning a jeho klúčové komponenty

Service learning sa definuje ako vzdelávací prístup, ktorý podporuje aktívnu participáciu žiakov a žiačok v službe komunite a integráciu prvkov učebných osnov v procese vzdelávania mimo triedy. V literatúre, publikáciách a projektoch o service learningu sa stretnete s mnohými definíciami tohto pojmu. Autori a autorky sa venujú aj mnohým krokom realizácie tejto stratégie a predstavujú širokú škálu aktivít, ktoré možno považovať za service learningové projekty. Pre rôzne stupne vzdelávania boli vypracované rôzne prístupy, ktoré zohľadňujú jedinečné charakteristiky mladých ľudí zapojených do service learningových projektov, ich schopností a vzdelávacie ciele. Je dôležité poznamenať, že cieľom tejto kapitoly nie je zhrnúť všetky tieto prístupy, pretože sú už dobre zdokumentované a zhrnuté v iných zdrojoch. Cieľom tejto kapitoly je predstaviť základné črty service learningu v kontexte primárneho vzdelávania a lepšie pochopiť samotnú stratégiu service learning ako základný predpoklad úspešnej realizácie service learningu so žiakmi a žiačkami.

Service learning spája dve dobre známe vzdelávacie metódy aktívnej pedagogiky: zážitkové učenie a komunitnú službu (Lucas-Mangas a Martínez-Odría, 2012). Zahŕňa realizáciu činností, ktoré sú prospešné pre spoločnosť a komunitu žiakov a žiačok, čo vedie k vzájomnému prospechu medzi tými, ktorí službu poskytujú, a tými, ktorí ju prijímajú. Táto konvergencia činností umožňuje žiakovi/žiačke stať sa aktívnym človekom schopným riešiť rôzne sociálne problémy vo svojom okolí. Service learning teda predstavuje vzdelávací prístup, ktorý spája vzdelávacie procesy a komunitnú službu v jednom dobre artikulovanom projekte, v ktorom sa účastníci učia pracovať na skutočných potrebách prostredia s cieľom zlepšiť ho (Puig-Rovira a kol., 2011).

Service learning nie je len prístup k vyučovaniu a učeniu sa, ale aj praktické a reálne využitie vedomostí. Spája v sebe plánované učenie a službu v komunite, pričom sa zameriava na činnosť, ktorá je prospešná pre komunitu, a jej vzdelávací prínos pre žiaka. Service learning umožňuje žiakom a žiačkam dosiahnuť konkrétne vzdelávacie výsledky prostredníctvom aktívneho zapojenia sa do života komunity a reálnych riešení v praxi. Proces učenia je podporovaný reflexiou ako nevyhnutnou súčasťou zážitkového učenia. Tieto praktické aspekty service learningu sú dôležitou črtou, ktorá ho odlišuje od iných pedagogických prístupov.

Service learning sa líši od tradičných foriem vzdelávania, pretože oživuje obsah vzdelávania tým, že poskytuje žiactvu príležitosti na uplatnenie jeho vedomostí v reálnom prostredí v prospech iných ľudí, komunit alebo spoločností. Service learning sa tiež snaží vzbudiť zmysel pre občiansku angažovanosť a zodpovednosť. Nejde o pridávanie angažovanosti k učeniu, ale skôr o integráciu angažovanosti do procesu učenia.

V nadväznosti na prehľad výskumov o service learningu, ktoré majú poukázať na jeho pedagogické možnosti, autori (napríklad Martínez-Odría, 2007; Lucas et al., 2024 a ďalší) identifikujú špecifické komponenty, ktoré by mal service learningový projekt obsahovať a ktoré ho odlišujú od iných vzdelávacích skúseností v komunite a dobrovoľníctva (pozri tabuľku 1):

**Tabuľka 1: Kľúčové charakteristiky service learningu**

Reakcia na skutočnú potrebu	Service learning je vopred naplánovaná a organizovaná skúsenosť žiactva získaná prostredníctvom služby, ktorá reaguje na autentické potreby komunity prostredníctvom horizontálneho modelu solidarity. Zistenie skutočnej potreby je rozhodujúce pri určovaní zamerania projektu a pre úspešnosť jeho realizácie.
Protagonizmus žiactva	Service learning je založený na aktívnej účasti žiactva vo všetkých fázach, od plánovania až po hodnotenie. Žiaci a žiačky by mali cítiť zodpovednosť za projekt a mali by vystupovať ako lídri aktivít, nielen ako ich realizátori. Service learning pracuje s reálnymi skúsenosťami žiakov a zahŕňa metakognitívne učenie, pri ktorom si žiak uvedomuje, ako sa učil, čo sa naučil, čo mu pomohlo naučiť sa, ako to môže využiť a čo sa musí naučiť.
Prepojenie služby na obsah a ciele vzdelávania	Service learning je zámerne začlenený do školských osnov. Jeho metodika môže byť začlenená do učebných osnov rôznych predmetov, a to buď v rámci jedného konkrétneho predmetu, alebo kombináciou viacerých predmetov/učiteľov pri riešení interdisciplinárnych projektov. Návrh, realizácia a hodnotenie projektu sledujú ciele jednotlivých kurikulárnych oblastí.
Reflexia	Service learning umožňuje žiakom a žiačkam reflektovať svoje skúsenosti. Reflexia vedie žiaka a uľahčuje mu hĺbkové pochopenie prepojenia medzi skúsenosťami a konceptmi.
Občianske zameranie	Cieľom service learningu je rozvíjať občiansku zodpovednosť, rozvíjať kompetencie pre život v demokratickom svete a meniť občianske charakteristiky žiactva. Umožňuje žiactvu oboznámiť sa s úlohou občianskej spoločnosti a jej fungovaním, napríklad s dobrovoľníctvom a mechanizmami financovania, ako aj s významom angažovanosti v miestnej komunite.

Každé z týchto kritérií by sa malo vnímať skôr ako kontinuum. Pravdepodobne sa vám nepodarí dosiahnuť najvyššiu úroveň vo všetkých kritériách hneď od začiatku a v niektorých prípadoch to ani nemusí byť možné. Pri plánovaní a realizácii projektov je však nevyhnutné zohľadniť tieto kľúčové charakteristiky service learningu.

## 2. Service learning nie je dobrovoľníctvo

Service learning a dobrovoľníctvo sú veľmi podobné koncepty, ktoré zahŕňajú určitú neplatenú angažovanosť a učenie, ale majú aj rozdiely.

Tabuľka 2: Rozdiely medzi service learningom a dobrovoľníctvom		
Dimenzia	Service learning	Dobrovoľníctvo
Čo to je	Stratégia vyučovania a učenia.	Činnosť alebo aktivita, ktorú jednotlivci vykonávajú pre iných ľudí, komunitu a spoločnosť.
Hlavný cieľ	Rozvíjať vedomosti, zručnosti a kompetencie žiactva a zároveň riešiť skutočné problémy a výzvy v komunite alebo organizácii.	Poskytovať služby alebo ponúkať pomoc, riešiť skutočné problémy a výzvy v komunite alebo organizácii.
Vzdelávacia zložka	Učenie je plánované a zámerne začlenené do učebných osnov.	K učeniu dochádza, ale zvyčajne nie je vopred naplánované alebo reflektované.
Zložka služby	Reagujte na autentické potreby komunity alebo organizácie.	Reagujte na autentické potreby komunity alebo organizácie.
Finančné ohodnotenie	Neplatená aktivita.	Neplatená aktivita.
Slobodná vôľa	Môže byť povinné alebo dobrovoľné.	Dobrovoľné, slobodná voľba.

## 3. Typy služby v service learningu

V praxi existuje niekoľko modelov service learningu. Service learning možno začleniť do učebných osnov rôznych predmetov. Môže sa realizovať v rámci jedného predmetu alebo v kombinácii s viacerými predmetmi pri riešení interdisciplinárnych projektov. Môže byť súčasťou povinného alebo voliteľného vzdelávacieho procesu a organizovaný ako skupinová alebo individuálna aktivita.

Žiaci a žiačky sa môžu zapojiť do širokej škály komunitných organizácií, ktoré poskytujú rôzne služby, napríklad sociálne služby, šport a rekreáciu, umenie a kultúru, vzdelávanie a výskum a environmentálne záležitosti. To, čo budú žiaci a žiačky robiť ako súčasť služby, bude závisieť od výsledkov vzdelávania (učebnej časti), modelu service learningu a potrieb komunitného partnera, komunity alebo príjemcov pomoci.

**Tabulka 3: Štyri typy služby v service learningu**

<p>Priama služba</p>	<p>Projekty priamej služby zapájajú žiakov a žiačky do činností, pri ktorých sú v priamom kontakte s príjemcami pomoci.  <i>Príklady v primárnom vzdelávaní:</i>  <b>Čítanie kamarátom:</b> Starší žiaci a žiačky základných škôl čítajú mladším deťom v miestnej škôlke.  <b>Čistenie komunity:</b> Žiaci a žiačky sa zúčastňujú na čistení miestnych parkov, ihrísk alebo komunitných centier. Spolupracujú s členmi komunity, aby pochopili význam čistého životného prostredia a prijali okamžité opatrenia na zlepšenie svojho okolia.  <b>Návštevy starších osôb:</b> Žiaci a žiačky navštevujú miestne centrá pre seniorov a trávia čas so staršími obyvateľmi. Aktivity môžu zahŕňať čítanie, hranie hier alebo jednoduché rozhovory, ktoré podporujú medzigeneračné vzťahy a poskytujú starším ľuďom spoločnosť.</p>
<p>Nepriama služba</p>	<p>Projekty nepriamej služby zapájajú žiactvo do činností, ktoré sú prospešné pre komunitu bez priamej interakcie s príjemcami.  <i>Príklady v primárnom vzdelávaní:</i>  <b>Recyklačný program:</b> Žiaci a žiačky organizujú celoškolský recyklačný program, zbierajú recyklovateľné materiály a zabezpečujú ich správne triedenie a odosielanie do recyklačných zariadení.  <b>Knižný trh:</b> Žiaci a žiačky zbierajú použité, ale nepoškodené knihy, ktoré darujú školám, knižniciam alebo útulkom v núdzi.  <b>Záhradné projekty:</b> Žiaci a žiačky vytvoria a udržiavajú komunitnú záhradu, ktorá poskytuje čerstvé produkty miestnym potravinovým bankám alebo útulkom, alebo vybudujú a udržiavajú zelené priestory v škole.  <b>Obnova priestorov:</b> Žiaci a žiačky obnovia priestory v komunite alebo v škole napríklad maľovaním.</p>
<p>Advokácia</p>	<p>V rámci projektov advokácie žiaci a žiačky zvyšujú povedomie iných ľudí o otázkach verejného záujmu a podporujú opatrenia v tejto oblasti.  <i>Príklady v primárnom vzdelávaní:</i>  <b>Kampaň proti šikanovaniu:</b> Žiaci a žiačky vytvárajú plagáty a prezentácie s cieľom zvýšiť povedomie o dôsledkoch šikanovania a podporiť pozitívne školské prostredie. Svoje práce môžu prezentovať spolužiakom, rodičom a členom komunity.  <b>Environmentálne povedomie:</b> Žiaci a žiačky sa v rámci kampane snažia informovať svoju školu a komunitu o environmentálnych otázkach, ako je znečistenie, ochrana prírody a zmena klímy.</p>

	<p><b>Informovanosť o zdraví:</b> Žiaci a žiačky propagujú zdravý životný štýl organizovaním „Týždňa zdravej výživy“, vytváraním informačných materiálov o výžive a cvičení a povzbudzovaním svojich rovesníkov a komunity k osvojeniu si zdravších návykov.</p>
<p>Výskumne založené service learningové projekty</p>	<p>Vo výskumne orientovaných service learningových projektoch sa žiaci a žiačky zapájajú do výskumných aktivít zameraných na riešenie definovaných potrieb komunity.</p> <p><i>Príklady v primárnom vzdelávaní:</i></p> <p><b>Hodnotenie potrieb komunity:</b> Žiaci a žiačky vykonávajú prieskumy a rozhovory v rámci svojej komunity s cieľom identifikovať kritické problémy a potreby. Analyzujú údaje a prezentujú svoje zistenia miestnej samospráve alebo komunitným organizáciám, čím pomáhajú informovať o budúcich iniciatívach.</p> <p><b>Výskum ochrany voľne žijúcich živočíchov:</b> Žiaci a žiačky skúmajú miestne biotopy voľne žijúcich živočíchov a vplyv ľudskej činnosti na toto prostredie. Môžu vytvoriť správu alebo prezentáciu s odporúčaniami pre zvýšenie ochrany prírody a podeliť sa o ne s miestnymi environmentálnymi skupinami alebo organizáciami.</p> <p><b>Projekt zachovania historických pamiatok:</b> Žiaci a žiačky skúmajú históriu miestnej komunity, identifikujú významné historické miesta a príbehy. Vytvoria digitálny archív alebo brožúru, ktorej cieľom je zachovať túto históriu, a predstavia ju miestnej historickej spoločnosti alebo knižnici.</p>

V niektorých prípadoch možno rôzne typy service learningu aj kombinovať.

#### 4. Prečo service learning v primárnom vzdelávaní

Primárne vzdelávanie poskytuje učebné a vzdelávacie aktivity, ktoré sú zvyčajne určené na to, aby žiaci a žiačky získali základné zručnosti v čítaní, písaní a matematike (t. j. gramotnosť a počítanie) a vytvorili si pevný základ pre učenie sa a pochopenie základných oblastí vedomostí, zručností a schopností a osobnostného rozvoja, čím sa pripravujú na nižšie sekundárne vzdelávanie. Zameriava sa na učenie na základnej úrovni zložitosti s malou alebo žiadnou špecializáciou (úroveň ISCED 1) (ISCED, 2011).

Napriek mnohým kultúrnym a politickým rozdielom medzi národmi sú ciele a učebné osnovy primárneho vzdelávania podobné. Takmer všetky krajiny sa oficiálne zaviazali k masovému vzdelávaniu, ktoré sa v konečnom dôsledku považuje za úplné základné vzdelanie. Medzi krajinami možno nájsť čoraz väčšiu zhodu v tom, že príprava na občianstvo je jedným z významných cieľov základného vzdelávania. Z hľadiska učebných osnov tento cieľ naznačuje dôraz na zručnosti čítania a písania, aritmetické zručnosti a základy spoločenských a prírodných vied (Britannica, 2024).

Ciele primárneho vzdelávania očakávajú aktivizáciu žiakov a žiačok pri učení a osvojovaní si hodnôt. Primárne vzdelávanie je zamerané predovšetkým na rozvoj funkčnej gramotnosti a získanie nástrojov na poznávanie okolitého sveta a javov v ňom. Primárne vzdelávanie by malo vytvárať aj podmienky na rozvoj sociálnych a občianskych kompetencií. Psychologické charakteristiky dieťaťa mladšieho školského veku tento prístup potvrdzujú. Myslenie v tomto vývinovom období je pojmovo abstraktné, ale dieťa dokáže premýšľať o predmetoch a javoch, ktoré môže vnímať priamo. Základom poznávacích procesov je skúsenosť dieťaťa, ktorú potom reflektuje učiteľ alebo iný sprievodca v procese učenia. Zároveň však autorka Oravcová (2015) upozorňuje, že toto obdobie je charakteristické aj tým, že umožňuje vnímanie príčinných a dôsledkových vzťahov, spája rôzne myšlienkové procesy a logické myslenie umožňuje nielen klasifikáciu a triedenie pojmov a vzťahov, ale aj usporiadanie predmetov podľa viacerých kritérií. Deti v tomto veku dokážu zohľadniť len niektoré faktory súvisiace so skúmanou skutočnosťou.

Charakteristiky rozvoja kognitívnych procesov ovplyvňujú aj odporúčané metódy a formy vyučovania. Pre komplexný rozvoj dieťaťa mladšieho školského veku, t. j. v období prvého a druhého cyklu základnej školy, je potrebné podporovať také edukačné situácie, v ktorých žiak uspokojuje svoju zvedavosť, záujem a potrebu manipulácie s predmetmi a javmi, učí sa prostredníctvom experimentovania, skúmania, bádania, overovania svojich teórií. V prípade sociálnych vzťahov je potrebné vytvárať situácie a podnety, ktoré nielen podporujú, ale aj posilňujú vytváranie a udržiavanie priateľských väzieb. Je nevyhnutné vytvoriť prostredie, v ktorom sa rešpektujú potreby a želania iných ľudí vrátane rovesníkov. To zahŕňa empatiu, vzájomné porozumenie a ochotu počúvať a prispôbiť svoje správanie v záujme harmonického spolužitia. Takto sa buduje dôvera a podporujú zdravé medziľudské vzťahy, ktoré sú základom fungovania spoločnosti. Pre deti v tomto veku je tiež kľúčová potreba pozitívneho hodnotenia od iných ľudí. Podľa výskumov v oblasti vzdelávania je pre úspech žiakov a žiačok mladšieho školského veku nevyhnutné rozvíjať kognitívne funkcie. Učebné osnovy realizované v primárnom vzdelávaní nabádajú učiteľov a učiteľky, aby rozvíjali vedomosti, zručnosti a schopnosti žiactva prostredníctvom aktivizujúcich vyučovacích metód. Aktívne zapojenie žiakov do vyučovacieho procesu, napr. prostredníctvom bádateľských aktivít alebo experimentovania, riešením praktických úloh a problémov z reálneho života, by mohlo byť spôsobom, ako podporiť rozvoj žiaducich vedomostí a aj potrebných zručností a kompetencií žiakov a žiačok. (Hall, 2020)

Výskum naznačuje, že integrácia service learningu do učebných osnov základných škôl môže byť obzvlášť prospešná. Umožňuje rozvíjať empatiu, rozširovať chápanie sociálnych problémov a pestovať celoživotné odhodlanie angažovať sa v komunite. V Európe, kde je service learning v porovnaní so Spojenými štátmi ešte stále relatívne mladý, odborníci a odborníčky skúmali možnosti začlenenia tohto pedagogického prístupu do prostredia základných škôl. Štúdie ukázali, že service learning na základných školách môže viesť k lepším študijným výsledkom, lepším vodcovským zručnostiam a väčšiemu zmyslu pre sociálnu zodpovednosť (Lake & Jones, 2008; Paredes & Martínez, 2016; Richards et al., 2013). Napríklad v pilotnom programe sa zistilo, že žiačky a žiaci piatych a siedmich ročníkov, ktorí sa zúčastnili na service learningu, preukázali výrazne lepšie výsledky v meraniach vodcovstva ako ich rovesníci v kontrolnej

skupine (Richards et al., 2013). Podobne sa v článku zaoberajúcom sa service learningom v triedach základných škôl zdôrazňuje význam integrácie celoročného prístupu ku komunitnej službe, ktorý umožňuje žiakom a žiačkam vytvárať zmysluplné väzby s miestnymi komunitami a zároveň rozvíjať celoživotné návyky účasti a občianskej angažovanosti. (Fox, 2010)

### Service learning je vhodnou metódou vyučovania a učenia sa v primárnom vzdelávaní z niekoľkých presvedčivých dôvodov:

→ Zavedenie service learningu v ranom veku **pomáha položiť základy pre celoživotné vzdelávanie a zodpovedné občianstvo**. Žiaci a žiačky základných škôl sa nachádzajú vo formatívnom štádiu, v ktorom môžu rozvíjať základné hodnoty a zručnosti, ktoré ovplyvnia ich budúce správanie a postoje.

→ Service learning **spája školské osnovy so zmysluplnou prácou v komunite, čím sa učenie stáva relevantnejším a pútavejším**. Pomáha žiakom a žiačkam pochopiť obsah predmetu tým, že im umožňuje aplikovať to, čo sa naučili, v reálnych súvislostiach.

→ Malé deti majú obrovský prospech zo sociálnych interakcií a emocionálneho rastu. Service learning im **pomáha rozvíjať dôležité sociálne zručnosti**, ako je tímová práca, komunikácia a empatia.

→ Service learning núti žiakov a žiačky **kriticky myslieť a riešiť problémy reálneho života**. Tým sa rozvíja ich schopnosť analyzovať situácie, zvažovať rôzne perspektívy a navrhovať inovatívne riešenia.

→ Service learning je pre žiakov a žiačky **motivujúci**. Vidia priamy vplyv svojho úsilia, čo zvyšuje ich nadšenie pre učenie a podporuje ich aktívnu účasť na vzdelávaní.

→ Service learningové projekty často zahŕňajú spoluprácu s rovesníkmi, učiteľmi a členmi komunity. To pomáha žiakom a žiačkam spojiť sa s komunitou a posilňuje pocit spolupatričnosti.

→ Prostredníctvom service learningu sa žiaci a žiačky základných škôl oboznamujú s rôznymi skupinami a problémami komunity, čo **podporuje inkluzívnosť a porozumenie**.

→ Service learning vstúpuje mladým ľuďom **hodnoty občianskej zodpovednosti a sociálnej spravodlivosti**. Žiaci a žiačky sa učia o spoločenských problémoch a aktívne ich riešiť.

→ Service learning je **v súlade s cieľmi holistického vzdelávania**, ktoré sa snaží rozvíjať celé dieťa. Zaoberá sa kognitívnym, sociálnym, emocionálnym a etickým rozvojom.

→ Zručnosti a hodnoty získané prostredníctvom service learningu v primárnom vzdelávaní pripravujú žiakov a žiačky na budúce akademické, osobné a profesionálne výzvy. Stávajú sa prispôsobivejšími, odolnejšími a schopnejšími orientovať sa v zložitých situáciách, čo je v neustále sa meniacom svete nevyhnutné.

Ak to zhrnieme, rozvoj service learningu v primárnom vzdelávaní poskytuje žiakom a žiačkam základné zručnosti, hodnoty a postoje, ktoré sú prínosom pre ich akademický rast, osobnostný rozvoj a občiansku angažovanosť. Podporuje komplexnú vzdelávaciu skúsenosť, ktorá ich pripravuje na to, aby boli aktívnymi, empatickými a zodpovednými občanmi.

V tabuľke 4 ponúkame ďalšie tipy na service learningové projekty s prepojením na oblasti učebných osnov primárneho vzdelávania. Samozrejme, žiactvo si rozvíja aj ďalšie dôležité vedomosti, zručnosti a kompetencie, ktoré sme už spomenuli, a rozvíjajú si aj vzťahy v triede a s okolím.

**Tabuľka 4: Nápady na service learningové projekty v súvislosti s vybranými oblasťami primárneho vzdelávania**

Učebné osnovy týkajúce sa čítania	Čitateľské programy pre mladšie deti Kluby čítania so staršími ľuďmi Malá bezplatná knižnica v obci
Životné prostredie a učebné osnovy prírodných vied	Komunitná záhrada Výsadba stromov a starostlivosť o stromy Kampaň na podporu recyklácie, zníženie množstva odpadu alebo zvýšenie biodiverzity v škole alebo okolí Preskúmanie jedinečného environmentálneho problému vo svojej oblasti a návrh konkrétneho projektu na jeho zlepšenie Zlepšenie miestneho parku Záhrada pre opelovače na pomoc včelám
Učebné osnovy týkajúce sa umenia	Nástenná malba na verejnom priestranstve alebo výstava umenia s členmi komunity Výroba háčkových srdc v komunite

## 5. Service learning ako proces

Rôzne zdroje uznávajú rôzne fázy implementácie service learningu. Uznávané kroky sú väčšinou príprava, mapovanie potrieb, plánovanie, akcia, hodnotenie a oslava. Reflexia sa niekedy považuje za samostatný krok. Keďže by sa však mala vnímať skôr ako kontinuálny proces, odporúčame reflexiu vnímať ako nepretržitý proces spolu s propagáciou a dokumentáciou. Partneri v rámci projektu SLUSIK vytvorili model PLACE, v rámci ktorého vyčlenili jednotlivé etapy: príprava, prepojenie, akcia, oslava a účinok.

V ďalšej časti sú zhrnuté jednotlivé kroky service learningu. V samostatných častiach príručky nájdete k jednotlivým krokom konkrétne nástroje a viac informácií.

### Príprava

Táto fáza je zameraná na prípravu a navrhovanie zážitku zo service learningu. Pomôže vám pochopiť, či ste vy a vaša škola pripravení zaviesť service learning, a ak nie, čo musíte urobiť, aby ste boli pripravení.

### Mapovanie potrieb a plánovanie

Východiskovým bodom pri service learningu je identifikácia potreby alebo problému miestnej komunity, ktorý sa bude projektom riešiť. Inými slovami, v tomto kroku je nevyhnutné zistiť, aké sú potreby miestnej komunity a ako na ne môžu žiaci a žiačky, ktoré projekt realizujú, reagovať. V tejto fáze by sa mal definovať aj cieľ vzdelávania a služby. Po určení témy a rozsahu projektu je čas prejsť k plánovaniu činnosti. V závislosti od druhu projektu, ktorý budú žiaci a žiačky realizovať, sa musí plánovať trochu inak. Plánovanie však bude vždy zahŕňať definovanie úloh a ich rozdelenie, komunikáciu v skupine, prípravu harmonogramu projektu

a plánovanie rozpočtu. Žiaci a žiačky môžu potrebovať aj dodatočné vzdelávanie v konkrétnych otázkach – získať špecifické vedomosti alebo rozvíjať určité zručnosti.

### Akcia

Tento krok je skutočnou aktivitou alebo projektom, ktorý žiaci a žiačky pripravili spolu s komunitou. Niekedy samotná akcia zaberie menej času ako príprava. Závisí to od typu projektu. Odporúča sa dlhší záväzok; service learningové projekty by mali byť dlhodobo udržateľné. Ak sa aktivita opakuje, medzi jednotlivými podujatiami bude čas na jej reflexiu, diskusiu o procese učenia a vznikajúcich ťažkostiach, na hľadanie riešení a zavedenie prípadných úprav.

### Hodnotenie

Keď žiactvo ukončí aktivitu, je potrebné o nej diskutovať, zhrnúť ju a analyzovať službu a proces učenia v kontexte celej skupiny a každého účastníka. Ide o veľmi dôležitú fázu reflexie projektu, pretože sa naň môžete pozrieť zo širšej perspektívy: Zodpovedal proces prípravy realizácii aktivít? Je problém vyriešený? Alebo bola poskytnutá podpora len náhodná? Malo by zmysel aktivitu v budúcnosti zopakovať? Vyžadovala by si nejakú úpravu alebo možno úplnú zmenu?

### Oslava

Táto fáza je tiež významnou súčasťou projektu, na ktorú sa, žiaľ, niekedy zabúda. Určite si naplánujte stretnutie alebo výlet, ktorý celý proces uzavrie a umožní vám ukázať a oceniť úspechy vašich žiakov a žiačok. Nech sú deti hrdé na to, čo urobili!

### Reflexia

Reflexia sa považuje za kľúčovú „ingredienciu“, ktorá transformuje skúsenosť zo služby na učenie; má zásadnú úlohu pri budovaní povedomia a transformuje service learning na kritickú pedagogiku, potenciálne inšpiruje osobnú transformáciu a podnecuje sociálnu zmenu (Jacoby, 2015).

### Komunikácia a propagácia

Komunikácia je nepretržitý proces medzi účastníkmi projektu, inštitúciou, komunitnými partnermi a komunitou. Optimálny service learningový projekt zahŕňa vytvorenie účinných komunikačných kanálov, ktoré podporujú pocit spojenia a angažovanosti medzi účastníkmi a komunitou.

### Monitorovanie

Udržiavanie priebežného monitorovania projektu je často prehliadaným aspektom kvalitného service learningu. Monitorovanie učenia sa a prijatých opatrení v priebehu projektu, na rozdiel od monitorovania po jeho ukončení, poskytuje cenné informácie pre reflexiu, hodnotenie a propagáciu projektu.

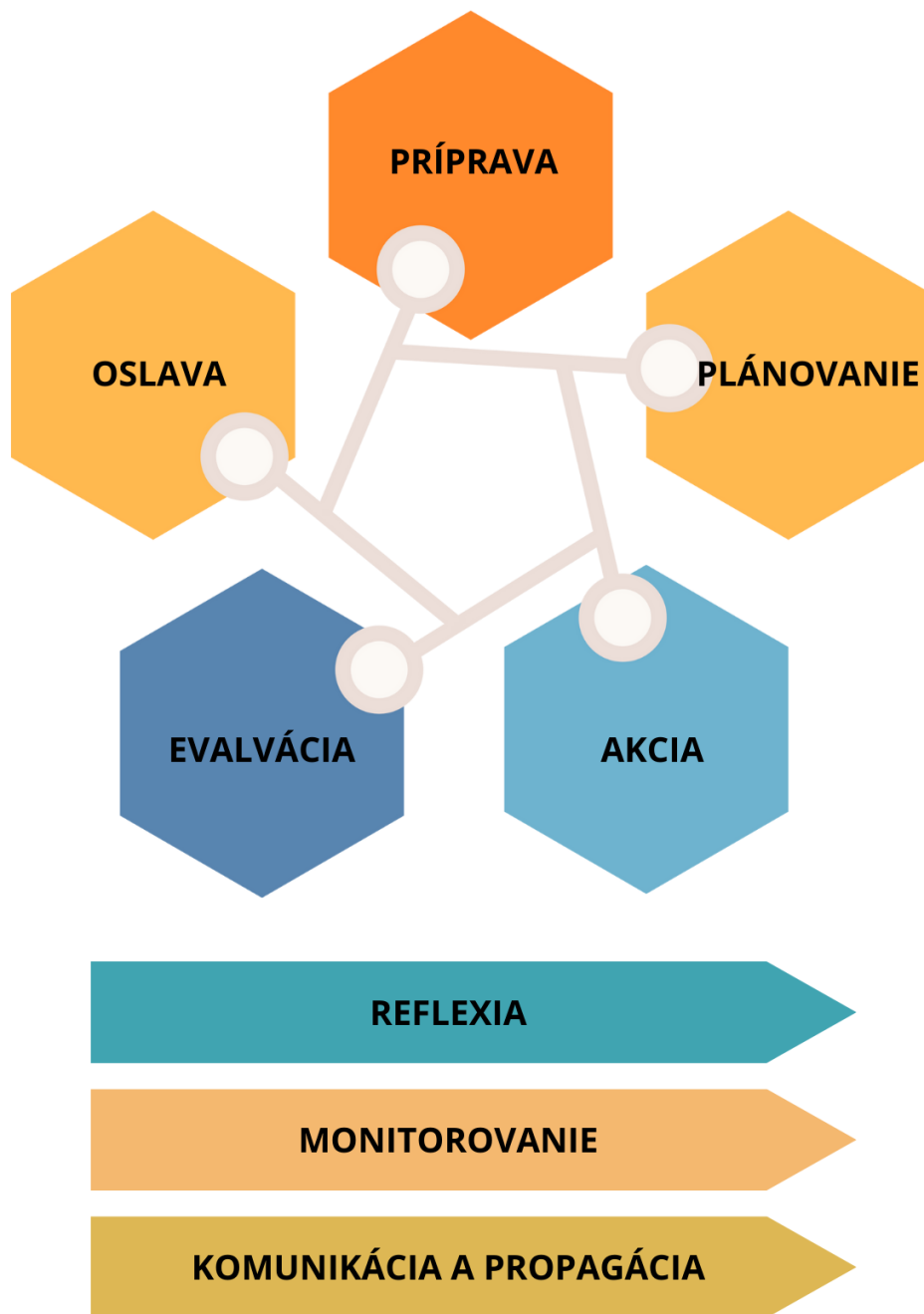

## 6. Ako navrhnúť zmysluplný service learningový projekt so žiakmi a žiačkami na základnej škole

Bohužiaľ, mnohé školské service learningové projekty nie sú zmysluplné (ani pre žiaka, ani pre komunitu, ktorej majú slúžiť). Vytvorenie service learningového projektu, ktorý má trvalý vplyv, si vyžaduje viac predbežného plánovania a investícií, ale keď sa urobí správne, je to jedna z najviac transformujúcich vzdelávacích skúseností, akú môže vaše žiactvo zažiť. Tu je niekoľko všeobecných usmernení, ktoré môžete použiť pri navrhovaní service learningových projektov s deťmi na základných školách. Sú vytvorené na základe inšpirácie z projektov Prisma, EDUVOL a SLUSIK a rozhovorov s učiteľmi a učiteľkami počas výskumnej fázy projektu SLIPS:

- **Zapojte vedenie školy, kolegov a rodiny do realizácie projektu.** Základným predpokladom úspešného rozvoja service learningu na škole je atmosféra, ktorá motivuje všetkých k záujmu o dianie v našom okolí, k záujmu o pomoc druhým a k tomu, aby aktivity detí boli podporované a oceňované. Snažte sa ju budovať spoločne s ľuďmi, ktorí sú so školou spätí.
- **Uvedomte si, že služba môže mať mnoho podôb.** Možno si spočiatku myslíte, že priama služba je jediným spôsobom, ako realizovať service learning. Avšak nepriama služba alebo advokácia môže byť rovnako zmysluplná, najmä ak sa vaši žiaci a žiačky naučia o nejakom probléme alebo veci.
- **Navrhovanie zmysluplného service learningového projektu sa začína pochopením potrieb vašej komunity.** Posúdenie potrieb je dôležitým prvým krokom a môže pomôcť pri budovaní akademických zručností v čítaní, písaní a organizovaní zdrojov.
- **Spojte projekt so záujmami vašich žiakov a žiačok.** Ak vaši žiaci a žiačky milujú zvieratá, projekt by mohol zahŕňať podporu miestneho útulku pre zvieratá. Ak im záleží na životnom prostredí, mohli by zasadiť stromy alebo iniciovať program recyklácie. Keď žiaci a žiačky môžu prepojiť učenie so svojimi záujmami, sú oveľa viac motivovaní robiť to najlepšie, čo znamená, že ich konečný projekt bude mať oveľa väčší vplyv.
- **Uistite sa, že projekt je primeraný veku.** Žiaci a žiačky základných škôl sa môžu zapojiť do jednoduchších projektov ako starší žiaci.
- **Efektívna služba je založená na spolupráci.** Využívajte partnerstvá a hľadajte príležitosti na doplnenie existujúcej spolupráce. Kontaktujte miestne neziskové organizácie a komunitných partnerov. Zistite, kde je potrebná pomoc a ako môžu vaši žiaci a žiačky prispieť.
- **Najzmyslupnejšia služba je celoročná.** Namiesto toho, aby ste sa raz za rok zastavili ako dobrovoľník, zvážte možnosť vybudovať si vzťah s obľúbenou organizáciou ako rodina. Takto si vaše žiactvo vybuduje väzby so zamestnancami a komunitou, postupne si vybuduje odborné znalosti v oblasti potrieb, na ktoré má organizácia vplyv, a bude mať prospech z toho, že uvidí dlhodobý prínos svojej práce.
- **Budte vzorom pre deti.** Týmto spôsobom nielenže ponúkate žiakom a žiačkam vzor a modelujete ich správanie, ale tiež vytvárate spoločné spomienky a učíte deti hodnotám, ktoré im pomôžu v budúcnosti.
- **Budte inkluzívni.** Pri zapájaní sa do service learningu zvážte rôzne potreby žiakov a žiačok, ako napríklad časovú náročnosť, dochádzku, dostupnosť alebo potrebu pomoci, aby ste zabezpečili, že sa všetci vo vašej triede budú môcť zapojiť.

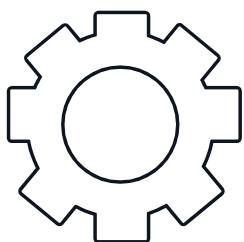

**Druhá část:  
SERVICE LEARNING  
KROK ZA KROKOM  
PRÍRUČKA PRE  
UČITEĽSTVO**



Service learning je stratégia experienciálneho učenia sa. Pri tejto skúsenosti neviete úplne presne všetko dopredu naplánovať, neviete, aké budú jej výstupy či čo všetko sa deti vďaka tejto skúsenosti naučia. Preto je pri service learningu dôležité pochopiť najskôr základné rámce a poznať štandardy, ktoré Vás majú v jednotlivých krokoch realizácie viesť. Aj v tomto prípade, samozrejme, existuje nespočetne veľa rôznych zoznamov. Ponúkame jeden, ktorý vychádza z hodnotenia service learningových projektov v rámci oceňovania škôl za service learningové projekty v strednej a východnej Európe [Regional service-learning award](#). Zoznam môže slúžiť aj ako kontrolný zoznam, ktorý využijete v priebehu realizácie vášho projektu alebo na jeho konci. Môžete si ho vytlačiť a zavesiť niekde v triede. Tieto tri body zároveň korešpondujú s kľúčovými charakteristikami service learningu uvedenými v prvej časti príručky.

## MOTIVÁCIA A PROTAGONIZMUS ŽIAKOV A ŽIAČOK



V rámci service learningu nie sú žiaci a žiačky len príjemcami, ale hnacou silou aktivít, pričom z ich úsilia majú prospech aj ostatní. Prístup, ktorý považuje účasť za právo, je základom demokratických spoločností. Zapája žiakov a žiačky do konkrétnych činností, ktorých cieľom je niečo zmeniť alebo zlepšiť. Service learning sa zameriava na to, aby umožnil žiakom a žiačkam spoločne predstaviť problém, navrhnúť, naplánovať, realizovať, premýšľať o činnostiach a vyhodnotiť projekt.

## PRÁCA S KOMUNITOU



Service learning nie je osamelým úsilím, ale spoločným úsilím reagujúcim na skutočný problém komunity. Jeho cieľom je zmenšiť problém, zmierniť ho alebo prispieť k jeho riešeniu spolu s inými aktérmi. V praxi service learningu sa služba nevníma ako charita, ale ako spôsob rozpoznania potrieb, nespravodlivých situácií alebo práv, ktoré by sa mali chrániť. Podnecuje kritickú reflexiu a jej cieľom je viesť k sociálnej transformácii, podporovať pocit spojenia a spoločnosti medzi všetkými zúčastnenými.

## PREPOJENIE S UČEBNÝMI OSNOVAMI



Service learningové projekty sú pedagogicky zámerné, zlepšujú kvalitu vzdelávania a ponúkajú aktívnu reakciu na prirodzené a naliehavé potreby komunity. Je dôležité, aby sa obsah učebných osnov uplatňoval v praxi v rámci service learningových aktivít a aby umožňoval žiakom a žiačkam rozvíjať aj zručnosti a obsah učebných osnov. Prepojenie praktickej skúsenosti v komunite s formálnym učením umožní žiactvu aplikovať vedomosti a zručnosti v reálnych súvislostiach

a rozvíjať efektívne a aktívne občianstvo v prospech komunity. Prepojenie praktických skúseností s kurikulárnym obsahom v konkrétnych oblastiach alebo predmetoch tiež podporuje premyslené reflektovanie aktivít a proces učenia sa žiactva. Kombinácia učebných obsahov umožňuje žiakom a žiačkam postupne si vytvoriť komplexnejší pohľad na svet, čo im umožní lepšie riešiť každodenné problémy. Interdisciplinarita medzi kurikulárnymi oblasťami alebo odborními umožňuje viacrozmerný spôsob práce, pretože sa zaoberá problémami z rôznych perspektív.

V tejto časti ponúkame aj praktické tipy na jednotlivé kroky a prebiehajúce procesy v rámci service learningu. Tie sú znázornené aj na mape Kroky service learningu, vytvorenej v rámci [projektu Eduvol](#).

### Kroky service learningu



Zdroj: Eduvol Facilitation Box for service-learning

## 1. Príprava alebo čo robiť predtým, ako začnete pracovať so žiactvom

V niektorých príručkách sa tento krok nazýva aj motivácia. Ak so service learningom začínate, je dôležité pripraviť na realizáciu tejto stratégie seba, ale aj svojich kolegov a kolegyné, vedenie školy a rodiny. Všetky tieto skupiny totiž môžu realizáciu vašich zámerov pozitívne alebo negatívne ovplyvňovať. Ak chcete dosiahnuť zmenu a chcete, aby bola zmena prijatá, ideálne je na ňu ľudí pripraviť a zaangažovať ich do zmeny tak, aby boli jej súčasťou. Zároveň si v tomto kroku potrebujete premyslieť plán realizácie service learningu, t. j. akú podobu service learningu zvolíte, naplánovať ciele vzdelávania a premyslieť časový harmonogram.

Ponúkame vám pár tipov na to, ako komunikovať o service learningu s jednotlivými skupinami.



### 1.1. Komunikácia o service learningu s vedením školy

Ak sa má škola stať miestom, kde sa dieťa či mladý človek môže zapájať do aktivít v komunite, potrebuje byť vedenie školy so service learningom oboznámené a v ideálnom prípade stotožnené. Ako vysvetliť vedeniu, prečo by škola mala so service learningom začať?

#### Dohodnite si čas a vhodné miesto

Dohodnite si s vedením školy samostatný čas a miesto stretnutia, kde service learning predstavíte.

### Vyberte vhodnú formu komunikácie

Môžete si pripraviť krátku prezentáciu, vhodné je použiť video z realizácie už uskutočneného projektu alebo konkrétny príklad. Dobré príklady z prostredia primárneho vzdelávania nájdete napríklad tu:

<https://rslaward.eu/category/good-practices/>

[https://rootsandshoots.org/projects/?archive-s=&zip=&theme=&type=k-12-school&age-level=5-to-7-years&is\\_complete=](https://rootsandshoots.org/projects/?archive-s=&zip=&theme=&type=k-12-school&age-level=5-to-7-years&is_complete=)

<https://www.zerbikas.es/banco-de-experiencias/>

### Hovorte o prínosoch pre školu a pre žiakov a žiačky

Spoločne rozmyšľajte o tom, prečo by škola mala začlenenie service learningu podporiť. Pozrite sa na ciele vašej školy a premyslite, aké ciele by mohla stratégia service learning pomôcť naplniť. Uvádzame vám niekoľko výskumne zdokumentovaných prínosov, ktoré môžete použiť:

- **Posilnenie spojenia s komunitou a budovanie vzťahov s miestnymi organizáciami.**
- **Zvýšenie viditeľnosti školy.** Škola, ktorá aktívne prispieva k miestnej komunite, si buduje pozitívnu reputáciu. Rodičia, miestni obyvatelia a podniky začnú školu vnímať ako centrum, ktoré je dôležité nielen pre vzdelávanie, ale aj pre rozvoj komunity.
- **Rozvoj vedomostí, zručností a kompetencií žiakov a žiačok, ktoré škola podporuje.**  
Napríklad:
  - Rozvoj občianskych kompetencií a rozvoj občianskej angažovanosti: Ak sa žiaci a žiačky napríklad zapoja do projektu, kde sa starajú o školskú záhradu a prispievajú k ekologickým aktivitám v okolí, učia sa zodpovednosti za okolitý svet a dôležitosti prispievania k spoločnému dobru.
  - Podpora rozvoja mäkkých zručností: Service learningové projekty sú často o tímovej práci, pomáhajú žiakom a žiačkam rozvíjať komunikačné zručnosti, spoluprácu a riešenie konfliktov, čo sú zručnosti, ktoré škola ako inštitúcia hodnotí.
  - Zlepšenie akademických výsledkov: Ak škola začlení service learning do predmetov ako prírodoveda alebo občianska výchova, žiaci môžu lepšie pochopiť učebné osnovy cez reálne aplikácie v praxi. Napríklad, keď sa v rámci predmetu prírodoveda zaoberajú ochranou životného prostredia a zároveň sa podieľajú na riešení ekologických projektoch, učivo sa tak stáva zmyslupnejším.
- **Zvýšená motivácia žiakov a žiačok.** Service learning často zvyšuje motiváciu, pretože žiaci a žiačky vidia okamžitý vplyv svojej práce. Ak napríklad pomôžu zlepšiť školské ihrisko, cítia hrdosť na výsledky a majú pozitívnejší prístup ku škole ako miestu, kde sa učia a zároveň aj tvoria.
- **Zlepšenie školského prostredia a školskej klímy.** Projekty, kde žiaci a žiačky spolupracujú na zlepšení školy alebo jej okolia, napríklad úprava školského dvora alebo organizovanie komunitných podujatí, môžu prispieť k lepším vzťahom medzi žiakmi, učiteľmi a vedením školy.
- **Prevenca negatívneho správania.** Aktívne zapojenie sa do spoločensky prospešných činností môže znížiť výskyt šikanovania a iného nevhodného správania, pretože si žiaci a žiačky rozvíjajú empatiu a lepšie si uvedomujú potreby ostatných.

- **Zvýšenie atraktivity školy.** Školy, ktoré ponúkajú inovatívne programy ako service learning, môžu prilákať viac učiteľov, ktorí hľadajú zmysluplné a kreatívne prostredie pre svoju prácu. Rovnako môžu prilákať rodičov, ktorí chcú pre svoje deti vzdelávací program zameraný na praktické skúsenosti a komunitnú angažovanosť.

## 1.2. Komunikácia o service learningu s inými učiteľmi a učiteľkami

Prodobrovoľnícka alebo pro service learningová atmosféra školy je ideálny stav a jej vytvorenie je dlhodobým procesom. To znamená, že nevznikne z ničoho, iba z neustálej intervencie niekoho v škole. Pozitívne vnímanie service learningu a následne jeho podpora zo strany učiteľov je veľmi dôležitá a bez nej sa service learning presadzuje ťažšie. Odpoveď na otázku: „Ako prekonať prípadný negatívny postoj učiteľov?“ či časté názory: „Mňa sa to netýka...“ je najlepšie hľadať s ohľadom na poznanie svojich kolegov a kolegýň.

### Tipy, ako postupovať pri komunikácii s učiteľstvom o service learningu:

- **Poskytnite základné informácie o tejto stratégii** – v čom spočíva, čo sú základné charakteristiky.
- **Uvádzajte prínosy service learningu** pre žiakov a žiačky, školu, prepojenie a súvislosť s existujúcimi dokumentmi školy.
- **Zapojte učiteľov a učiteľky** do spoznávania komunity, môžu byť užitoční pri vyhľadávaní a navrhovaní príležitostí a potrieb v komunite.
- **Apelujte na nové trendy vo vzdelávaní** – zážitkové vzdelávanie s cieľom rozvoja občianskych kompetencií alebo kritického myslenia.

## 1.3. Komunikácia o service learningu s rodinnými príslušníkmi

Komunikácia s rodičmi pred samotnou realizáciou service learningového projektu je rovnako veľmi dôležitá. Tipy, ktoré ponúkame na komunikáciu s touto cieľovou skupinou, boli spracované na základe príručky k výchove k dobrovoľníctvu Cesty k dobrovoľníctvu, (Brozmanová Gregorová et al., 2019). Aktivity, konajúce sa mimo školy, musia byť v rámci primárneho vzdelávania vždy realizované až po informovanom súhlase a dohode so zákonným zástupcom žiaka. Práve rodičia sú tí, ktorí môžu žiakov a žiačky pre aktivity v komunite nadchnúť, ale na druhej strane ich aj v týchto aktivitách brzdiť. Preto je dôležité, aby ste im poskytli čo najviac informácií. Ideálne je, ak sa vám rodičov podarí do plánovania a realizácie service learningových projektov aj zapojiť.

- Pred samotným stretnutím s rodičmi **majte dopredu premyslené**, ako by ste chceli service learning na vašej škole rozvíjať, ako by ste ho chceli začleniť do výchovno-vzdelávacieho procesu.
- Na stretnutí by ste rodičov mali **jasne oboznámiť s tým, čo je service learning, prečo sa práve vaša škola do tohto typu aktivít zapája, čo to znamená pre žiakov a žiačky a aký prínos to pre nich bude mať.** Hovorte s nimi o možnostiach aktivít, ktoré si žiaci sami zvolia

- o tom, že škola je otvorená iniciatíve detí a bude ich podporovať v ich komunitných aktivitách.
- Vysvetlite rodičom, že **projekty, do ktorých sa so žiactvom plánujete zapojiť, sú súčasťou výchovno-vzdelávacieho procesu a žiaci a žiačky sa touto skúsenosťou učia**. Môžu pri týchto aktivitách uplatniť svoje vedomosti, zručnosti, skúsenosti či talent. Ubezpečte rodičov, že základom je vždy to, aby sa žiaci a žiačky niečo nové naučili. Prostredníctvom service learningu sa môžu zlepšiť nielen v konkrétnej vzdelávacej oblasti, ale taktiež si budú rozvíjať schopnosť spolupracovať s ostatnými, budú viac motivovaní k učeniu sa, učia sa byť zodpovednejšími, budú schopní lepšie sa rozhodovať a riešiť problémy. Hovorte s nimi aj o prínosoch pre samotnú komunitu, v ktorej žijú, podpore solidarity, zodpovednosti a pod.
- **Uvedte konkrétne príklady** zrealizovaných projektov a aktivít. Použite zoznam z predchádzajúcej časti príručky.
- Ak v triede existuje čo i len jeden **rodič dobrovoľník alebo nadšenec pre service learning**, treba ho vyzvať, aby uviedol vlastné argumenty, prečo je vhodné sa do aktivít zapojiť, a aby vás ako učiteľa/učiteľku podporil v realizácii tejto stratégie.
- Ak sa nájdú rodičia, ktorí aj napriek vysvetleniu a príkladom dobrej praxe budú mať voči service learningu negatívny postoj, zdôraznite im, že dieťa si takýmito aktivitami buduje vzťah s celým triednym kolektívom, utužuje vzťahy, dostáva sa pri tom do určitej sociálnej roly a nesúhlas rodiča so zapojením dieťaťa do aktivity môže mať naň negatívny vplyv. Rovnako im môžete ponúknuť možnosť, aby sami navrhli nejakú aktivitu, ktorá je podľa nich vhodná pre žiakov/žiačky a ktorú pokladajú za prínosnú pre ich dieťa. Rovnako môžete zvážiť možnosť zapojenia rodiča do niektorých z aktivít, čo by možno mnohí rodičia uvítali a zmizla by tak bariéra nevedomosti a určitých mýtov o service learningu. Prijmite od rodičov spätnú väzbu a diskutujte s nimi o vzniknutých otázkach a nejasnostiach. Dbajte na to, aby rodičia dostali čo najpresnejšie a najjasnejšie informácie o tom, o čom váš service learningový projekt je, aké benefity to pre ich deti bude mať a ako môžu byť rodičia nápomocní.

#### 1.4. Ako pripraviť plán práce s deťmi

K samotnej komunikácii s vedením, kolegami a kolegyňami, s rodičmi, ale tiež so samotnými deťmi potrebujete dopredu pripraviť predbežný plán práce. Pri service learningových aktivitách nie je úplne možné všetko presne naplánovať. Váš plán sa môže meniť podľa toho, o čo budú mať deti záujem, čo vyberú ako potrebu, ktorej sa chcú venovať, či ako sa vám podarí zrealizovať to, čo ste si naplánovali. Odporúčame však riadiť sa pravidlom improvizácie: Iba ten, kto má plán, vie improvizovať.

#### Pri plánovaní implementácie service learningu do vašej práce si najskôr premyslite:

- Aké ciele vzdelávania chcete implementáciou service learningu naplniť?
- Aké vzdelávacie oblasti viete do service learningových aktivít integrovať?
- Aký prístup zvolíte k mapovaniu potrieb v komunite?
- Koľko času chcete vyčleniť na implementáciu service learningových aktivít?

- Ako bude prebiehať príprava žiakov a žiačok na realizáciu service learningových aktivít?
- Ako bude prebiehať plánovanie service learningového projektu?
- Ako budete realizovať reflexiu so svojimi žiakmi a žiačkami?
- Akým spôsobom vyhodnotíte implementáciu service learningových aktivít?
- Akým spôsobom budete monitorovať realizáciu service learningového projektu?
- Ako zabezpečíte zapojenie komunity do projektu?
- Akým spôsobom budete do projektu zapájať členov komunity, partnerov alebo organizácie?

V tejto kapitole sa venujeme prvým trom bodom. Tipy na zodpovedanie ďalších otázok nájdete v ďalších častiach príručky. K otázkam vám vždy ponúkame aj praktické aktivity a nástroje, ktoré môžete v praxi využiť.

### 1.5. Ako si stanoviť ciele vzdelávania v service learningu

V service learningu je dôležité, aby boli navzájom prepojené ciele vzdelávania a ciele služby. To sa vám ako učiteľovi/učiteľke podarí, ak budú jasne vymedzené ciele vzdelávania, ktoré chcete dosiahnuť, t. j. ak si definujete, čo konkrétne sa žiactvo má aplikáciou service learningu naučiť. Neskôr, keď bude jasné, na akú potrebu alebo problém ide service learningový projekt reagovať, si stanovíte s deťmi ciele služby. Keďže service learningové projekty sa týkajú praktických problémov, ktorých riešenia sa nedajú postaviť na vedomostiach iba z jedného predmetu, ciele vzdelávania v service learningu sa týkajú viacerých oblastí vzdelávania. V rámci service learningových aktivít môžete rozvíjať viaceré gramotnosti, napr. čitateľskú alebo vizuálnu gramotnosť, digitálnu, finančnú, občiansku, mediálnu a interkultúrnu, environmentálnu, technickú či sociálnu a emocionálnu gramotnosť. Zároveň pri service learningu neviete predvídať úplne všetko od začiatku až po koniec a je možné, že deti sa naučia v procese aj to, čo ste si na začiatku nezaumienili. Ciele teda viete postupne dopĺňať a prehodnocovať.

Na začiatku je potrebné definovať si, čo sa majú žiaci a žiačky naučiť, rovnako ako pri plánovaní klasických vyučovacích hodín alebo vášho plánu vzdelávania. Výchovno-vzdelávacie ciele budú závisieť od toho, v akom ročníku sú žiaci, s ktorými idete pracovať, ako aj od školských vzdelávacích plánov školy či rámcových učebných plánov. Ciele vzdelávania teda nemáte a ani nemusíte vymýšľať – tie už máte vymedzené, pozrite sa na to, čo sa majú žiaci v danom roku naučiť, čo majú napríklad vedieť na konci ročníka. Dôležité je premyslieť si, ako konkrétne aktivity v rámci service learningu priamo prispievajú k ich naplneniu. Ak jedným z cieľov je napr. rozvíjať komunikačné schopnosti žiakov, zvolte také aktivity, ktoré zahŕňajú prezentácie, diskusie alebo spoluprácu s členmi komunity. Aj samotným žiakom môžete dať priestor na definovanie cieľov. Keď si sami stanovia, čo by sa chceli počas projektu naučiť alebo dosiahnuť, budú viac motivovaní a budú cítiť väčšiu zodpovednosť za svoj pokrok. Service learningom sa, samozrejme, nepodarí dosiahnuť všetky ciele vzdelávania ani ho pravdepodobne nebudete vedieť prepojiť so všetkými predmetmi, ale ponúkame zoznam cieľov, s ktorými môžete pracovať. Pri definovaní cieľov môže tiež pomôcť analýza potrieb žiakov či triedy. Ak napríklad chcete, aby žiaci viac spolupracovali medzi sebou, spojte to s výstupom vzdelávania, ktorý môže znieť napríklad: žiak spolupracuje s inými pri riešení úloh, rešpektuje rôzne prístupy k riešeniu.



Nezabudnite, že cieľnými aktivitami viete u žiakov rozvíjať aj ďalšie kľúčové kompetencie, ako je kritické myslenie, tímová práca, zodpovednosť a riešenie problémov.

Odporúčame zvoliť aj v prípade primárneho vzdelávania primárnu oblasť, v ktorej by ste chceli service learning využiť. Napríklad to môže byť oblasť prírody, vedy alebo oblasť rozvoja čitateľskej gramotnosti. Pozrite si typy na projekty v predchádzajúcej časti, ktoré súvisia s jednotlivými oblasťami. Uvažujte o tom, s akými predmetmi viete implementáciu service learningu prepojiť. Taktiež môžete definovať ciele service learningu v rámci jednotlivých oblastí gramotností, ku ktorým má primárne vzdelávanie smerovať.

Ideálne je stanoviť si nielen cieľ vzdelávania, ale aj výkonový štandard, teda čo má žiak na konci vzdelávania vedieť. Ako inšpiráciu ponúkame niekoľko príkladov cieľov vzdelávania, ktoré môžete spolu s výkonovými štandardmi naplniť v rámci service learningových projektov. Inšpirovali sme sa cieľmi, ktoré sú definované pre primárne vzdelávanie v druhom cykle (4. – 5. ročník základnej školy) a ktoré sú súčasťou prebiehajúcej reformy vzdelávania na Slovensku a budú [súčasťou štátneho vzdelávacieho programu](#).

Nezabudnite zapojiť do plánovania cieľov aj žiakov a žiačky. Každý z nich si môže stanoviť to, čo by sa chcel v projekte naučiť, alebo si môžu stanoviť konkrétne ciele aj ako skupina. Tieto ciele môžete k vašim cieľom vzdelávania doplniť alebo ich môžete zvýrazniť.

Tabuľka 5: Príklady cieľov vzdelávania pre service learningové projekty v primárnom vzdelávaní (2. cyklus)		
Vzdelávacia oblasť	Ciele vzdelávania	Výkonový štandard: žiak vie/dokáže:
Jazyk a komunikácia (primárne čitateľská a vizuálna gramotnosť)	Viesť dialóg v súkromnom a verejnom prostredí vecne a sociálne primeraným spôsobom.	<ul style="list-style-type: none"> <li>komunikovať s rešpektom so spolužiakmi z viacjazyčného prostredia</li> <li>viesť dialóg primerane téme, adresátovi a komunikačnému prostrediu</li> <li>iniciovať a viesť komunikáciu v skupine rovesníkov</li> <li>vyjadriť názor na bežné alebo aktuálne témy, zdôvodniť ho, prípadne pozmeniť</li> <li>rešpektovať názor komunikačného partnera</li> <li>vyjadriť súhlas, pochvalu, ocenenie, námietku alebo nesúhlas sociálne primeraným spôsobom</li> </ul>
	Pripraviť a predniesť primeraný hovorený prejav.	<ul style="list-style-type: none"> <li>predniesť jednoduchý rečnícky prejav</li> <li>upraviť obsahovú a jazykovú stránku hovoreného prejavu</li> <li>aktívne a s rešpektom počúvať hovorený prejav iných, klásť otázky k obsahu a k jazyku prejavu</li> </ul>
	Vytvoriť písaný a obrazovo-písaný text na vyjadrenie rôznych komunikačných zámerov a uplatniť pri písaní textov osvojené pravopisné pravidlá.	<ul style="list-style-type: none"> <li>vytvoriť súvislý písaný alebo obrazovo-písaný text na zvolenú tému</li> <li>zhromaždiť potrebné informácie na tvorbu písaného textu</li> <li>vyjadriť písaním svoje pocity a fantáziu</li> <li>upraviť obsahovú, kompozičnú a jazykovú stránku napísaného textu</li> <li>uplatniť grafické zručnosti pri úprave formálnej stránky napísaného textu</li> </ul>
	Vyjadrovať vlastné nápady a návrhy pri tvorení textov, klásť otázky k predloženým návrhom.	
Matematika (primárne matematická a finančná gramotnosť)	Zbierať, zaznamenávať, usporiadať a triediť údaje, hľadať vhodnú organizáciu údajov, tvoriť jednoduché tabuľky a grafy a vedieť interpretovať výsledky.	<ul style="list-style-type: none"> <li>zbierať reálne a kontextovo relevantné údaje na základe pozorovania, merania alebo jednoduchého experimentu, prezentovať ich pomocou frekvenčných tabuliek, diagramov a aritmetického priemeru a interpretovať údaje z reálneho života v jednoduchých súvislostiach</li> </ul>
Informatika	Zoznámiť sa s nástrojmi na prácu s textom, grafikou, prezentáciami, zvukom a videom.	<ul style="list-style-type: none"> <li>použiť konkrétne nástroje na tvorbu a úpravu obrázkov, animácií, textov, príbehov a prezentácií, na spúšťanie zvukov a videa</li> </ul>

(primárne digitálna gramotnosť)		<ul style="list-style-type: none"> <li>• kombinovať grafiku rôznych typov a z rôznych zdrojov</li> <li>• voliť vhodný nástroj na prácu s textom</li> <li>• používať nástroje na vyhľadanie a nahradenie textu</li> </ul>
	Získavať, vyhľadávať a spracovávať informácie rôznych typov.	<ul style="list-style-type: none"> <li>• vyhľadávať a získavať informácie v informačnom systéme a databáze</li> <li>• získavať informácie rôznych typov pomocou konkrétnych nástrojov</li> <li>• vyberať vhodné nástroje na spracovanie informácií</li> </ul>
	Bezpečne sa pohybovať v digitálnom prostredí.	<ul style="list-style-type: none"> <li>• diskutovať o etickom používaní digitálnych produktov</li> <li>• diskutovať o nebezpečných aplikáciách</li> <li>• diskutovať o využití konkrétnych nástrojov digitálnych technológií pri učení sa iných predmetov</li> </ul>
Človek a príroda (primárne environmentálna gramotnosť)	Prepájať svoje aktuálne prírodovedné predstavy a zistenia s ich zodpovedným, udržateľným, praktickým a technologickým využitím.	<ul style="list-style-type: none"> <li>• uvedomiť si závislosť človeka od prírodných zdrojov</li> <li>• reflektovať svoje každodenné návyky vzhľadom na poznatky o zdravom životnom štýle</li> <li>• uvedomiť si mieru zodpovednosti za svoje zdravie a zdravie iných</li> <li>• rešpektovať bezpečnosť a zásady ochrany zdravia pri práci</li> <li>• uvedomiť si prínos a význam vedy a techniky</li> </ul>
	Reflektovať vlastný poznávací proces, ktorý je zameraný na hľadanie vysvetlení pozorovaných javov a ktorého vysvetlenia musia byť podložené relevantnými údajmi.	<ul style="list-style-type: none"> <li>• vnímať svoju (výskumnú) činnosť ako jeden zo zdrojov nových poznatkov</li> <li>• rozpoznať nesúlad/chyby v získaných výsledkoch z pozorovania a identifikovať ich príčiny</li> <li>• objektívne hodnotiť svoju prácu a prácu svojich spolužiakov</li> </ul>
	Navrhovať čiastkové riešenia jednoduchých prírodovedných, environmentálnych či technických problémov a tieto riešenia zdôvodňovať vlastným poznaním. Posudzovať nielen funkčnosť, ale aj efektívnosť (ekonomickú, environmentálnu a pod.) rôznych riešení lokálnych problémov.	<ul style="list-style-type: none"> <li>• zvažovať rozhodnutia s menším negatívnym dosahom na prírodné prostredie</li> <li>• zhodnocovať dôvody ochrany prírody</li> <li>• identifikovať aktivity smerujúce k ochrane a zlepšeniu životného prostredia širšieho okolia školy a obce/mesta</li> </ul>

<p>Človek a spoločnosť (primárne občianska gramotnosť a sociálna a emocionálna gramotnosť)</p>	<p>Rozvíjať jedinečnosť seba samého, pomenovať základné zložky vlastnej identity a svoje sociálne roly, uplatňovať rešpektujúci prístup k druhým.</p>	<ul style="list-style-type: none"> <li>• pomenovať prínos svojich jedinečných vlastností pre druhých (rovesnícka skupina, komunita)</li> <li>• uplatniť rešpekt vo vzťahu k druhým a identifikovať stereotypy vo svojom hodnotení druhých</li> <li>• opísať sociálne roly, s ktorými sa stotožňuje, a poznať sociálne roly, ktoré sa od neho očakávajú</li> <li>• tvoriť a udržiavať pozitívne medziludské vzťahy s ľuďmi v blízkom okolí, ktorí majú odlišné potreby (v škole – v lokálnej komunite)</li> <li>• poznať lokálne a regionálne kultúrno-spoločenské reálie a históriu a ich význam pri budovaní vlastnej kultúrnej identity</li> </ul>
	<p>Komunikovať konštruktívne a s ohľadom na spolupatričnosť a spoluprácu žiakov a žiačok.</p>	<ul style="list-style-type: none"> <li>• viesť rešpektujúci, oceňujúci a konštruktívny dialóg s druhými</li> <li>• komunikovať s využitím jednoduchej, vecne správnej argumentácie</li> <li>• vyvodiť a uplatňovať zásady dobrej spolupráce</li> <li>• uplatňovať empatiu a asertivitu pri vzťahoch s ľuďmi v okolí</li> <li>• porozumieť, že na jednotlivé udalosti, javy, procesy a osoby môže existovať viacero pohľadov</li> </ul>
	<p>Chápať zmysel a význam pravidiel, povinností a uplatňovať práva ako člen/členka komunity.</p>	<ul style="list-style-type: none"> <li>• rozpoznať práva a povinnosti z perspektívy obyvateľa obce</li> <li>• rešpektovať pravidlá platné v škole aj v obci a vyžadovať ich dodržiavanie</li> <li>• vysvetliť úlohu úradov, inštitúcií, občianskych iniciatív v obci a jej okolí na konkrétnych príkladoch</li> <li>• zdôvodniť úlohu a význam fungovania zastupiteľskej demokracie na príklade žiackeho parlamentu a obecnej samosprávy</li> </ul>
	<p>Aktívne sa angažovať v aktivitách na skvalitnenie fungovania školy a/alebo obce.</p>	<ul style="list-style-type: none"> <li>• v spolupráci s druhými navrhnuť a uskutočniť aktivitu na riešenie vybraného problému vo svojom okolí alebo aktivitu na pomoc druhým pre podporu solidarity a spoločného dobra</li> </ul>
	<p>Človek a svet práce (technická gramotnosť,</p>	<p>Realizovať praktický a užitočný nápad.</p> <ul style="list-style-type: none"> <li>• urobiť výber najvhodnejšieho nápadu, ktorý bude zrealizovaný</li> <li>• zostaviť časový plán realizácie, systém kontroly a vyhodnocovania tak, aby bola práca dokončená v stanovenom termíne</li> <li>• určiť materiál a ostatné pomôcky potrebné na realizáciu nápadu</li> </ul>

iniciatíva a výchova k podnikavosti)		<ul style="list-style-type: none"> <li>• akceptovať a dohodnúť sa na rôznych rolách pri práci v skupinách</li> <li>• prebrať svoj podiel zodpovednosti za spoločnú prácu</li> </ul>
	Zodpovedne hospodáriť so zdrojmi pri práci a výrobe produktov.	<ul style="list-style-type: none"> <li>• správať sa zodpovedne pri hospodárení s peniazmi aj v rámci stanovených finančných nákladov na projekt</li> </ul>
Umenie	Tvorivo použiť nástroje, materiály, médiá, techniky, technológie a postupy na vyjadrenie vlastných predstáv, fantázií, myšlienok, skúseností a pocitov.	<ul style="list-style-type: none"> <li>• vyjadriť vlastné myšlienky, skúsenosti, pocity, emócie, fantáziu prostredníctvom vedomého výberu výtvarných vyjadrovacích prostriedkov a ich kombináciou</li> <li>• cielene použiť nástroje, materiály, techniky, technológie</li> <li>• použiť jednoduché digitálne technológie a nástroje na vizuálnu komunikáciu</li> <li>• prezentovať výsledky tvorby</li> </ul>
	Reflektovať proces tvorby a jej výsledky, rešpektovať prejavy kultúrnej rozmanitosti.	<ul style="list-style-type: none"> <li>• reflektovať a rešpektovať proces tvorby a tvorbu iných</li> <li>• rešpektovať kultúrnu rozmanitosť a jej prejavy</li> <li>• kooperatívne a s rešpektom k druhým pracovať v skupine</li> </ul>
	Vyjadriť a pomenovať rozdielne pocity a emócie.	<ul style="list-style-type: none"> <li>• pomenovať a vyjadriť pocity a emócie</li> <li>• pomenovať, vyjadriť a rešpektovať rôzne osobné hodnoty</li> </ul>
Zdravie	Identifikovať negatívne vplyvy návykových látok.	<ul style="list-style-type: none"> <li>• rozpoznať nebezpečenstvo návykových látok a ich negatívny vplyv na zdravie človeka</li> </ul>



## 1.6. Aký prístup zvoliť pri mapovaní potrieb v komunite alebo kde mapovať potreby

K mapovaniu potrieb, čo je zásadný krok v service learningu, existuje niekoľko možných prístupov:

1. **Mapovanie v rámci školy.** Service learningové projekty je možné realizovať aj v rámci školy, aj keď presah mimo školy je viac odporúčaným postupom. Niekedy však učitelia/ učiteľky volia na začiatku aktivity, ktoré reagujú na potreby školy alebo jej bezprostredného okolia, a až neskôr sa rozhodnú realizovať projekty v mimoškolskom prostredí. Mapovanie potrieb v škole môže zahŕňať identifikáciu oblastí, kde môže byť zlepšené školské prostredie – napríklad údržba školského dvora, estetické úpravy tried, podpora nových žiakov pri adaptácii na školu alebo vytváranie študentských iniciatív pre zlepšenie školského života. Hoci tieto projekty priamo nezasahujú komunitu mimo školy, môžu mať veľký význam pre každodenné prostredie žiakov. Nevýhoda tohto prístupu spočíva v tom, že poskytuje menej priestoru na rozvíjanie vzťahov v rámci komunity, mimo školy a pochopenie rôznorodých kontextov problémov. Na druhej strane, projekty realizované v škole môžu slúžiť ako tréning na neskoršie projekty v komunite mimo školy.
2. **Spolupráca s konkrétnym partnerom v komunite a reagovanie na jeho potreby.** Tento prístup je založený na tom, že učiteľ/učiteľka zvolí na realizáciu service learningového projektu konkrétnu organizáciu. Obyčajne je to partner, s ktorým škola už dlhodobejšie spolupracuje na iných aktivitách alebo s inými žiakmi a žiačkami. Niekedy service learningové projekty vznikajú tak, že školu na spoluprácu osloví organizácia, takže iniciatíva sa začína na druhej strane. Tu môže byť rizikom to, že žiaci a žiačky nebudú mať záujem spolupracovať s daným partnerom alebo o prácu v oblasti, ktorej sa partner venuje. Napríklad dlhodobým partnerom môže byť organizácia, ktorá poskytuje služby seniorom, ale deti by sa chceli venovať prírode. Výhodou však je rozvoj dlhodobých a recipročných partnerstiev, ktoré sú pre service learning podstatné. Pre žiactvo totiž môže spolupráca prebiehať v jednom školskom roku, ale pre organizáciu môže spolupráca s vašou školou znamenať dlhodobý program.
3. **Mapovanie potrieb v širšej komunite mimo školy.** Tento prístup je možno náročnejší, ale umožňuje získať prehľad o rôznorodých potrebách či problémoch a následne i rôznych skupinách či organizáciách v komunite a zároveň poskytuje väčší priestor na výber. Samozrejme, aj v tomto prípade môžete žiakov a žiačky usmerniť v tom, na aké problémy sa budete sústrediť alebo akú oblasť budete mapovať, aby ste projekt dokázali prepojiť s cieľmi vzdelávania.



Pracovný list pre učiteľa/učiteľku:  
Príprava 2: Môj prístup k mapovaniu potrieb

Prístup k mapovaniu potrieb	áno/nie	Prečo (zdôvodnite voľbu)
Mapovanie v škole		
Spolupráca s konkrétnym partnerom v komunite a reagovanie na jeho potreby		
Mapovanie potrieb v širšej komunite mimo školy		



### 1.7. Kolko času je potrebné vyčleniť na realizáciu service learningu?

Na implementáciu service learningu si môžete zvoliť rôzne časové varianty. Určite počítajte s tým, že na jednotlivé fázy potrebujete dostatok času. Dĺžka projektu závisí do veľkej miery od vytýčených cieľov vzdelávania a od potreby alebo problému, ktorý budete v projekte so žiactvom riešiť. Ideálne projekty sú také, ktoré trvajú celý školský rok, vtedy sa service learning stane integrálnou súčasťou vzdelávania a prispieje k dlhodobšej zmene nielen na strane žiactva, ale najmä na strane komunity. V tabuľke 6 ponúkame rôzne časové plány nastavené na rozličný počet týždňov.

Časový plán je potrebné prispôbiť školskému roku. Môžete začať na jeho začiatku alebo v polroku školského roku.

Tabulka 6: Časový harmonogram implementácie service learningu				
Krátke projekty do 3 mesiacov	Strednodobé projekty do pol roka	Projekty na 10 mesiacov	Krok	Výstupy
Prvý mesiac	Prvý mesiac	Prvý mesiac	Inšpirácia a motivácia	Žiaci sú inšpirovaní a motivovaní realizovať service learning a k tomu, aby niečo zmenili. Žiaci si stanovujú, čo by sa chceli v rámci projektu naučiť. Žiaci sa dohodnú na pravidlách skupinovej práce.
Prvý až druhý mesiac	Prvý až druhý mesiac	Prvý až tretí mesiac	Plánovanie projektu – spoznávanie komunity a mapovanie jej potrieb	Žiaci si uvedomujú špecifiká komunity a jej potreby a problémy.
Druhý až tretí mesiac	Druhý až tretí mesiac	Druhý až štvrtý mesiac	Plánovanie projektu – nastavenie cieľov	Žiaci si stanovujú ciele služby a prepájajú ich s cieľmi učenia sa
	Tretí až štvrtý mesiac	Tretí až deviaty mesiac	Plánovanie ďalších častí projektu	Žiaci zostavujú plán svojich projektov
			Akcia	Žiaci realizujú projektové aktivity a zapájajú komunitu

Tretí mesiac	Piaty mesiac	Deviaty mesiac	Hodnotenie	Žiaci vyhodnocujú vplyv projektu a jeho výsledky
	Šiesty mesiac	Desiaty mesiac	Oslava	Žiaci sa zamýšľajú nad svojím projektom a oslavujú úspech
Od prvého do tretieho mesiaca	Od prvého do šiesteho mesiaca	Od prvého do desiateho mesiaca	Reflexia	Žiaci sa zamyslia nad svojimi skúsenosťami a učením.
			Propagácia	Žiaci propagujú projekt, aktivity a výsledky.
			Monitorovanie a dokumentácia	Žiaci monitorujú a dokumentujú projekt.



Pracovní list pre učiteľa/učiteľku:  
Príprava 3: Môj časový harmonogram service learningu

Mesiac	Krok	Výstupy



**Pracovný list pre učiteľa/učiteľku:**  
**Príprava 4: Kontrolný zoznam predtým, ako začnete pracovať so žiactvom**

<b>Podpora vedenia</b>	Získali ste podporu vedenia na realizáciu service learningu s vašou triedou?	
<b>Podpora kolegov a kolegýň</b>	Vysvetlili ste svojim kolegom a kolegyniam, čo plánujete so žiakmi a žiačkami robiť?	
	Získali ste podporu vašich kolegov a kolegýň?	
<b>Podpora rodičov</b>	Vysvetlili ste rodičom, čo plánujete s ich deťmi robiť?	
	Získali ste podporu rodičov?	
<b>Ciele vzdelávania</b>	Urcili ste si základné ciele vzdelávania service learningového projektu?	
<b>Predstava o mapovaní</b>	Vybrali ste si model mapovania potrieb?	
<b>Časový plán</b>	Stanovili ste si časový plán na realizáciu service learningu?	
<b>Príprav žiakov a žiačok</b>	Máte naplánované, ako žiactvu vysvetlíte to, čo idú robiť a ako bude prebiehať ich príprava?	
<b>Plánovanie service learningového projektu</b>	Máte predstavu o tom, ako bude prebiehať mapovanie potrieb so žiactvom a plánovanie service learningového projektu?	
<b>Reflexia</b>	Máte naplánované aktivity na reflexiu so žiactvom?	
<b>Monitoring</b>	Máte naplánované, ako budete robiť monitoring projektu a sledovať jeho priebeh?	
<b>Hodnotenie</b>	Máte predstavu o tom, ako vyhodnotíte realizáciu projektu a ako budete žiactvo hodnotiť alebo známkovať?	

## 2. Zoznam aktivít v jednotlivých fázach práce so žiakmi a žiačkami

Krok	Aktivity	Reflexia	Monitoring a dokumentácia	Komunikácia a propagácia
Inšpirácia a motivácia	<a href="#">Príbeh o pomoci</a> <a href="#">Kto komu pomohol?</a> <a href="#">Miniprojekt pomocná ruka</a> <a href="#">Čo je to service learning?</a> <a href="#">Cesta service learningu</a> <a href="#">Most – tímová aktivita</a> <a href="#">Tri opice – tímová aktivita</a> <a href="#">Obráť plachtu</a> <a href="#">Babylonská veža</a> <a href="#">Stavanie veže</a>	<a href="#">Môj osobný cieľ</a>	<a href="#">Náš projektový album</a> <a href="#">Denník zážitkov</a>	<a href="#">Tvorba pravidiel komunikácie a spolupráce</a>
Spoznávanie komunity a mapovanie jej potrieb	<a href="#">Komunita – čo to znamená</a> <a href="#">Spoznávanie komunity (verzia 1)</a> <a href="#">Spoznávanie komunity (verzia 2)</a> <a href="#">Príprava na prieskum potrieb v komunite</a> <a href="#">Vyhodnotenie prieskumu</a> <a href="#">Výber problému (verzia 1)</a> <a href="#">Výber problému (verzia 2)</a> <a href="#">Výber problému (verzia 3)</a> <a href="#">Strom problémov</a>		<a href="#">Náš projektový album</a> <a href="#">Denník zážitkov</a>	
Plánovanie projektu	<a href="#">Predstavenie projektového cyklu</a> <a href="#">Plánovanie cieľov projektu</a> <a href="#">Strom cieľov (plánovanie cieľov projektu – verzia 1)</a>	<a href="#">Prepojenie cieľov vzdelávania a cieľov služby so žiactvom</a>	<a href="#">Meranie úspechu projektu</a>	<a href="#">Plánovanie propagácie projektu</a>

	<a href="#">Prechod cez most (plánovanie cieľov projektu – verzia 2)</a> <a href="#">Kto sú ostatní hráči?</a> <a href="#">Kroky projektu</a> <a href="#">Plánovanie aktivít a časový harmonogram projektu</a> <a href="#">Pridelenie zodpovedností v tíme</a> <a href="#">Plánovanie rozpočtu service learningového projektu</a>			
<b>Akcia</b>	<a href="#">Stretnutie v kruhu</a> <a href="#">Spoločná diskusia o konflikte</a> <a href="#">Náš nový plán</a> <a href="#">Obráť plachtu</a> <a href="#">Babylonská veža</a> <a href="#">Stavanie veže</a>	<a href="#">Moje týždenné myšlienky</a> <a href="#">Reflexívne skupinové diskusie</a> <a href="#">Prezentácia môjho prínosu k projektu</a>	<a href="#">Náš projektový album</a> <a href="#">Denník zážitkov</a>	
<b>Hodnotenie</b>	<a href="#">Nálepky na hodnotenie</a> <a href="#">Spätný pohľad na plavbu projektu</a> <a href="#">Moje miesto na palube</a> <a href="#">Semafor</a>	<a href="#">Päť prstov</a> <a href="#">Kreslenie, _____ ako _____ som pomohol/pomohla</a> <a href="#">Maľovanie mojich pocitov po pomoci druhým</a> <a href="#">Koláž toho, čo som sa naučil/naučila</a> <a href="#">Stena reflexie</a> <a href="#">Pocity v dúhe</a> <a href="#">Projekt na kolesách</a> <a href="#">Obraz je viac ako tisíc slov</a> <a href="#">Kresba na pamiatku</a>	<a href="#">Náš projektový album</a> <a href="#">Denník zážitkov</a>	<a href="#">Sumarizácia skúseností z projektu</a>



		<u>Čo som si priniesol/priniesla,</u> <u>čo si odnášam</u> <u>Z vrcholu hory</u>		
<b>Oslava</b>	<u>Prechádzka galériou – plánovanie</u> <u>záverečného podujatia</u>			<u>Jedinečná skupinová</u> <u>fotografia</u>

### 3. Úvodné aktivity – polozenie základov service learningu

Predtým, ako sa žiaci a žiačky pustia do mapovania potrieb a plánovania konkrétneho projektu, je dôležité urobiť vstup do témy alebo metodiky, s ktorou budete pracovať. Žiaci a žiačky by mali získať základné vedomosti o tom, čo ich v rámci projektu čaká a ako sa môžu do projektu zapojiť, mali by byť jasne pomenované ciele rozvoja a stanovené spoločné pravidlá práce, ktorými sa budú v tíme riadiť.



Už v tomto kroku sa napríklad môžete spoločne so žiactvom rozhodnúť, ako budete monitorovať pokrok v projekte, jednak individuálne a jedna ako skupina. Individuálne si žiaci a žiačky môžu začať viesť vlastné denníky alebo portfóliá. Vaším pomocným nástrojom môže byť spracovaný pracovný zošit pre žiactvo. V skupine sa môžete dohodnúť na spôsobe monitorovania projektu a môžete si spoločne stanoviť konkrétnu osobu, ktorej to bude úloha. Taktiež sa môžete dohodnúť na tom, či za túto úlohu bude od začiatku zodpovedná nejaká skupinka žiakov alebo sa budú osoby meniť každý týždeň.

#### 3.1.1. Ako žiakom vysvetliť, čo je service learning, a ako ich motivovať a inšpirovať

Cieľom úvodných aktivít so žiakmi a žiačkami pri implementácii service learningu je, aby pochopili koncept učenia sa prostredníctvom pomoci iným a aby ich to motivovalo zapojiť sa do takto orientovaných aktivít. Nejde o to, aby žiaci a žiačky pochopili všetky princípy realizácie projektu alebo do hĺbky ovládali kroky service learningu. To má viesť učiteľ alebo učiteľka, ktorá s nimi pracuje. Skôr ide o to, aby si dokázali predstaviť cestu, ktorá ich čaká, a boli pozitívne naladení na vydanie sa po nej.

Úvodné aktivity s deťmi by mali byť zaujímavé, interaktívne a veku primerané. Ponúkame niekoľko nápadov, ktoré by ste mohli využiť.

## AKTIVITA: PRÍBEH O POMOCI

**Cieľ aktivity:** Cieľom aktivity je ukázať žiactvu, že aj malé skutky môžu mať veľký význam a že pomoc iným môže byť nielen zábavná, ale aj obohacujúca. Úlohou detí je pochopiť, že každý môže prispieť k zlepšeniu svojho okolia, a to aj malými, ale úprimnými činmi. Zároveň aktivita slúži na predstavenie toho, čo ich čaká.



**Pomôcky:** príbeh alebo rozprávka o dieťati, ktoré pomáha niekomu vo svojom okolí (môže byť v tlačenej alebo ústnej podobe), ilustrácie alebo obrázky (voliteľné) na podporu príbehu, papier a farebné perá/fixky pre každého žiaka/žiačku, flipchart alebo tabuľa na zapisovanie kľúčových bodov

### Postup pre učiteľa/učiteľku:

**Úvod:** Začnite diskusiou o tom, čo znamená niekomu pomôcť. Položte žiakom a žiačkam otázky typu: *Pomohli ste už niekedy niekomu? Ako ste sa pritom cítili?* Nechajte ich podeliť sa o svoje skúsenosti, čím sa vytvorí príjemná atmosféra.

**Rozprávanie príbehu:** Pripravte si príbeh o dieťati, ktoré sa rozhodne pomôcť niekomu vo svojom okolí. Príbeh môže byť o chlapcovi alebo dievčati, ktoré napríklad pomôže staršiemu susedovi s nákupom, spolužiakovi s domácou úlohou alebo zorganizuje zber odpadkov v parku. Pri rozprávaní príbehu dbajte na to, aby bol príbeh pútavý a zrozumiteľný pre deti na prvom stupni. Zahrňte do neho emócie a pocity postáv, aby sa deti vedeli čo najlepšie vžiť do situácie. Ak máte k dispozícii ilustrácie alebo obrázky, použite ich na lepšiu vizualizáciu príbehu.

**Diskusia o príbehu:** Po skončení príbehu položte žiactvu niekoľko otázok na reflexiu:

- Prečo sa dieťa rozhodlo pomôcť?
- Ako sa cítilo, keď pomohlo?
- Pomáhať je niekedy ťažké. Myslíte si, že sa dieťa v príbehu stretlo s nejakými ťažkosťami? Ako ich zvládlo?
- Čo si myslíte, že by sa stalo, keby dieťa nepomohlo?
- Čo si myslíte, ako sa cítil ten, komu bola pomoc poskytnutá?
- Čo sa podľa vás dieťa naučilo?
- Aké vlastnosti mal ten, kto pomohol? Prečo sú tieto vlastnosti dôležité?

Diskutujte o tom, ako pomoc ovplyvnila nielen toho, kto ju dostal, ale aj toho, kto ju poskytol. Povzbudte deti, aby vyjadrili svoje myšlienky a pocity.

**Tvorivá reflexia:** Rozdelte žiakom a žiačkam papier, farebné perá alebo fixky. Požiadajte ich, aby nakreslili alebo napísali krátky príbeh o tom, ako by oni sami mohli niekomu pomôcť. Môže to byť niečo, čo by radi urobili, alebo niečo, čo už urobili. Po dokončení tvorivej činnosti ich nechajte predstaviť svoje príbehy alebo kresby ostatným. Povzbudte ich, aby hovorili o tom, prečo si vybrali práve tento spôsob pomoci a ako sa pri tom cítili.

**Záver:** Spoločne so žiakmi zhrňte, čo ste sa dnes naučili, a nadviažte na túto tému v tom, že v rámci projektu budú mať najbližšie týždne/mesiace možnosť realizovať projekt, v ktorom budú niekomu pomáhať, ale aj sa pritom učiť nové veci.

### **Príklad príbehu 1: Príbeh o Jakobovi**

Bol raz jeden malý chlapec menom Jakob, ktorý chodil do tretej triedy základnej školy v malom mestečku. Jakob bol veľmi šikovný a zvedavý, vždy sa snažil učiť nové veci. V Jakobovom susedstve bývala staršia pani, ktorú nikto nenavštevoval. Bývala sama a vždy sa na neho milo usmievala, keď ju stretol pred domom. Vedel, že pani Nováková má problémy s chôdzou. Jakobova mama jej občas pomohla s nákupom. Raz v škole učiteľka deťom rozprávala o tom, že každý môže urobiť dobrý skutok. Jakob rozmýšľal, čo by mohol urobiť on. Tak zaklopal na dvere pani Novákovej. Pani Nováková bola veľmi prekvapená, ale aj potešená. Jakob sa jej spýtal, či nepotrebuje s niečím pomôcť. Pani Nováková sa zamyslela a povedala: „Vieš, Jakobko, veľmi by mi pomohlo, keby mi niekto pomohol upratať záhradku. Už nemám toľko sily ako kedysi.“

Jakub sa ponúkol, že jej pomôže. Po škole si obliekol staršie oblečenie a prišiel k pani Novákovej do záhradky. Trávil tam niekoľko popoludní, zbieral lístie, vytrhával burinu a s jej pomocou zasadil nové kvety. Pri práci sa veľa rozprávali a pani Nováková mu rozprávala príbehy zo svojho detstva a Jakob sa dozvedel veľa zaujímavých vecí. Po niekoľkých dňoch bola záhrada krásne uprataná a pani Nováková bola veľmi šťastná.

### **Príklad príbehu 2: Príbeh o malej Eme a psíčkovi z útulku**

V jednom malom mestečku žilo dievčatko menom Ema. Ema mala osem rokov a veľmi milovala zvieratá, najmä psíkov. Každý deň, keď šla zo školy domov, prechádzala okolo miestneho útulku pre opustené zvieratá. Veľa psíkov tam smutne štekalo a hľadelo cez plot.

Jedného dňa sa Ema rozprávala so svojou učiteľkou o tom, aké dôležité je starať sa o slabších a pomáhať tým, ktorí to potrebujú. Eme sa v hlave zrodila myšlienka – prečo nepomôcť psíkom v útulku? Ema sa o tom porozprávala s maminou, či by po škole mohla chodiť pomáhať do útulku. A mama súhlasila a podporila ju v tom. Na ďalší deň sa Ema odvážila vstúpiť do útulku. S opatrným úsmevom sa spýtala pani, ktorá sa starala o zvieratá, či by nemohla pomôcť. Pani bola veľmi milá a povedala, že môže prísť kedykoľvek, keď bude mať čas. „Môžeš venčiť psíky, pomáhať s kŕmením alebo ich len jednoducho pohladkať. Veľmi im to pomôže,“ dodala. Ema bola nadšená. Od toho dňa raz za týždeň po škole chodila do útulku. Postupne sa o Eminej pomoci dozvedeli aj jej spolužiaci a niektorí sa k nej pridali. Spoločne s paňou z útulku začali organizovať malé podujatia, kde pomáhali nájsť psíkom nové domovy. Ema bola veľmi šťastná, keď videla, ako si niektoré psíky našli svoje nové rodiny.

## AKTIVITA: KTO KOMU POMOHOLO?

**Ciel:** Žiaci a žiačky si uvedomia, že pomoc môže mať rôzne podoby, a pochopia, že každý môže prispieť k zlepšeniu svojho okolia. Aktivita ich vedie k tomu, aby rozpoznali rôzne situácie, v ktorých môžu pomôcť.



**Pomôcky:** obrázky alebo kartičky, na ktorých sú zobrazené rôzne situácie pomoci, tabuľa alebo flipchart na zapisovanie myšlienok, lepiaca páska alebo magnetky na pripevnenie kartičiek na tabuľu (voliteľné), papier a perá na poznámky pre deti

### Postup pre učiteľa/učiteľku:

**Úvod:** Začnite krátkou diskusiou o tom, čo znamená niekomu pomôcť. Opýtajte sa žiakov a žiačok: *Kto z vás už niekomu pomohol? Ako ste pomohli a ako sa pri tom cítili?* Vysvetlite im, že dnes sa budú učiť o rôznych formách pomoci a budú sa snažiť pochopiť, prečo je pomoc iným dôležitá.

**Prezentácia obrázkov:** Ukážte deťom pripravené obrázky alebo kartičky, na ktorých sú zobrazené rôzne situácie pomoci. Môžete zobrazit napríklad tieto situácie:

- Dieťa, ktoré pomáha mladšiemu súrodencovi obliecť sa
- Dieťa, ktoré otvára dvere niekomu s plnými rukami
- Dieťa pomáhajúce staršiemu človeku niesť tašky s nákupom
- Dieťa zbierajúce odpadky v parku
- Dieťa, ktoré sa podelí o jedlo s iným dieťaťom
- Dieťa, ktoré pomáha spolužiakovi s domácou úlohou
- Dieťa, ktoré pomáha rodičom s domácimi prácami

Nechajte deti, aby si každý obrázok prezreli a zamysleli sa nad tým, čo sa na ňom deje.

**Diskusia v skupinách:** Rozdeľte deti do malých skupín (po 3-4). Každé skupine dajte jeden alebo dva obrázky na diskusiu. Požiadajte ich, aby diskutovali o nasledujúcich otázkach:

- Čo sa deje na obrázku?
- Prečo je takáto pomoc dôležitá?
- Ako by sa cítil ten, kto pomoc prijíma?
- Ako by sa cítil ten, kto pomoc poskytuje?
- Myslíte si, že pomoc môže byť aj iná ako fyzická? Aká napríklad?

Povzbudte ich, aby spolupracovali a vyjadrovali svoje myšlienky.

**Zdieľanie zistení:** Každá skupina predstaví svoj obrázok zvyšku triedy a povie, o čom diskutovali. Zapište kľúčové myšlienky na tabuľu alebo flipchart. Môžete sa opýtať ďalších detí, či majú k týmto myšlienkam doplňujúce názory alebo skúsenosti.

**Zhrnutie a reflexia:** Spoločne zhrňte, čo ste sa naučili. Zdôraznite, že pomoc môže mať rôzne podoby – nie je potrebné robiť veľké veci, aby sme mohli niekomu pomôcť. Pýtajte sa detí: *Čo si myslíte, že je najdôležitejšie na pomoci iným? Myslíte si, že pomáhaním iným sa môžeme aj niečo naučiť? Ak áno, čo? Ako môžete aj vy pomôcť niekomu dnes alebo v najbližších dňoch?* Povzbudte deti, aby premýšľali o tom, ako môžu pomáhať iným každý deň, či už doma, v škole, alebo vo svojej komunite. Aktivitu môžete rozšíriť o vytvorenie spoločnej nástenky, kde budú zobrazené všetky kartičky a myšlienky, na ktoré deti v priebehu aktivity prišli. Táto nástenka môže slúžiť ako inšpirácia pre budúce service learningové aktivity.

## AKTIVITA: MINIPROJEKT POMOCNÁ RUKA

**Cieľ aktivity:** Posilniť u žiakov a žiačok zmysel pre záväzok a zodpovednosť voči pomoci iným, a to prostredníctvom tvorby symbolického záväzku, ktorý budú mať neustále na očiach.



**Pomôcky:** farebný papier (dostatočne veľký na obkreslenie ruky), nožnice, farebné perá, fixky alebo pastelky, lepiaca páska, špagát alebo špendlíky na zavesenie, nástenka alebo priestor na zavesenie vytvorených papierových rúk

### Postup pre učiteľa/učiteľku:

**Úvod:** Vysvetlite žiakom a žiačkam, že každý z nás môže pomôcť rôznymi spôsobmi – v škole, doma alebo v komunite. Požiadajte ich, aby premýšľali o tom, ako by chceli prispieť.

**Tvorba papierových rúk:** Rozdeľte deťom farebný papier a požiadajte ich, aby si obkreslili svoju ruku a následne ju vystrihli. Každý na svoju papierovú ruku napíše alebo nakreslí konkrétny spôsob, akým môže niekomu pomôcť. Môže to byť napríklad pomoc s domácimi úlohami, upratovanie spoločného priestoru, venovanie času starším ľuďom alebo zber odpadkov v parku. V prípade, že by deti prišli s viacerými nápadi, môžu si ich zapísať do prstov obkreslenej ruky. Každý prst môže predstavovať jeden nápad, ktorý by rady zrealizovali. Potom sa môžu o svoje nápady podeliť so spolužiakmi a diskutovať o tom, aký vplyv by mohla mať ich pomoc na okolie.

**Zdieľanie a zavesenie papierových rúk:** Keď žiaci a žiačky dokončia svoje papierové ruky, môžu sa podeliť o svoje nápady so zvyškom triedy. Následne všetky ruky zaveste na nástenku alebo iné viditeľné miesto v triede. Týmto spôsobom bude ich záväzok stále prítomný a viditeľný.

**Záver:** Zdôraznite, že papierové ruky na nástenke nie sú len dekoráciou, ale symbolom ich záväzku pomáhať. Povzbudte ich, aby sa snažili plniť to, čo si predsavzali, a aby si všímali príležitosti na pomoc vo svojom okolí. Vysvetlite im, čo ich čaká v service learningovom projekte.

## AKTIVITA: ČO JE TO SERVICE LEARNING?

**Cieľ aktivity:** Predstaviť žiakom a žiačkam koncept service learningu prostredníctvom videí, aby lepšie pochopili, čo to znamená, a získali inšpiráciu pre svoje vlastné projekty. Aktivita im má ukázať, že učenie sa môže byť prepojené s pomocou iným a že aj oni môžu prispieť k zlepšeniu svojho okolia.



**Pomôcky:** projektor alebo interaktívna tabuľa, pripravené videá o service learningu alebo ukážky z úspešných projektov vhodných pre žiactvo na prvom stupni ZŠ, papier a farebné perá/fixky na reflexiu, tabuľa alebo flipchart na zapisovanie nápadov

### Postup pre učiteľa/učiteľku:

**Úvod:** Začnite krátkou diskusiou, počas ktorej vysvetlíte základnú myšlienku service learningu: spájanie učenia sa s pomocou iným.

**Prezentácia videí:** Deťom pustíte vybrané videá, ktoré ukazujú príklady service learningových projektov. Po každom videu sa na chvíľku zastavte a poskytnite im čas na zamyslenie nad tým, čo videli. Videá napríklad nájdete tu: <https://rslaward.eu/category/good-practices/>

**Diskusia o videách:** Po dopozieraní videí otvorte diskusiu, kde sa žiakov a žiačok opýtajte na ich dojmy: *Čo sa vám na videách páčilo? Prečo si myslíte, že tieto deti robili to, čo robili? Ako si myslíte, že sa cítili tí, ktorí pomáhali? Aké emócie podľa vás prežívali osoby vo videách pred poskytnutím pomoci, počas nej a po poskytnutí pomoci? Ak by ste mali možnosť zlepšiť niektorú zo situácií vo videách, čo by ste urobili inak?* Na tabuľu alebo flipchart zapisujte kľúčové myšlienky a nápady, ktoré deti vyjadria.

**Tvorivá reflexia:** Po diskusii dajte žiakom a žiačkam papier a farebné perá alebo fixky. Požiadajte ich, aby nakreslili alebo napísali, čo by oni sami chceli urobiť v rámci service learningu. Môže to byť nápad na projekt, ktorý by chceli realizovať, alebo konkrétna pomoc, ktorú by mohli ponúknuť. Ak chcú, môžu sa o svoje nápady podeliť so zvyškom triedy.

**Zhrnutie:** Zhrňte, čo sa dnes naučili o service learningu, a povzbudte ich, aby premýšľali o tom, ako môžu svoje nápady premeniť na skutočnosť.

## AKTIVITA: CESTA SERVICE LEARNINGU

**Cieľ aktivity:** Pomocou ilustrovanej mapy oboznámiť žiakov a žiačky s jednotlivými krokmi service learningu a poskytnúť im prehľad o tom, čo ich čaká v rámci ich vlastného projektu. Aktivita má za cieľ ukázať im, že service learning je proces, ktorý zahŕňa viacero krokov od plánovania až po oslavu úspechov.



**Pomôcky:** ilustrovaná mapa krokov service learningu (ktorú môžete premietat' na tabuľu alebo dať deťom v tlačenej podobe), papier a perá na poznámky pre deti, farebné fixky alebo pastelky

### Postup pre učiteľa/učiteľku:

**Úvod:** Začnite krátkou diskusiou, v ktorej vysvetlíte základnú myšlienku service learningu: spájanie učenia sa s pomocou iným. Použite jednoduchý príklad, napríklad ako pomoc spolužiakovi s učením môže byť prospešná pre obe strany.

**Prezentácia mapy:** Predstavte žiactvu ilustrovanú mapu krokov service learningu. Ukážte im, že mapa predstavuje „cestu“, ktorou budú prechádzať počas svojho projektu. Postupne prejdite jednotlivými krokmi na mape a vysvetlite, čo každý z nich znamená.

**Príprava a plánovanie:** Deti mapujú potreby a problémy vo svojom okolí, potom premýšľajú o tom, čo by chceli dosiahnuť, a pripravujú si plán.

**Realizácia:** Deti začnú realizovať svoje nápady a projekty.

**Reflexia:** Počas realizácie premýšľajú nad tým, čo sa učia a ako sa im darí.

**Monitorovanie a hodnotenie:** Sledujú, ako ich práca postupuje a čo by mohli zlepšiť.

**Ukončenie a oslava:** Na záver projektu si spoločne užijú úspechy a oslávia svoju prácu.

**Diskusia o mape:** Po vysvetlení mapy otvorte diskusiu s deťmi. Spýtajte sa ich: *Ktorý krok sa vám zdá najzaujímavejší? Na čo sa najviac tešíte? Čo by ste sa chceli naučiť počas tohto projektu?* Zapisujte kľúčové myšlienky a nápady na tabuľu alebo flipchart.

**Tvorivá reflexia:** Rozdelte žiactvo do menších skupín a nechajte ich, aby si vytvorili vlastnú verziu mapy. Každá skupina môže vyjadriť, ktorý krok ich najviac zaujal alebo ktorý považujú za najdôležitejší. Po dokončení nechajte každú skupinu predstaviť svoju mapu a vysvetliť, prečo si vybrali konkrétny krok.

**Zhrnutie:** Na záver zhrňte, čo ste sa dnes naučili o service learningu. Povzbudte ich, aby premýšľali o tom, ako môžu svoje nápady premeniť na skutočnosť.



### 3.1.2. Ako stanoviť so žiakmi a žiačkami osobné ciele ich rozvoja

V rámci service learningu stanovuje ciele vzdelávania učiteľ alebo učiteľka, ale je výborné, keď si žiaci a žiačky môžu tiež vybrať, v čom by sa chceli zlepšiť. Nemusia vytvoriť zoznam všetkých cieľov, stačí, keď si vyberú jednu vec, v ktorej by sa chceli zlepšiť alebo ktorú by sa chceli naučiť.

#### AKTIVITA: MÔJ OSOBNÝ CIEĽ

**Cieľ:** Žiaci/žiačky si uvedomia dôležitosť stanovenia osobných cieľov v rámci service learningu a budú mať príležitosť vybrať si jednu vec, v ktorej by sa chceli zlepšiť alebo ktorú by sa chceli naučiť. Aktivita tiež podporuje sebauvedomenie a rozvíjanie zodpovednosti za vlastné učenie.



**Pomôcky:** papierové kartičky (alebo papiere rozstrihané na menšie kúsky), farebné perá alebo fixky, nástenka alebo priestor na zavesenie kartičiek, lepiaca páska alebo špendlíky na pripevnenie kartičiek na nástenku

#### Postup pre učiteľa/učiteľku:

**Úvod:** Začnite diskusiou so žiakmi a žiačkami o tom, čo je service learning a aké dôležité je nielen pomáhať iným, ale aj učiť sa pritom niečo nové. Vysvetlite, že pri tomto type učenia (sa) je skvelé, keď si každý môže vybrať oblasť, v ktorej by sa chcel zlepšiť alebo ktorú by sa chcel naučiť.

**Vysvetlenie aktivity:** Vysvetlite, že dnes budú mať príležitosť zamyslieť sa nad tým, v čom by sa chceli zlepšiť alebo čo nové by sa chceli naučiť. Môže to byť niečo, čo im pomôže v škole, doma alebo pri pomáhaní iným.

**Individuálna práca:** Rozdeľte žiakom a žiačkam kartičky, farebné perá alebo fixky. Požiadajte ich, aby na kartičku napísali jednu vec, v ktorej by sa chceli zlepšiť alebo ktorú by sa chceli naučiť. Môžu si vybrať napríklad: zlepšiť sa v matematike, v čítaní alebo v písaní, naučiť sa lepšie spolupracovať s ostatnými, zlepšiť sa v plánovaní školských úloh, plnení povinností a iné. Ak chcú, môžu na kartičku nakresliť aj malý obrázok, ktorý vystihuje ich cieľ.

**Zdieľanie cieľov:** Ak sú deti ochotné, nechajte ich, nech sa podelia o svoje ciele so zvyškom triedy. Každý môže predstúpiť pred triedu a prečítať alebo ukázať, čo si napísal/nakreslil na kartičku. Povzbudte ostatných, aby každému vyjadrili podporu a povzbudenie.

**Nástenka s cieľmi:** Po ukončení zdieľania ich požiadajte, aby svoje kartičky pripevnili na pripravenú nástenku. Vysvetlite, že táto nástenka bude slúžiť ako pripomienka ich osobných cieľov a že sa k nej budú môcť vracieť počas celého obdobia service learningu. Môžu si ich tiež zapísať do pracovného zošita.

**Reflexia:** Na záver sa opýtajte detí, ako sa cítili pri stanovení svojho cieľa a čo by im mohlo pomôcť dosiahnuť ho. Tiež sa ich opýtajte, či si myslia, že tento cieľ môžu dosiahnuť sami, alebo či budú potrebovať pomoc od učiteľa, rodičov alebo kamarátov. Povzbudte ich, aby svoj cieľ mali na pamäti a aby sa snažili o jeho splnenie, aj keď to niekedy môže byť ťažké.

**Následné využitie:** Priebežne sa k nástenke vracajte a sledujte pokroky detí v dosahovaní ich cieľov. Môžete s nimi diskutovať o tom, čo im pomáha alebo čo im stojí v ceste. Ak je to možné, integrujte tieto osobné ciele do ďalších aktivít v rámci service learningu, aby deti videli prepojenie medzi tým, čo sa chcú naučiť, a tým, čo môžu ponúknuť iným.

### 3.1.3. Pravidlá a tímová práca

V service learningovom projekte je veľmi dôležitá tímová spolupráca. Vaša trieda už pravdepodobne funguje spolu dlhšiu dobu a nepotrebujete aktivity na budovanie tímu. Nižšie uvedené aktivity vám umožnia lepšie vysvetliť, aké je dôležité počas projektu mať určité pravidlá, a v ďalšej aktivite si ich stanoviť, ale aj pochopiť, aké dôležité je rozdelenie zodpovedností v tíme a že nejaké úlohy v projekte budú mať učitelia/učiteľky a nejaké budú mať žiaci a žiačky.

## AKTIVITA: MOST – TÍMOVA AKTIVITA<sup>1</sup>

**Cieľ:** Rozvíjať schopnosti žiakov a žiačok spolupracovať v tíme, posilniť neverbálnu komunikáciu a zvyšovať ich schopnosť počúvať.



**Pomôcky:** nožnice, listy papiera, ceruzky, papierový pohár, kartón, lepidlo, otvorený priestor (napr. chodba alebo veľká miestnosť), aby boli dva tímy oddelené

#### Postup pre učiteľa/učiteľku:

**Rozdelenie do tímov a úvod:** Rozdeľte žiakov do dvoch tímov. Každý tím bude mať za úlohu postaviť časť mosta, ktorá musí dopĺňať časť druhého tímu. Vysvetlite pravidlá hry. Zdôraznite, že komunikácia medzi tímami je obmedzená a môže prebiehať len počas pravidelných stretnutí vedúcich tímov.

**Výber vedúceho tímu:** Každý tím si na začiatku hry zvolí vedúceho, ktorý bude reprezentovať tím a komunikovať s vedúcim druhého tímu. Vedúci sa budú stretávať každých 5 minút na krátke stretnutie, kde môžu diskutovať o napredovaní svojho tímu a koordinácii stavby mosta. Počas týchto stretnutí môžu vedúci používať verbálnu komunikáciu, inak je počas stavby verbálna komunikácia zakázaná.

**Stavba mosta:** Každý tím pracuje na svojej časti mosta pomocou pridelených pomôcok (nožnice, papier, kartón, lepidlo). Cieľom je, aby most dokázal udržať papierový pohár plný vody. Učiteľ pravidelne kontroluje priebeh a dbá na dodržiavanie pravidiel, ako aj časový limit na stretnutia vedúcich.

**Test pevnosti mosta:** Po uplynutí času prinesú oba tímy svoje časti mosta do stredu miestnosti a pokúsia sa ich spojiť do jedného celku. Učiteľ otestuje pevnosť mosta tým, že položí papierový pohár plný vody na most. Cieľom je, aby most pohár udržal.

**Reflexia:** Po ukončení aktivity zorganizujte debriefing. Deti usadte do kruhu a požiadajte ich, aby sa podelili o svoje skúsenosti. Môžete klásť tieto otázky:

- Ako ste sa cítili počas aktivity?
- Čo si myslíte o komunikácii v rámci tímu?
- Ako hodnotíte spoluprácu s druhým tímom?
- Ako ste vnímali rolu vedúceho?
- Aké problémy ste mali s komunikáciou a ako ste ich riešili?
- Čo ste sa naučili z tejto aktivity o tímovej práci a rozdelení úloh?
- Čo by ste urobili inak, keby ste mali možnosť znovu postaviť most?

**Pozorovanie:** Počas aktivity sledujte správanie jednotlivých detí, ich spoluprácu a schopnosť komunikovať neverbálne. Je dôležité sledovať dynamiku tímov a spôsob, akým riešili problémy a výzvy.

<sup>1</sup> Centre for European Volunteering. (2022). [Service learning upscaling social inclusion for kids – Toolkit](#).



**Záver:** Táto aktivita nielen posilňuje schopnosť spolupracovať v tíme, ale tiež žiakom a žiačkam ukazuje, ako dôležitá je komunikácia, dôvera a schopnosť zvládnuť výzvy spoločne. Poukážte na to, že každý má v tíme nejakú úlohu. Môžete nadviazať na to, ktoré pravidlá boli pre prácu v tíme efektívne, a na základe toho stanoviť pravidlá počas realizácie service learningového projektu.

*Aktivita môže byť pre menšie deti zjednodušená, napríklad tak, že celá trieda stavia most spolu. Môže byť tiež vynechaná výzva neverbálnej komunikácie.*

## AKTIVITA: TRI OPICE – TÍMOVÁ AKTIVITA<sup>2</sup>

**Ciel:** Rozvíjať komunikačné schopnosti a schopnosť spolupráce medzi žiakmi a uvedomiť si dôležitosť koordinácie a efektívnej komunikácie pri riešení úloh, aj keď sú k dispozícii obmedzené zdroje.



**Pomôcky:** papier a ceruzky na zapisovanie, tabuľa alebo flipchart na zapisovanie kľúčových otázok a odpovedí

### Postup pre učiteľa/učiteľku:

**Rozdelenie do skupín:** Rozdeľte žiakov a žiačky do skupín po troch. Každéj skupine priradte úlohu naplánovať výlet na miesto v okolí školy alebo vnútri školy. Vysvetlite pravidlá aktivity, pričom zdôraznite, že každý člen skupiny bude mať špecifickú rolu:

- **Jeden môže iba počúvať:** Tento člen môže počúvať, čo hovoria ostatní, ale nesmie rozprávať ani nič zapisovať.
- **Jeden môže iba vidieť:** Tento člen môže vidieť, čo ostatní robia, ale nesmie rozprávať ani nič počúvať.
- **Jeden môže iba rozprávať:** Tento člen môže hovoriť a vysvetľovať svoje myšlienky, ale nesmie počúvať odpovede ostatných ani zapisovať poznámky.

**Plánovanie výletu:** Dajte žiakom 7 minút na to, aby sa pokúsili naplánovať výlet na základe svojej obmedzenej schopnosti komunikácie. Každý člen tímu bude musieť prispieť svojou časťou informácií, aby skupina mohla zostaviť kompletný plán. Povzbudte ich, aby sa čo najefektívnejším spôsobom snažili zodpovedať otázky týkajúce sa výletu, ako napríklad:

- Kam ideme?
- Ako sa tam dostaneme?
- Čo budeme potrebovať na cestu?
- Aký je cieľ nášho výletu?

**Kontrola výsledkov:** Po uplynutí času skupiny predstavia svoje plány výletu pred celou triedou. Diskutujte o tom, ako sa im podarilo zvládnuť úlohu s obmedzenými schopnosťami komunikácie. Každá skupina by mala odpovedať na otázky:

- Dokázali ste naplánovať výlet?
- Čo bolo na tejto úlohe najťažšie?
- Ako ste spolupracovali v tíme?
- Ako ste sa dopracovali k tomu, kam pôjdete na výlet a čo tam budete robiť?
- Ako ste sa rozhodovali, kam pôjdete a čo budete robiť?

**Reflexia:** Otvorte diskusiu o tom, čo sa žiaci a žiačky naučili počas aktivity. Môžete sa pýtať otázky ako:

- Aké dôležité bolo efektívne počúvanie v tejto aktivite?
- Ako vám obmedzená komunikácia ovplyvnila tímovú prácu?
- Ako ste sa cítili, keď ste mali obmedzené schopnosti komunikácie?
- Čo by ste urobili inak, keby ste mali ďalšiu šancu?

**Záver:** Zhrňte, čo sa naučili o komunikácii a spolupráci. Vysvetlite, že aj keď majú rôzne schopnosti alebo obmedzenia, úspech závisí od schopnosti efektívne spolupracovať a počúvať ostatných členov tímu. Prepojte aktivitu s tvorbou pravidiel počas realizácie service learningového projektu.

<sup>2</sup> Centre for European Volunteering. (2022). [Service learning upscaling social inclusion for kids – Toolkit](#).



*Aktivitu možno zjednodušiť pre mladšie deti zavedením vizuálnych pomôcok na vysvetlenie jednotlivých rolí a skrátením časového rámca (dať žiakom obrázky niekoho, kto hovorí, počúva a pozerá sa, aby mohli priradiť roly). Zjednodušená verzia by tiež mohla umožniť niekoľko minút komunikácie, ktorá by deťom pomohla dokončiť úlohu.*

Možno ste v triede zaviedli pravidlá spolupráce a komunikácie. Napriek tomu odporúčame vypracovať so žiactvom pravidlá špecifické pre service learningový projekt. Môžu sa zamyslieť nad tým, čo už žiaci vedia o service learningu, o pláne alebo čo by sa chceli v rámci projektu naučiť. Stanovenie a dodržiavanie pravidiel je jedným z predpokladov efektívnej komunikácie a spolupráce. Pravidlá tiež pomáhajú vytvárať bezpečnú atmosféru v skupine.

Aby service learning fungoval správne, musia žiaci/žiačky a učitelia/učiteľky rešpektovať pravidlá. Úlohou učiteľa je zabezpečiť, aby sa pravidlá dodržiavali. Ak sa počas plánovania alebo realizácie service learningu ukáže, že pravidlá nefungujú, nedodržiavajú sa alebo sú nedostatočné, revidujte ich. Nechajte žiakov a žiačky diskutovať o tom, čo a prečo nefunguje, a navrhnite možné riešenia.

## AKIVITA: TVORBA PRAVIDIEL KOMUNIKÁCIE A SPOLUPRÁCE<sup>3</sup>

**Ciele:** Žiaci a žiačky si zostavia pravidlá komunikácie a spolupráce pri realizácii service learningového projektu.



**Pomôcky:** fixy a flipchart

### Postup pre učiteľa/učiteľku:

**Úvod:** Spýtajte sa žiakov, čo je pravidlo a načo slúžiť. Nechajte ich uviesť niekoľko pravidiel, ktoré ich napadajú. Napríklad môžu vymenovať školské alebo triedne pravidlá.

**Predstavte žiakom priebeh a cieľ aktivity:** Je dôležité, aby žiaci a žiačky vedeli, čo je cieľom aktivity a k čomu majú dospieť – zostavené a odsúhlasené pravidlá komunikácie a spolupráce v rámci projektu. Tieto pravidlá ich budú sprevádzať celým procesom projektu.

**Tvorba pravidiel:** Rozdelte žiakov do menších skupín a nechajte ich vytvoriť pravidlá komunikácie a spolupráce. Každé skupine dajte flipchart rozdelený na dve časti: 1) Aké pravidlá nám môžu pomôcť pri realizácii service learningového projektu? 2) Aké ďalšie pravidlá by sme doplnili? Skupiny vyplnia prvú časť flipchartu a vytvoria aspoň tri pravidlá. Pravidlá by mali byť napísané pozitívnou formou (Čo budeme robiť...). Na túto časť dajte žiakom 5 až 7 minút.

Vymeňte flipcharty medzi skupinami a nechajte ich vyplniť druhú časť, teda pravidlá, ktoré ich ešte napadajú. Môže ísť aj o tie, ktoré napísali na svoj prvý flipchart, alebo o nové.

**Predstavenie pravidiel medzi skupinami:** Každá skupina predstaví pravidlá vytvorené na oboch častiach papiera.

**Dohoda na spoločných pravidlách:** Pravidlá stanovené v menších skupinách vyveste na viditeľné miesto a spoločne so žiakmi preškrtajte tie, ktoré sa opakujú alebo nie sú relevantné. Podobné pravidlá spojte do jedného. Skupiny by s úpravou pravidiel mali vždy súhlasiť. Stanovte 4 až 6 spoločných pravidiel. Dohovorte sa na tom, čo sa stane, ak niekto nebude pravidlá rešpektovať. Nie je nutné stanoviť systém trestov alebo postihov, ale skôr dohovoriť sa na tom, ako môžu dať žiaci najavo, že nejaké pravidlo nie je rešpektované. Odsúhlasené pravidlá umiestnite na viditeľné miesto, žiaci a žiačky si ich môžu tiež poznačiť do svojich denníkov.

**Reflexia na záver:** Môžete na záver diskutovať:

- Na ktorých pravidlách bolo najľahšie dohodnúť sa?
- Na ktorých pravidlách bolo najťažšie dohodnúť sa?
- Čo vám pri vytváraní spoločných pravidiel pomáhalo?

<sup>3</sup> Ambrozová, V., Janičinová, B., Svatá, K., et al. (2019). *Metodika programu Active Citizens pro 2. stupeň základních škol*. Člověk v tísni, o. p. s.

## 4. Spoznávanie komunity a mapovanie jej potrieb

Spoznávanie komunity a mapovanie jej potrieb je v service learningu začiatkom cesty plánovania projektu. Je totiž dôležité viesť žiactvo k tomu, že v procese realizácie zmien alebo riešenia problémov nie je dôležitý nápad alebo to, ako vidíme problémy my, ale skutočná potreba a to, čo o nej hovoria alebo ako ju vnímajú tí, ktorých sa problém týka. Mapovanie potrieb je tiež predpokladom na to, že aktivity budú žiaci a žiačky od začiatku robiť s komunitou, nielen pre ňu.



Mapovanie potrieb sa bude líši v závislosti od toho, či komunitou bude vaša škola, či budete projekt realizovať v organizácii, s ktorou už spolupracujete, alebo či budete mapovať potreby komunity v okolí školy. Aktivity prispôbte zvolenému modelu.

### 4.1. Predtým, ako sa vyberiete so žiakmi a žiačkami do terénu

Na začiatku je dobré žiactvu vysvetliť, čo je komunita. Možno sa už s týmto slovom stretli, ale nevedia presne vysvetliť, čo obsahuje. Ideálne je, ak deti pochopia tento pojem cez seba, a uvedomia si, súčasťou akých komunit sú oni sami. V závislosti od zvoleného prístupu k mapovaniu (škola, organizácia, komunita) sa môžete zamerať na hlbšie poznanie komunity, ktorej budú žiaci pomáhať. Znalosť komunity, v ktorej chceme dosiahnuť zmeny, je kľúčová pre nastavenie zmysluplných cieľov service learningového projektu aj realizáciu samotnú. Spoznávanie komunity predchádza aktivite, v ktorej žiaci vyrazia na prieskum do terénu a budú reálne mapovať potreby a problémy. Predtým, ako sa tak stane, by mali mať možnosť zamyslieť sa nad tým, ako komunitu vnímajú oni sami, uvedomiť si, že vnímanie a vzťah k miestu sa môžu u jednotlivých ľudí líšiť. Žiaci a žiačky by tiež mali pochopiť, prečo je dôležité zisťovať potreby, ak chceme niečo zmeniť, z pohľadu ľudí, ktorých sa daná potreba alebo problém týka.

V tejto časti vám ponúkame tri druhy aktivít. Jedny slúžia na vysvetlenie konceptu komunity, ďalšie na spoznanie komunity a na uvedomenie si potreby vcítania sa do potrieb alebo problémov iných ľudí z ich pohľadu.

## AKTIVITA: KOMUNITA – ČO TO ZNAMENÁ<sup>4</sup>

**Ciel:** Spoznať významu pojmu komunita a možnosti jeho vymedzenia. Uvedomiť si rôznorodosť komunít a pomenovať komunity, ktorých je súčasťou.



**Pomôcky:** flipchartový papier, samolepiace lístky, písacie potreby

### Pokyny pre učiteľa/učiteľku:

**Úvod:** Spýtajte sa žiakov, či sa už stretli s pojmom komunita, a nechajte ich vysvetliť, čo si pod týmto slovom predstavujú. Doplňte ich definície a uveďte príklady komunít.

Komunita je spoločenstvo vyznačujúce sa vnútornými putami, pocitom súdržnosti, pocitom solidarity voči vonkajšiemu svetu. Na komunitu sa môžeme pozrieť z rôznych hľadísk:

- Z hľadiska geografického – komunita je skupina ľudí žijúcich na spoločnom mieste (napr. obyvatelia konkrétnej dediny, sídliska, mestečka).
- Z hľadiska záujmov – komunita ako skupina ľudí sú spoločnými záujmami, skúsenosťami, cieľmi, hodnotami (napr. futbalisti, youtuberi).
- Z hľadiska podobnosti alebo identity – komunita ako skupina ľudí s rovnakou identitou (napríklad kultúrnou) či inou podobnosťou (napr. vegetariáni, kresťania).

Nechajte žiakov nakresliť komunitu, ktorá im je blízka. *Ako si ju žiaci predstavujú? Kto ju tvorí? Na čo slúži? Ako funguje?* Dajte im priestor prezentovať ich komunitu a zhrňte význam tohto slova.

Príklady komunít: miestny futbalový tím, susedia v mieste bydliska, skautský oddiel, tanečná skupina, farnosť, miestni youtuberi...

Nechajte deti rozmýšľať, akých komunít sú súčasťou. Každú komunitu môžu napísať na samostatný papierik a nalepiť na flichart.

**Záver:** Zhrňte základné znaky komunity a pomenujte, čím sa vyznačuje. Nechajte žiactvo poznačiť si kľúčové myšlienky do zošita.

<sup>4</sup> Ambrozová, V., Janičinová, B., Svatá, K., et al. (2019). *Metodika programu Active Cizens pro 2. stupeň základních škol*. Člověk v tísni, o. p. s.

## AKTIVITA: SPOZNÁVANIE KOMUNITY (VERZIA 1)<sup>5</sup>

**Ciele:** Žiaci si uvedomia vzťah k miestu a rôzne pohľady na komunitu, v ktorej sa pohybujú. Uvedomia si, že vzťah k miestu sa môže u rôznych ľudí líšiť. Žiaci vytvoria mapu miestnej komunity a vyznačia v nej miesta, ktoré sú pre nich dôležité.



**Pomôcky:** veľké archy papiera, vytlačené mapy obce, samolepiace lístky, farebné pastelky a fixky

### Postup pre učiteľa/učiteľku:

**Úvod:** Zoznámte žiakov a žiačky s témou hodiny a určite, akej veľkej komunite sa budete venovať. Nadviažte na predchádzajúcu aktivitu, kde ste vysvetľovali, čo je to komunita, a povedzte, že dnes sa budete venovať miestnej komunite, v ktorej sa nachádza aj vaša škola. V menších obciach sa môžete sústrediť na celú obec, vo väčších miestach vymedzte napríklad štvrť, v ktorej škola stojí. Spoločne spíšte dôležité miesta vašej komunity na tabuľu. Vyzvite žiakov, aby uviedli miesta, ktoré sú pre komunitu dôležité (môže ísť o inštitúcie, obchody, miesta stretávania, obytné zóny...). Odpovede zapíšte na tabuľu.

**Spracujte mapu komunity:** Rozdelte žiakov do skupín po cca 5. Každá skupina dostane veľký papier a pastelky. Úlohou skupiny bude spracovať mapu vašej komunity s jej dôležitými miestami. Menším deťom môžete vytlačiť mapu ako predlohu.

Zamyslite sa nad tým, čo komunita ponúka. Položte skupinám tieto otázky:

- Aké služby a zariadenia môžeme v komunite využívať? Čo svojim členom poskytuje?
- Aké zručnosti členov komunity je možné využiť?

Žiaci svoje odpovede v skupinách zaznamenávajú na lístky a umiestňujú ich do mapy.

Zamyslite sa nad tým, aký vzťah majú žiaci k jednotlivým miestam. Požiadajte ich, aby svoj vzťah k jednotlivým miestam vyjadrili pomocou symbolov, ktoré namaľujú na samolepiace lístky a umiestnia ich do príslušnej časti mapy. Pokiaľ sa žiaci v skupine zhodnú, stačí nalepiť za skupinu jeden lístok. Pokiaľ majú rôzne vzťahy, môžu k miestu priradiť viac symbolov. Povedzte žiakom, aby si v skupine vyjasnili, prečo si pre dané miesto vybrali práve tento symbol. Symboly im namaľujte na tabuľu:

- ♥ miesto, ktoré sa mi páči, mám rád/a
- ☹ miesto, ktoré sa mi nepáči, nemám rád/a
- ? miesto, ktoré nepoznám
- ! miesto, ktoré považujem za nebezpečné
- + miesto, ktoré považujem za významné

Vytvorte s celou triedou jednu spoločnú mapu komunity. Rozprestrite po triede všetky mapy a nechajte žiakov vybrať jednu, s ktorou sa bude dať pracovať ďalej. Povedzte, že táto mapa sa stáva spoločnou mapou ich triedy, len je potrebné do nej zakresliť názory ostatných. Postupne môžu do mapy doplniť aj ostatné skupiny svoje symboly.

<sup>5</sup> Ambrozyová, V., Janičinová, B., Svatá, K., et al. (2019). *Metodika programu Active Citizens pro 2. stupeň základních škol*. Člověk v tísni, o. p. s.

Vráťte sa k mape a k lístočkom, na ktorých zaznamenali symboly a dôležité služby a zručnosti členov komunity, a pýtajte sa:

- Prečo sú niektoré miesta na mape obklopené kladnými komentármi?
- Prečo sú inde komentáre negatívne?
- Prečo sa váš vzťah k jednotlivým miestam líši?
- Prečo môžu mať ľudia úplne odlišné predstavy o jednom mieste? (ľudia majú odlišné potreby a záujmy, preto môže vznikáť napätie)
- Ktoré symboly alebo miesta na mape by sa podľa vás mali stať dôležitejšími pre vašu komunitu? Prečo?

**Záver:** Vysvetlite žiakom, že mapa je spoločným obrazom toho, ako vnímate svoju komunitu. Je veľmi pravdepodobné, že keby mapu vytvárala iná skupina ľudí, vyzerala by odlišne, a že pohľad jednotlivých členov komunity sa môže líšiť. Pripomeňte žiakom, aby na to pri plánovaní projektu mysleli. Nechajte žiactvo napísať krátku reflexiu k tejto aktivite do denníka. Vytvorenú mapu prípadne odfotíte a žiaci si môžu malú verziu založiť do svojich denníkov.

## AKTIVITA: SPOZNÁVANIE KOMUNITY (VERZIA 2)<sup>6</sup>

**Ciel:** Pomôcť žiakom a žiačkam pochopiť rôzne aspekty ich komunity vrátane ľudí, zvierat a životného prostredia. Podporiť spoluprácu a tímovú prácu pri vytváraní spoločnej mapy komunity.



**Pomôcky:** 3 listy papiera pre každú skupinu, flipchartový alebo ešte väčší papier, perá, pastelky, ceruzky, nálepky, lepiaca páska alebo lepidlo, nožnice, voliteľné: detské knihy ilustrujúce komunity, časopisy, noviny, lego alebo iné stavebnice

### Pokyny pre učiteľa/učiteľku:

**Úvodná diskusia:** V úvode žiakom a žiačkam vysvetlite, že ich úlohou bude preskúmať rôzne časti ich komunity a kategorizovať ich do troch hlavných oblastí: ľudia, zvieratá a životné prostredie. Diskutujte o tom, čo všetko tvorí komunitu, a poskytnite niekoľko príkladov, aby ste im pomohli lepšie pochopiť koncept komunity.

**Skupinový brainstorming:** Rozdeľte deti do skupín a každej skupine dajte 3 listy papiera. Vyzvite ich, aby v skupinách diskutovali o svojej komunite a pomocou nasledujúcich otázok brainstormovali a kategorizovali:

- **Ľudia:** Kto žije v našej komunite? Čo robia pre zábavu? Kde sa učia a pracujú? Kde získavajú potraviny? Kam idú, keď potrebujú pomoc?
- **Zvieratá:** Aké zvieratá žijú v našej komunite? Sú to domáce alebo voľne žijúce zvieratá? Kde tieto zvieratá žijú a kde získavajú potravu?
- **Životné prostredie:** Aké environmentálne prvky sú v našej komunite? Aké druhy rastlín tu rastú? Odkiaľ naša komunita získava vodu? Kde sa hráme, keď sme vonku?

Každá skupina by mala svoje nápady nakresliť na papier, každý výkres označiť a vystrihnúť.

**Vytváranie mapy:** Predstavte si, že všetci sú vtákmi lietajúcimi nad svojou komunitou. Na veľký kus papiera alebo plagátový papier skupina nakreslí mapu svojej komunity, prípadne im mapu pripravte dopredu. Deti spolupracujú pri nalepovaní svojich výkresov ľudí, zvierat a environmentálnych prvkov na mapu. Diskutujte o tom, ako sa mapa stáva skladačkou a že každý výkres je dôležitou súčasťou. Použite nasledovné otázky na usmernenie diskusie:

- Kde na našej mape žijú jednotlivé zvieratá? Kde získavajú potravu? Kde spia?
- Ako si ľudia v našej komunite navzájom pomáhajú?
- Prečo sú rastliny v našej komunite dôležité? Čo si na nich všímame?

**Reflexia:** Po dokončení mapy nechajte žiakov chvíľu premýšľať o tom, čo sa počas aktivity dozvedeli. Vyhradte si 5 minút na vedenie tejto reflexívnej aktivity. Umožnite im, aby sa otočili k osobe vedľa seba a podelili sa o svoje skúsenosti. Potom sa skupina opäť spojí a dobrovoľníci sú vyzvaní, aby sa so skupinou podelili o:

- Jednu novú vec, ktorú sa dozvedeli o svojej komunite.
- Ako sa cítia vo svojej komunite po jej zmapovaní.
- Jednu vec, ktorú by chceli urobiť, aby pomohli svojej komunite.

### Alternatívny aktivita:

**Kreatívne metódy:** Namiesto kreslenia môžu žiaci vystrihovať obrázky z časopisov, novín alebo použiť lego alebo iné stavebnice na vytvorenie modelu svojej komunity. Tieto obrázky alebo modely potom umiestnia na príslušné miesta na mape.

<sup>6</sup> Roots and Shoots. (2017). [Roots and Shoots Toolkit](#).



**Individuálna mapa:** Deti najprv spoločne vytvoria zoznam ľudí, zvierat a prvkov prostredia v ich komunite a potom si každý nakreslí vlastnú mapu, ktorá obsahuje všetky prvky zo zoznamu.

**Rozšírená diskusia:**

Po dokončení mapy môžete viesť ďalšiu diskusiu so zameraním na otázky ako:

- Čo sa vám páči na našej komunite?
- Je niečo, čo by ste na našej komunite zmenili?
- Čo vám v našej komunite najviac chýba a prečo?
- Sú v našej komunite ľudia, zvieratá alebo miesta, ktoré potrebujú našu pomoc?
- Čo by sme mohli urobiť, aby sme pomohli našej komunite?
- Ako sa môžeme viac zapojiť do aktivít, ktoré podporujú našu komunitu?

Pomocou týchto aktivít žiaci a žiačky lepšie pochopia význam komunity a môžu aktívne prispieť k jej zlepšeniu.

## AKTIVITA: VIEME, KOMU POMÁHAME<sup>7</sup>

**Ciele:** Pochopiť význam mapovania potrieb cieľovej skupiny pred realizáciou projektu a rozvinúť schopnosť kriticky vyhodnotiť situácie, v ktorých môže byť poskytnutá pomoc bez ohľadu na skutočné potreby.



**Pomôcky:** kniha *Vačica, ktorá sa nesmiala* od Franka Tashlina, papiere a písacie potreby

Prístup na YouTube pre alternatívu ku knihe (<https://www.youtube.com/watch?v=oFGabU7iKKE>)

### Pokyny pre učiteľa/učiteľku:

**Úvodná diskusia:** Požiadajte žiakov, aby sa zamysleli nad situáciami, v ktorých iní ľudia zasiahli do ich života. Spýtajte sa ich: Čo vás robí šťastnými? Pomôžte im vlastným príkladom. Po niekoľkých odpovediach položte nasledujúce otázky:

- Chceli ste niekedy urobiť niekoho šťastným, ale nepáčilo sa mu to?
- Boli ste niekedy nútení urobiť niečo, čo ste nechceli? Stalo sa vám niekedy, že o vás niekto povedal niečo, čo nebola pravda?

**Práca s knihou:** Predstavte žiakom knihu *Vačica, ktorá sa nesmiala*. Spýtajte sa ich, či túto knihu poznajú a o čom by podľa nich mohla byť. Diskutujte, prečo sa vačica nesmiala.

Prečítajte knihu metódou riadeného čítania, rozdeľte ju na štyri časti a medzi každou časťou diskutujte o dejí a postavách:

Po prvej časti: *Čo ste sa dozvedeli o vačici? Ako sa bude podľa vás príbeh vyvíjať?*

Po druhej časti: *Čo vás v príbehu zaujalo? Ako sa teraz cíti vačica? Čo bude ďalej?*

Po tretej časti: *Čo sa stalo teraz? Čo sa stane s vačicou a ľuďmi?*

Po štvrtej časti: Krátko zhrňte príbeh a jeho odkaz.

**Reflexia pomocou metódy RAFT:** Vyzvite žiakov, aby sa zamysleli nad príbehom pomocou metódy RAFT. Ich úlohou je vžiť sa do jednej z postáv príbehu alebo niekoho, kto príbeh pozná, a vytvoriť nový text na základe tejto roly.

Zadanie pre RAFT:

R (Rola): Kto je autorom textu? (napr. vačica, človek z mesta, zvierá z lesa, novinár...)

A (Adresát): Komu je text určený? (napr. obyvatelia mesta, ochranári, politici...)

F (Forma): Akú formu bude mať text? (napr. list, poďakovanie, novinový článok, inzerát...)

T (Téma): O čom text hovorí? (vyberte konkrétnu tému, napr. pomoc bez znalosti potrieb, porozumenie iným...)

**Prezentácia a záverečná diskusia:** Nechajte žiakov prezentovať svoje texty ostatným. Diskutujte o tom, ako sa vžili do svojej roly a ako ich písanie odráža dôležitosť porozumieť potrebám cieľovej skupiny.

**Položte záverečnú otázku:** *Čo môžeme urobiť, aby sme sa pri realizácii projektu nesprávali ako ľudia z mesta?*

<sup>7</sup> Ambroziová, V., Janičinová, B., Svatá, K., et al. (2019). *Metodika programu Active Citizens pro 2. stupeň základných škôl*. Človek v tísni, o. p. s.

## 4.2. Prieskum v komunite, výber a analýza problému

Prieskum v komunite alebo reálne mapovanie potrieb a problémov komunity, analýza a posudzovanie problému je kľúčová fáza vývoja projektu. Pomôže žiakom jasne pochopiť problém, zamerať sa na identifikáciu jeho príčin a následne hľadať možné riešenia a dostupné zdroje.

### Prieskum v komunite

Prieskum v komunite slúži na to, aby žiaci a žiačky získali pohľad na komunitu z perspektívy tých, ktorí v komunite žijú. Projekt im umožní riešiť problémy skutočne s komunitou a nie len pre ňu. Počas mapovania komunity žiactvo identifikovalo problémy v komunite z ich pohľadu. V tejto fáze budú zisťovať, ako tieto problémy vníma komunita alebo partneri v komunite tak, aby výsledkom bolo komplexnejšie mapovanie a identifikácia problémov. Pri prieskume v komunite môžete využiť viacero aktivít, dôležité je pripraviť a následne ho vyhodnotiť spolu so žiakmi a žiačkami. Môžu napríklad realizovať rozhovory, dotazníky alebo diskusie s rôznymi partnermi v komunite, aby zistili, ako oni vnímajú identifikované problémy a aké riešenia navrhujú. Týmto spôsobom získajú komplexnejší obraz o potrebách komunity. Okrem toho sa naučia hodnotiť rôzne perspektívy, čo im pomôže rozvinúť empatiu a porozumenie voči iným.

Fáza prieskumu je pre žiakov a žiačky veľmi vzácna skúsenosť a pred jeho realizáciou odporúčame opätovne vysvetliť, prečo je zisťovanie potrieb dôležité. Cieľom je posilniť ich schopnosti v oblasti komunikácie, kritického myslenia a spolupráce, zatiaľ čo budú pracovať na spoločnom riešení problémov, ktoré sa týkajú ich komunity. Po prieskume by mal nasledovať výber problému, ktorý bude projekt riešiť.

Pri výbere problému a prieskume potrieb môžete zvoliť aj trochu iný postup. Po mapovaní komunity môžete prejsť k výberu problému, ktorý žiaci identifikovali už vo fáze mapovania. Následne môžete prieskum v komunite zamerať na tento problém a na to, čo si o ňom myslia tí, ktorých sa týka, alebo ako by si predstavovali jeho riešenie.

## AKTIVITA: PRÍPRAVA NA PRIESKUM POTRIEB V KOMUNITE <sup>8</sup>

**Ciel:** Pripraviť realizáciu prieskumu v komunite s uvedením cieľa a stratégie realizácie.



**Pomôcky:** písacie potreby

### Postup pre učiteľa/učiteľku:

**Úvod:** Nadviažte na predchádzajúce aktivity, žiaci a žiačky už poznajú svoje vnímanie komunity a jej problémov, teraz je potrebné spýtať sa žiactva, ako by mohli zistiť, ako sa vidí komunita a ktoré sú jej problémové oblasti alebo ako komunita vidí problém, ktorý žiaci a žiačky sami vybrali. Pokiaľ nezaznie odpoveď, že by mohli urobiť prieskum medzi členmi komunity, navrhnete to sami.

Pripravte stratégiu prieskumu. V prvom kroku stanovte cieľ: *Čo presne chcete zistiť? Čo komunite chýba všeobecne alebo chcete zistiť, či má komunita záujem o vami definovanú tému?*

Urobte brainstorming otázok prieskumu. Na čo konkrétne sa budete členov komunity pýtať?

- Pýtajte sa na to, čo funguje, na čo sú v komunite hrdí (všeobecne alebo v rámci témy napríklad: *Ktoré miesta v našej komunite považujete za obzvlášť pozitívne alebo inšpirujúce a prečo? Aké služby alebo aktivity v našej komunite vnímate ako najúspešnejšie a prečo?* atď.).
- Pýtajte sa na ich predstavy, čo by mohlo byť (napríklad: *Ako by mal park vyzeráť, aby ste tam chodili? Aké aktivity alebo podujatia by ste chceli vidieť v našej komunite?* atď.).
- Pýtajte sa na to, ako na to. Plánujte, čo bude, hľadajte cestu, ako by sa to mohlo vyvíjať ďalej (napríklad: *Čo by sa v našej komunite malo v blízkej budúcnosti zmeniť? Kto sú podľa vás kľúčoví partneri, ktorí by mohli pomôcť zlepšiť situáciu v komunite? Napadá vám, čo by sa pre to mohlo urobiť?* atď.).

**Vytvorte osnovu rozhovoru:** Súčasťou rozhovoru by malo byť:

- Oslovenie – predstavenie žiaka školy, vysvetlenie, prečo prieskum realizujete.
- Zisťovanie – zoznam otvorených otázok v logickom slede, na ktoré sa chcete respondentu spýtať.
- Záver – dostáva priestor respondent, môže podľa uváženia niečo doplniť alebo sa ho môžete opýtať, či na niečo nezabudol.
- Poďakovanie a ukončenie rozhovoru.

Dohovorte sa, koho oslovíte, aby ste mali dostatok informácií. Chcete získať názor od nejakej konkrétnej skupiny? Nezabudnite na významné miestne osobnosti (napríklad starosta).

Dohovorte sa, ako budete prieskum realizovať. Bude prieskum prebiehať v rámci vyučovacích hodín alebo inak? Ako si rozdelíte úlohy? Dokedy budete prieskum realizovať?

So žiakmi a žiačkami pripravte záznamové hárky na prieskum, v ktorých budú mať žiaci, ktorí budú realizovať zisťovanie, osnovu, otázky a priestor na zaznamenanie odpovedí.

<sup>8</sup> Ambrozová, V., Janičinová, B., Svatá, K., et al. (2019). *Metodika programu Active Citizens pro 2. stupeň základních škol*. Člověk v tísni, o. p. s.



### Zber údajov v rámci prieskumu

Zber údajov v rámci prieskumu nemusí prebiehať len dopytovaním. Môžete využiť napríklad prechádzku po obci so zápisníkmi a fotoaparátmi, prostredníctvom nich môžu žiaci zachytiť miesta potenciálne zaujímavé pre service learningový projekt. Môže to byť úlohou jednej skupinky a druhá skupinka môže realizovať rozhovory.

Pri realizácii rozhovorov je odporúčané, aby žiaci chodili vo dvojici, s tým, že jeden sa pýta a druhý robí záznam. Otázky by mali byť jednoduché a otvorené. Respondenta by nemali prerušovať. Aj tieto odporúčania si môžete spoločne prejsť pri príprave na prieskum.

### Vyhodnotenie prieskumu

Po realizácii prieskumu v komunite je dôležité so žiakmi prieskum vyhodnotiť a reflektovať zážitky, ktoré pri tom získali. Žiaci pri vyhodnotení vyjadrujú svoje emócie, zároveň nastáva proces vedomého učenia sa o rôznych súvislostiach v komunite. Získané zistenia potrebujú vyhodnotiť a na základe toho v ďalšom kroku vybrať problém, ktorému sa budú v service learningovom projekte venovať.

## AKTIVITA: VYHODNOTENIE PRIESKUMU<sup>9</sup>

**Ciele:** Spracovanie výstupov z prieskumu v komunite.

**Pomôcky:** post-it lístky, flipchartový papier, písacie potreby



**Postup pre učiteľa/učiteľku:**

**Reflexia prieskumu:** Nechajte žiakov a žiačky, aby sa vo voľnej diskusii podelili o svoje skúsenosti a zážitky z prieskumu v komunite. Položte im otázky:

- Aké to pre vás bolo?
- Čo ste zistili?
- Ktoré odpovede alebo reakcie vás najviac prekvapili a prečo?
- Dozvedeli ste sa niečo nové?
- Podarilo sa vám osloviť všetkých respondentov, ktorých ste chceli osloviť?
- Ako ľudia reagovali?
- Ako tieto skúsenosti ovplyvnili váš pohľad na vašu komunitu?

Žiakov rozdelte do skupín podľa toho, ako prieskum uskutočnili. V skupinách na samolepiace papieriky napíšte dôležité zistenia, ktoré sa dozvedeli od miestnych ľudí (témy, názory, problémy, čo funguje, aktivity, ktoré by boli v obci užitočné...).

Všetky zistenia zoskupte do niekoľkých tematických oblastí na flipchartový papier.

Potom pomenujte tematické kategórie (napr. dostatok zelene, dobré možnosti športovania, zlá dostupnosť verejnej dopravy, chýbajúce kontajnery na triedený odpad...). Stanovte kritériá na výber témy projektu.

Vyzvite účastníkov, aby sa zamysleli nad tým, akou témou by sa chceli zaoberať. Vymenujte spoločné kritériá, prípadne im pomôžte kritériá definovať. Ako príklad môžete použiť:

- Téma je žiakom blízka (rozumejú jej, zaujímajú sa o ňu).
- Téma sa javí ako dôležitý problém v komunite.
- Okolo témy by sa mohol zorganizovať spoločensky užitočný projekt.
- Téma súvisí s globálnymi problémami.
- Na téme sa dá pracovať dlhodobo.

Diskutujte o jednotlivých témach a potom postupujte jednou z aktivít na výber problému.

<sup>9</sup> Ambrozyová, V., Janičinová, B., Svatá, K., et al. (2019). *Metodika programu Active Citizens pro 2. stupeň základních škol*. Člověk v tísni, o. p. s.

## Výber problému

V tomto bode je relevantné zamyslieť sa nad problémami, ktoré v súčasnosti ovplyvňujú komunitu. Aktivita spoznávanie komunity a prieskum v komunite môže vašej triede priniesť niekoľko nápadov na potenciálne service learningové projekty. V tejto fáze sa potrebujete spolu o žiakmi rozhodnúť, čo bude problém, ktorý budete v projekte riešiť. Ak ste dobre zrealizovali prechádzajúce aktivity, mapa i prieskum nasmeruje žiakov na správnu cestu.

Pri mapovaní sa často stáva, že deti prídu s nápadmi, čo by chceli robiť, alebo s návrhom konkrétnych aktivít a nie s tým, čo je problém. Preto je dôležité vracieť ich k problému a nie aktivite.

Pri výbere problému, ktorý bude váš projekt riešiť, môžu pomôcť aj tieto aktivity.

### AKTIVITA: VÝBER PROBLÉMU (VERZIA 1)<sup>10</sup>

**Ciele:** Zhodnotiť problémy komunity a vybrať problém, ktorému sa budete v projekte venovať. Žiaci a žiačky sa snažia zosúladiť svoje záujmy a predstavy s potrebami komunity.



**Pomôcky:** flipchartový papier, písacie potreby, lepiace papieriky, mapa (z aktivity mapovanie komunity)

#### Postup pre učiteľa/učiteľku:

**Úvod:** Ukážte triede mapu komunity, ktorú ste vytvorili v aktivite mapovanie komunity, a nechajte jedného zo žiakov zhrnúť, čo ste zistili pri tomto projekte. Pripomeňte tiež, že projekt by mal byť prospešný pre vašu komunitu a mal by pomôcť vyriešiť nejakú výzvu. Urobte v triede malý prieskum: *Čo by mohol váš projekt riešiť?*

Flipchartový papier rozdeľte do dvoch stĺpcov a do každého napíšte jednu otázku:

- Čo by ste chceli zmeniť/dokázať?
- Aké témy by mohli byť prínosom pre vašu komunitu?

Rozdajte žiakom samolepiace papieriky a nechajte ich odpovedať na otázky – jedna odpoveď na jeden samolepiaci papierik.

**Vyhodnotenie triedneho prieskumu:** Vyzvite ich, aby svoje odpovede uviedli pod otázky. Vyhládajte a navrhните (napr. fixkou) spojenie medzi tým, čo by chceli robiť, a tým, čo komunita potrebuje (napr. zaujímajú sa o environmentálne otázky a chceli by sa zapojiť do obnovy parku v obci). Pomenujte kľúčové témy, ktoré spájajú záujem žiakov aj potreby komunity. Pokúste sa vybrať problém, ktorý by chceli v projekte riešiť, v spoločnej diskusii.

<sup>10</sup> Ambrozyová, V., Janičinová, B., Svatá, K., et al. (2019). *Metodika programu Active Cinizens pro 2. stupeň základných škôl*. Človek v tísni, o. p. s.

## AKTIVITA: VÝBER PROBLÉMU (VERZIA 2)<sup>11</sup>

**Ciele:** Identifikovať aktuálne problémy v komunite, ktoré trieda môže a chce riešiť. Podporiť spoluprácu medzi žiakmi pri mapovaní a analyzovaní problémov.



**Pomôcky:** lístočky alebo kúsky papiera, písacie potreby

### Postup pre učiteľa/učiteľku:

**Identifikácia problémov:** Požiadajte každého žiaka, aby na lístočky napísal rôzne problémy, ktoré ste identifikovali pri aktivite mapovanie komunity a pri prieskume v komunite.

**Diskusia v skupinách:** Rozdelte žiakov do maximálne päťčlenných skupín. V každej skupine nechajte žiakov podeliť sa o problémy, ktoré si zapísali na lístočky, a zoskupiť ich podľa podobnosti. Vyzvite ich, aby vypracovali návrh výroku, ktorý vystihuje každý problém.

**Prezentácia a zoskupenie problémov:** Požiadajte každú skupinu, aby si vybrala tri problémy, ktoré považujú za najdôležitejšie a ktoré by chceli v projekte riešiť, a podelila sa o ne so zvyškom triedy. Po prezentácii každej skupiny opäť zoskupte podobné problémy, čím vznikne komplexnejší a zovšeobecnený zoznam problémov komunity.

**Výber problému na riešenie:** Z výsledného zoznamu problémov žiaci hlasovaním vyberú jeden, ktorý sa bude riešiť v projekte. Po výbere problému požiadajte skupiny, aby sa zamysleli nad týmito otázkami:

- Je tento problém prítomný všade v okolí alebo len v niektorých oblastiach?
- Dotýka sa tento problém len určitej skupiny ľudí?
- Ako môžeme o tomto probléme získať viac informácií?
- Predstavuje tento problém výzvu, ktorú môžeme prekonať? Čo alebo kto nám môže pomôcť ako partner?
- Aké sú dôsledky tohto problému na našu komunitu alebo jednotlivcov?
- Ako môžeme lepšie definovať problém a začať ho riešiť?
- Existuje niekto, kto sa týmto problémom zaoberá?
- Aké kroky môžeme podniknúť, aby sme zvýšili povedomie o tomto probléme v našej komunite?

<sup>11</sup> Sosa Rolón, A. J. (2020). [Resource book for the development of service-learning projects](#). CLAYSS.

## AKTIVITA: VÝBER PROBLÉMU (VERZIA 3)<sup>12</sup>

**Ciele:** Pomôcť triede vybrať najlepšie nápady z viacerých možností pomocou demokratického hlasovania. Podporiť zapojenie všetkých účastníkov do rozhodovacieho procesu.



**Pomôcky:** nálepky (3 nálepky pre každého), hárky papiera, písacie potreby (perá, fixky), miestnosť s dostatkem priestoru na rozmiestnenie hárkov papiera

### Postup pre učiteľa/učiteľku:

**Úvod:** Vráťte sa k mape komunity alebo k výsledku prieskumu a spoločne vypíšte identifikované problémy. Každý problém napíšte na samostatný hárok papiera. Ak sú niektoré veľmi podobné, zvážte ich zlúčenie do jedného.

Rozmiestnite jednotlivé hárky papiera s problémami po miestnosti. Uistite sa, že hárky sú dobre viditeľné a dostupné pre všetkých žiakov.

Každému v triede dajte tri nálepky. Vysvetlite, že tieto nálepky budú používať na hlasovanie za problémy, ktoré sa im najviac páčia. Dajte žiakom pokyn, aby prilepili svoje nálepky na hárky papiera s problémami, ktoré preferujú. Majú možnosť prilepiť všetky tri nálepky na jeden problém alebo ich rozložiť medzi tri, resp. dva rôzne problémy.

Po skončení hlasovania pozbierajte hárky papiera a spočítajte počet nálepiek na každom hárku. Tento počet určí, ktoré problémy sú najpopulárnejšie.

Ak niektoré problémy získajú rovnaký počet hlasov, dajte účastníkom ďalšiu nálepku a nechajte ich hlasovať znova, ale už len medzi tými s rovnakým počtom hlasov, hlasovanie opakujte, kým nezískate jednoznačného víťaza.

Problémová oblasť s najväčším počtom nálepiek sa stáva základom pre ďalšiu prácu alebo realizáciu projektu.

**Záver:** Diskutujte s triedou o víťaznom probléme. Požiadajte ich, aby predložili návrhy na možné riešenia, a spoločne vytvorte plán, ako môžu tento problém efektívne riešiť v rámci projektu.

<sup>12</sup> Roots and Shoots. (2017). [Roots and Shoots Toolkit](#).

## Analýza problému

Analýza problému slúži na to, aby žiaci a žiačky pochopili komplexnosť výzvy, ktorú idú riešiť, a aby pochopili súvislosť medzi príčinami problému a jeho dôsledkami. Pri analýze problému môžete využiť techniku strom problémov. So stromom problémov môžete efektívne pracovať aj v ďalšej fáze stanovovania cieľov projektu.

### AKTIVITA: STROM PROBLÉMOV

**Ciele:** Identifikácia príčin a dôsledkov problému, ktorý sa žiaci rozhodli riešiť, a uvažovanie o možných riešeniach.



**Pomôcky:** A3, fixky

#### Pokyny pre učiteľa/učiteľku:

Pripomeňte si problém, ktorý ste vybrali na riešenie. Vysvetlite, že budete vytvárať svoj „strom problémov“, čo je činnosť, ktorá im pomôže lepšie pochopiť problém, ktorým sa zaoberajú. Žiaci znázornia strom, ktorý predstavuje tri zložky problému:

- Problém (kmeň) – Aký je problém alebo výzva, ktorú riešime?
- Príčiny (korene) – Aké sú príčiny toho, že tento problém existuje?
- Dôsledky (vetvy) – Aké sú dôsledky tohto problému?

Rozdelte deti do menších skupín a každá skupina môže postupovať samostatne. Alebo pracuje s celou triedou. Povedzte žiakom tieto inštrukcie:

**Krok 1:** Nakreslite kmeň svojho stromu a napíšte doň problém. Nezabudnite ponechať dostatok miesta pod a nad kmeňom pre korene a konáre vášho stromu.

**Krok 2:** Ďalej budete určovať príčiny problému. Príčiny problému budú predstavovať korene stromu. Pre každú príčinu nakreslite jeden koreň z kmeňa stromu.

**Krok 3:** Príčina problému má často ďalšie základné príčiny. Pri každom identifikovanom prípade sa opýtajte *prečo*, aby ste odhalili všetky základné príčiny. Každú základnú príčinu zapíšte ako ďalší koreň, ktorý sa rozvetvuje od pôvodného koreňa. Čím viac sa pýtate *prečo*, tým hlbšie budú korene vášho stromu.

**Krok 4:** Ďalej určíte dôsledky problému. Dôsledky problému budú predstavovať vetvy stromu. Každý dôsledok nakreslite ako jednu vetvu z kmeňa stromu. Ak chcete nájsť ďalšie vplyvy, pri každom dôsledku sa spýtajte: *Čo sa potom stane?* Každý ďalší účinok zapíšte ako vetvu alebo list hlavnej vetvy. Čím viac sa budete pýtať *čo sa potom stane*, tým viac vetiev a listov bude mať váš strom.

**Diskusia:** Ak žiaci robili stromy problému v skupinách, nechajte ich prezentovať výsledky a spoločne vytvorte jeden strom problémov. Aktivitu môžete ukončiť reflexiou:

- Predstavuje to skutočnosť?
- Ktoré príčiny a dôsledky sa zlepšujú, ktoré zhoršujú a ktoré zostávajú rovnaké?
- Ktoré sú najzávažnejšie dôsledky? Ktoré vyvolávajú najväčšie obavy?
- Ktoré príčiny je najľahšie/najťažšie riešiť? Čo sú možné riešenia alebo aké máme možnosti? Ktoré príčiny by sme vedeli odstrániť?

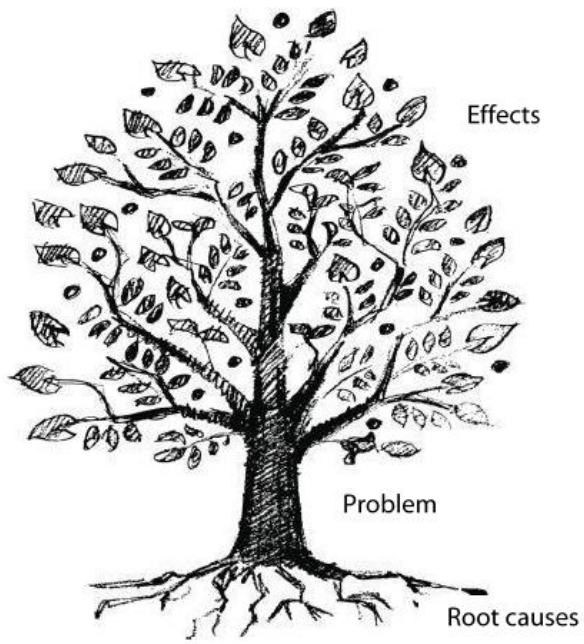

## 5. Plánovanie projektu

Žiaci a žiačky už majú vybraný problém, ktorý chcú v projekte riešiť, a rozumejú jeho príčinám a následkom. Teraz potrebujú určiť ciele, ktoré by svojim projektom chceli dosiahnuť, a naplánovať aktivity na jeho dosiahnutie. Na základe stanoveného cieľa sa rozhodnú, čo konkrétne budú robiť, naplánujú kroky, urobia časový harmonogram. Žiaci sa počas toho učia metódy projektového plánovania.



### 5.1. Vysvetlenie projektového cyklu

Aktivita nadväzuje na predošlé kroky prieskumu komunity a výberu problému. Pomáha žiakom lepšie pochopiť, ako prebieha realizácia projektu a aké sú jednotlivé fázy projektového cyklu. Žiaci a žiačky si taktiež uvedomia, že ich práca sa nemusí skončiť realizáciou jedného projektu, ale môže byť začiatkom ďalších iniciatív, ktoré budú pokračovať v budúcnosti.

## AKTIVITA: PREDSTAVENIE PROJEKTOVÉHO CYKLU

**Ciele:** Predstaviť triede schému projektového cyklu a vysvetliť jednotlivé fázy, pripraviť žiakov a žiačky na plánovanie a realizáciu service learningového projektu.



**Pomôcky:** vizualizácia projektového cyklu (napr. na tabuli, flipcharte alebo v digitálnej podobe), písacie potreby, papier na poznámky

### Postup pre učiteľa/učiteľku:

**Úvod do projektového cyklu:** Začnite tým, že žiakom predstavíte schému projektového cyklu. Vysvetlite im, že prípravu a realizáciu spoločensky prospešného projektu si môžu predstaviť ako cyklus, ktorý sa skladá z niekoľkých fáz. Tento cyklus im pomôže usporiadať jednotlivé kroky a pochopiť, že práca na projekte je postupný proces.

### Prehľad fáz projektového cyklu:

*Naplánujeme:* V tejto fáze stanovíte cieľ projektu. Vytvoríte časový harmonogram, rozdélite úlohy a pripravíte projekt na realizáciu. Vysvetlite žiakom, že dobré plánovanie je základom úspešného projektu.

*Budeme realizovať:* Táto fáza zahŕňa uskutočnenie projektu a konkrétnych aktivít, ktoré vedú k dosiahnutiu cieľa. Počas realizácie je dôležité monitorovať priebeh projektu, jeho vplyv a zmeny, ktoré prináša.

*Vyhodnotíme:* Po ukončení projektu je potrebné vyhodnotiť jeho prínosy a vplyv na komunitu. Na základe tohto hodnotenia môžete určiť ďalšiu tému na riešenie alebo navrhnúť zlepšenia pre budúce projekty.

### Aplikácia na váš projekt:

Vysvetlite žiakom, že teraz sa nachádzajú vo fáze plánovania. Už urobili prieskum a vybrali si tému, ktorej sa chcú venovať. Teraz ich čaká navrhnutie a realizácia projektu, ktorý bude zameraný na túto tému a pomôže komunite.

**Záver:** V závere aktivity zdôraznite význam dobre naplánovaného projektu. Povzbudzte žiakov, aby sa na projekt pozerali ako na proces, ktorý im umožní nielen riešiť konkrétny problém, ale aj získať cenné skúsenosti pre budúce iniciatívy.

## 5.2. Ciele služby v service learningovom projekte

Na definíciu cieľov služby ideme trochu inak ako na definíciu cieľov vzdelávania. Cieľom vzdelávania sme sa venovali v príprave na realizáciu projektu, v tejto fáze ich môžeme ešte prehodnotiť a upraviť podľa problému, ktorý sa žiaci rozhodli riešiť. Cieľ služby je v podstate vyjadrenie želanej zmeny v komunite – vyriešenie problému, naplnenie potreby. Verejnoprospešné ciele sa stanovujú na základe výsledkov posúdenia potrieb, ktoré sa vykonáva s rôznymi zainteresovanými osobami z komunity. To je tiež dôvod, prečo je realizácia správne štruktúrovaného a načasovaného posúdenia potrieb integrálnou súčasťou service learningového projektu. Môžeme ich dokonca nazvať cieľmi service learningového projektu, čo znamená, že ciele sa určujú až vtedy, keď je problém/výzva/potreba dostatočne preskúmaná a pomenovaná. Ciele by mali spĺňať tzv. požiadavky SMART, teda mali by byť špecifické, merateľné, akceptovateľné, realistické a časovo ohraničené. Pri definícii cieľov služby obyčajne začínate premýšľať aj nad aktivitami, ktoré v projekte budete realizovať na ich dosiahnutie.

Ponúkame tri typy aktivít, ktoré vám pomôžu stanoviť so žiakmi a žiačkami ciele service learningového projektu. Prvá aktivita umožňuje pochopiť súvislosť medzi cieľmi a aktivitami. Ďalšie dve aktivity vedú k naplánovaniu cieľa ich projektu.

Súčasťou stanovovania cieľov by malo byť aj premýšľanie nad tým, ako budete vedieť, že ste ciele dosiahli. V projekte by ste teda mali so žiakmi naplánovať aj výstupy, ktoré budú slúžiť ako dôkazy úspechu a spôsoby ich vyhodnotenia. Výstupy môžete naplánovať ako súčasť plánovania cieľov projektu alebo ako následnú aktivitu.

## AKTIVITA: PLÁNOVANIE CIEĽOV PROJEKTU

**Ciele:** Žiaci a žiačky si uvedomia, čo je cieľ a prečo je dôležité si ho stanoviť. Naučia sa formulovať jednoduché a konkrétne ciele svojho projektu a uvedomia si, ako môžu malé kroky viesť k dosiahnutiu väčšieho cieľa.



**Pomôcky:** veľký papier alebo tabuľa, farebné fixky, obrázky, ktoré znázorňujú rôzne aktivity (viď nižšie), lepiace lístky (Post-it) alebo malé papieriky

### Postup pre učiteľa/učiteľku:

**Úvodná diskusia – Čo je to cieľ?** Začnite jednoduchou otázkou: *Čo si myslíte, že znamená slovo cieľ?* Vysvetlite, že cieľ je niečo, čo chceme dosiahnuť, napríklad zlepšiť niečo v našej škole alebo v okolí. Ukážte niekoľko obrázkov, ktoré znázorňujú rôzne aktivity, a opýtajte sa ich, aké by mohli byť ciele týchto aktivít.

**Aktivita – Spoločne plánujeme cieľ:** Rozdelte deti do malých skupín a každej skupine dajte jeden obrázok s aktivitami. Požiadajte ich, aby sa zamysleli nad tým, čo by mohlo byť cieľom ich aktivity. Každá skupina zapíše svoj cieľ na lepiaci lístok a prilepí ho na veľký papier alebo tabuľu.

**Diskusia o cieľoch – Sú naše ciele konkrétne?** Prejdite si spoločne všetky napísané ciele. Diskutujte o tom, či sú ich ciele konkrétne a ako ich môžu ešte vylepšiť. Vysvetlite im, že je dôležité, aby bol cieľ jasný a aby vedeli, ako ho dosiahnuť. Napríklad, ak je cieľ *Naše ihrisko bude krajšie*, môžu ho spresniť na *Vysadíme 10 kvetov okolo ihriska, aby bolo farebnejšie*.

**Záverečná aktivita – Kroky k cieľu:** Teraz, keď majú stanovené ciele, požiadajte každú skupinu, aby premýšľala o tom, čo by museli urobiť, aby dosiahli svoj cieľ. Napríklad, ak ich cieľom je vysadiť kvety, aké kroky by museli urobiť (napr. *kúpiť kvety, pripraviť pôdu, zalievajte kvety*)? Každá skupina napíše tieto kroky na malé papieriky a prilepí ich pod svoj cieľ na veľký papier alebo tabuľu.

**Diskusia – Cesta k cieľu:** Spoločne si prejdite kroky, ktoré napísali jednotlivé skupiny. Vysvetlite, že dosiahnuť cieľ je ako ísť po ceste, kde každé zastavenie (krok) nás posúva bližšie k cieľu. Zopakujte, prečo je dôležité mať ciele a ako nám kroky pomáhajú dosiahnuť ich.

### Príklady cieľov a aktivít:

1. **Cieľ:** *Naša škola bude čistejšia a krajšia.*

#### Aktivity:

- Zorganizujeme týždenné upratovanie školského dvora.
- Vysadíme kvety a rastliny v školskej záhrade.
- Vyrobíme a rozmiestnime odpadkové koše na triedenie odpadu.

2. **Cieľ:** *Znížime množstvo plastového odpadu v škole.*

#### Aktivity:

- Usporiadame zbierku na kúpu ekologických obedárov a fľašiek na vodu pre žiakov.
- Usporiadame prednášku o dôležitosti recyklácie plastov a znižovania odpadu.
- Zorganizujeme súťaž o najlepšie nápady na zníženie plastového odpadu v škole.

3. **Cieľ:** *Naše školské ihrisko bude bezpečnejšie pre všetkých žiakov.*

#### Aktivity:

- Spoločne skontrolujeme a opravíme športové vybavenie na ihrisku.
- Vytvoríme informačné tabule s pravidlami bezpečného správania sa na ihrisku.
- Zorganizujeme akciu na maľovanie bezpečnostných čiar a symbolov na ihrisku.



4. **Ciel:** Podporíme zdravý životný štýl našich spolužiakov.

**Aktivity:**

- Zorganizujeme týždeň zdravého stravovania v škole a každý deň budeme pripravovať zdravé desiaty.
- Pripravíme a povedieme hodiny cvičenia alebo fyzickej aktivity na školskom dvore.
- Vyrobíme plagáty o zdravom stravovaní a pohybe, ktoré rozmiestnime po škole.

## AKTIVITA: STROM CIEĽOV (PLÁNOVANIE CIEĽOV PROJEKTU - VERZIA 1)

**Ciele:** Žiaci transformujú problémy identifikované v strome problémov na pozitívne ciele a vytvoria tzv. strom cieľov, ktorý slúži ako základ plánovania projektu.



**Pomôcky:** veľké hárky papiera, písacie potreby, farebné pastelky a fixky, strom problémov vytvorený v predchádzajúcej aktivite, flipchart alebo tabuľa

### Postup pre učiteľa/učiteľku:

**Úvod:** Začnite tým, že žiakom a žiačkam pripomeniete strom problémov, ktorý vytvorili v predchádzajúcej aktivite. Vysvetlite im, že teraz premenia tieto problémy na pozitívne ciele, ktoré budú základom ich projektu.

**Transformácia problémov na ciele:** Rozdeľte žiakov do skupín a požiadajte ich, aby každý problém v strome problémov preformulovali na želaný pozitívny výsledok. Napríklad, ak bol problém *nedostatok zelene v obci*, cieľ by mohol byť *zvýšenie zelene v obci*.

**Vytvorenie stromu cieľov:** Každá skupina vezme svoj preformulovaný cieľ a umiestni ho na miesto, kde bol pôvodný problém v strome problémov. Týmto spôsobom vytvoria strom cieľov, kde jednotlivé ciele vychádzajú z koreňových riešení (pôvodné koreňové príčiny problémov) a vedú k želaným výsledkom (pôvodné dôsledky problémov).

**Identifikácia kľúčových vstupných bodov:** Po vytvorení stromu cieľov požiadajte skupiny, aby identifikovali kľúčové aktivity projektu. To sú aktivity, v rámci ktorých by mohli začať pracovať na dosiahnutí cieľov, napríklad *výsadba stromov na verejných priestranstvách* ako kľúčová aktivita pre cieľ *zvýšenie zelene v obci*.

**Prezentácia:** Každá skupina prezentuje svoj strom cieľov a diskutuje o svojich zisteniach. Ostatní žiaci môžu klásť otázky a ponúkať návrhy na vylepšenie cieľov alebo na ďalšie kroky projektu.

**Význam aktivity pre projekt:** Aktivita pomáha žiakom a žiačkam pretransformovať problémy na pozitívne ciele a identifikovať kľúčové kroky, ktoré im pomôžu dosiahnuť zmeny v komunite. Strom cieľov poskytuje vizuálny a logický rámec pre plánovanie projektu, pričom zabezpečuje, že všetky ciele sú jasne definované a prepojené s konkrétnymi akciami.

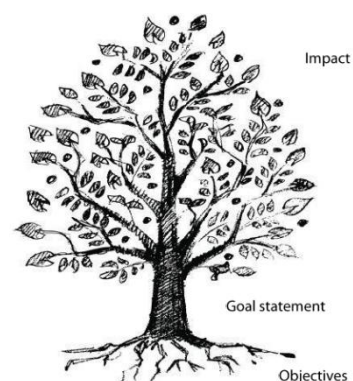

## AKTIVITA: PRECHOD CEZ MOST (PLÁNOVANIE CIEĽOV PROJEKTU – VERZIA 2)<sup>13</sup>

**Ciele:** Žiaci sa naučia prepojiť identifikovaný problém s jasne definovanými cieľmi a uvedomia si dôležitosť správneho formulovania cieľov, ktoré priamo reagujú na stanovený problém. Žiaci plánujú činnosti, ktoré priamo prispievajú k dosiahnutiu stanovených cieľov.



**Pomôcky:** veľké hárky papiera, písacie potreby, farebné pastelky a fixky, flipchart alebo tabuľa

### Postup pre učiteľa/učiteľku:

**Úvod:** Predstavte triede koncept „prechodu cez most“. Vysvetlite im, že tento postup pomáha prepojiť problém s cieľmi a aktivitami projektu. Most symbolizuje prechod od súčasného problému k želanému výsledku (cieľu) prostredníctvom plánovaných činností.

**Identifikácia problému a cieľa:** Každá skupina si vezme jeden z problémov, ktoré identifikovala v predchádzajúcich aktivitách. Problém napíšu do ľavého obdĺžnika na svojom diagrame. Uistite sa, že problém je formulovaný ako negatívne tvrdenie, napríklad *nedostatok zelene v parkoch* alebo *veľa odpadu na verejných priestranstvách*. Následne skupiny preformulujú problém na pozitívny cieľ a napíšu ho do pravého obdĺžnika. Napríklad *zvýšenie množstva zelene v parkoch* alebo *zníženie odpadu na verejných priestranstvách*.

**Skúška konzistentnosti:** Po vyplnení políčok s problémom a cieľom žiaci preveria, či cieľ presne zodpovedá identifikovanému problému. Ak nie, je potrebné preformulovať buď cieľ, alebo problém, aby boli v úplnom súlade. Napríklad, ak je problémom *nedostatok bezpečných cyklistických trás*, cieľom by malo byť *vytvorenie nových bezpečných cyklistických trás*.

**Plánovanie aktivít:** V centrálnom oblúku (moste) diagramu napíšu plánované činnosti, ktoré by mali viesť k dosiahnutiu cieľa. Vyzvite žiakov, aby sa zamysleli nad tým, aké konkrétne kroky budú potrebné na prechod od problému k cieľu. Napríklad *organizácia dobrovoľníckych dní na výsadbu stromov* alebo *kampane na podporu triedenia odpadu*.

**Skúška účinnosti aktivít:** Po napísaní činností sa skupiny zamyslia nad tým, ako tieto aktivity prispievajú k dosiahnutiu cieľa. Každý člen skupiny by mal byť schopný vysvetliť, ako konkrétna činnosť pomôže riešiť problém. Ak aktivity nie sú jasne prepojené s cieľom, skupina by mala aktivity prehodnotiť a upraviť tak, aby boli viac zamerané na riešenie problému.

**Prezentácia:** Každá skupina predstaví svoj „prechod cez most“ ostatným. Spoločne skontrolujte, či sú ciele, problémy a aktivity v súlade a či plánované činnosti skutočne vedú k želanému cieľu. Diskutujte o tom, či by sa dali aktivity zlepšiť alebo zmeniť, aby boli efektívnejšie.

**Význam aktivity pre projekt:** Táto aktivita pomáha žiakom a žiačkam dôkladne premyslieť, ako sú ich ciele a činnosti prepojené s identifikovaným problémom. Učí ich, že na dosiahnutie želaných výsledkov je potrebné mať jasne definované ciele a plánované aktivity, ktoré na tieto ciele priamo nadväzujú. Tento proces znižuje riziko neúspechu projektu a zabezpečuje, že všetky vykonané činnosti prispievajú k riešeniu problému.

<sup>13</sup> Sosa Rolón, A. J. (2020). [Resource book for the development of service-learning projects](#). CLAYSS.

Schéma PRECHOD CEZ MOST:

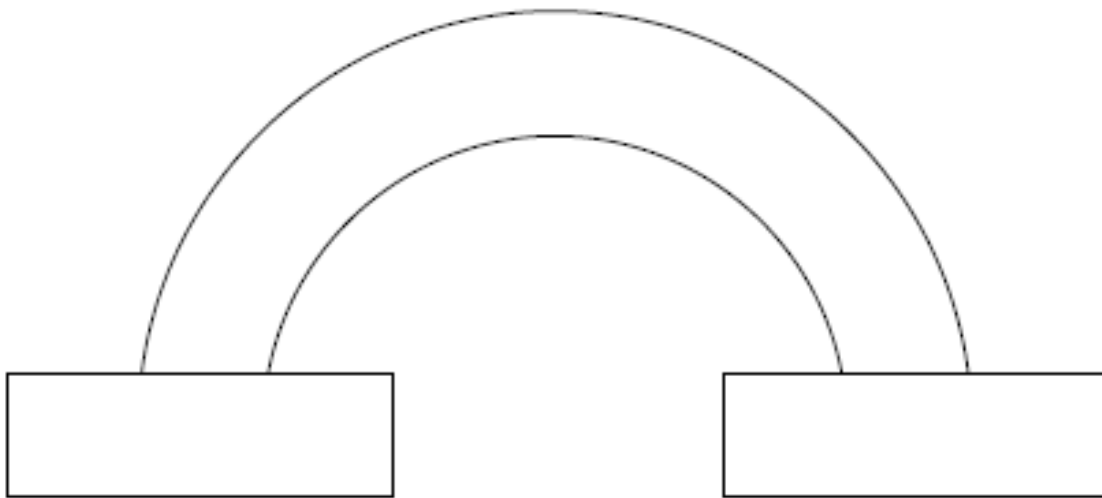

## AKTIVITA: MERANIE ÚSPECHU PROJEKTU

**Ciele:** Žiaci sa naučia identifikovať konkrétne výstupy, ktoré ukazujú, že splnili ciele svojho service learningového projektu. Vytvoria merateľné kritériá na hodnotenie úspechu svojho projektu.



**Pomôcky:** veľké hárky papiera alebo flipcharty, fixky, písacie potreby, samolepiace lístočky, príklady výstupov projektov (pripravené učiteľom/učiteľkou)

### Postup pre učiteľa/učiteľku:

**Úvod:** Vysvetlite žiakom, že každý projekt má svoje ciele, ktoré je potrebné dosiahnuť. Aby zistili, či svoj cieľ dosiahli, potrebujú identifikovať konkrétne výstupy alebo výsledky svojej práce. Ukážte príklady výstupov z iných projektov, aby žiaci a žiačky lepšie pochopili, čo sa od nich očakáva.

**Diskusia o výstupoch:** Požiadajte žiakov, aby premýšľali o tom, aké konkrétne zmeny alebo výsledky by mali byť viditeľné, ak bude ich projekt úspešný. Môžete použiť otázky ako: *Čo by sme chceli vidieť alebo zažiť, ak dosiahneme náš cieľ? Ako môžeme dokázať, že náš projekt bol úspešný? Alebo: Aké konkrétne zmeny alebo zlepšenia by sa mali prejavovať v našej komunite?*

**Brainstorming výstupov:** Rozdeľte žiactvo do skupín a nechajte ich premýšľať o možných výstupoch ich projektu. Každý nápad zapíšu na samostatný samolepiaci lístoček. Povzbudte ich, aby mysleli na rôzne typy výstupov, ako napríklad zmeny v správaní, nové vedomosti, zlepšenie prostredia, pozitívna spätná väzba od komunity.

**Vytváranie merateľných kritérií:** Nechajte každú skupinu vybrať 2-3 najdôležitejšie výstupy zo svojho brainstormingu. Potom ich požiadajte, aby premýšľali o tom, ako by tieto výstupy mohli merať. Aké konkrétne kritériá alebo ukazovatele môžu použiť? (napr. počet ľudí, ktorí sa zúčastnili na podujatí, percento zlepšenia v určitej oblasti, počet vyplnených dotazníkov so spätnou väzbou) Nechajte ich spísať tieto kritériá/ukazovatele na papier a vysvetliť ich pred triedou.

**Diskusia a finalizácia:** Každá skupina prezentuje svoje výstupy a merateľné kritériá pred ostatnými. Ostatní žiaci môžu klásť otázky alebo navrhovať vylepšenia. Spoločne ako trieda vyberte najlepšie nápady a pridajte ich do celkového plánu projektu.

**Záver a reflexia:** Diskutujte so žiakmi a žiačkami o tom, ako im tieto výstupy a kritériá pomôžu hodnotiť úspech ich projektu. Povzbudte ich, aby sa počas realizácie projektu pravidelne vracali k týmto kritériám a hodnotili svoj pokrok. Uistite sa, že rozumejú tomu, že meranie úspechu je dôležité pre zlepšenie ich budúcich projektov a pre ich osobný rast.



### 5.3. Ako spojiť ciele vzdelávania a ciele služby

Ciele vzdelávania a ciele služby prepojte cez konkrétne aktivity, ktoré budú žiaci a žiačky počas projektu realizovať. Keďže v service learningu spájate vzdelávanie so službou, je potrebné, aby ste prepojili ciele služby a ciele vzdelávania. To sa deje už pri mapovaní potrieb a pri plánovaní projektu so žiactvom – pretože žiaci a žiačky sa učia už v týchto fázach, nielen pri samotnej akcii. Proces učenia sa v service learningu deje cez rôzne aktivity.

Prepojenie cieľov vzdelávania a cieľov služby je vašou úlohou ako učiteľa či učiteľky. Zároveň je dôležité, aby si toto prepojenie uvedomili aj žiaci a žiačky a tým si lepšie osvojili proces učenia sa.

Mapa kurikulárnej integrácie alebo tabuľka cieľov vzdelávania a cieľov služby sú aktivity, ktoré robí učiteľ/učiteľka.



## Pracovný list pre učiteľa/učiteľku

### Plánovanie 1: Mapa kurikulárnej integrácie

Potenciál service learningových projektov sa zvyšuje, ak zahŕňajú viac ako jednu oblasť učebných osnov. Vzájomné pôsobenie medzi službou a obsahom viacerých predmetov znázorní obrázok. Centrálny obdĺžnik bude obsahovať všeobecný cieľ a okolité kruhy budú predstavovať špecifické vzdelávacie ciele. Prázdne miesta pod každým kruhom by mali byť vyplnené učebným obsahom, ktorý bude použitý na dosiahnutie daného cieľa. V zátvorkách môžete uviesť príslušný predmet.

Vzorový diagram:

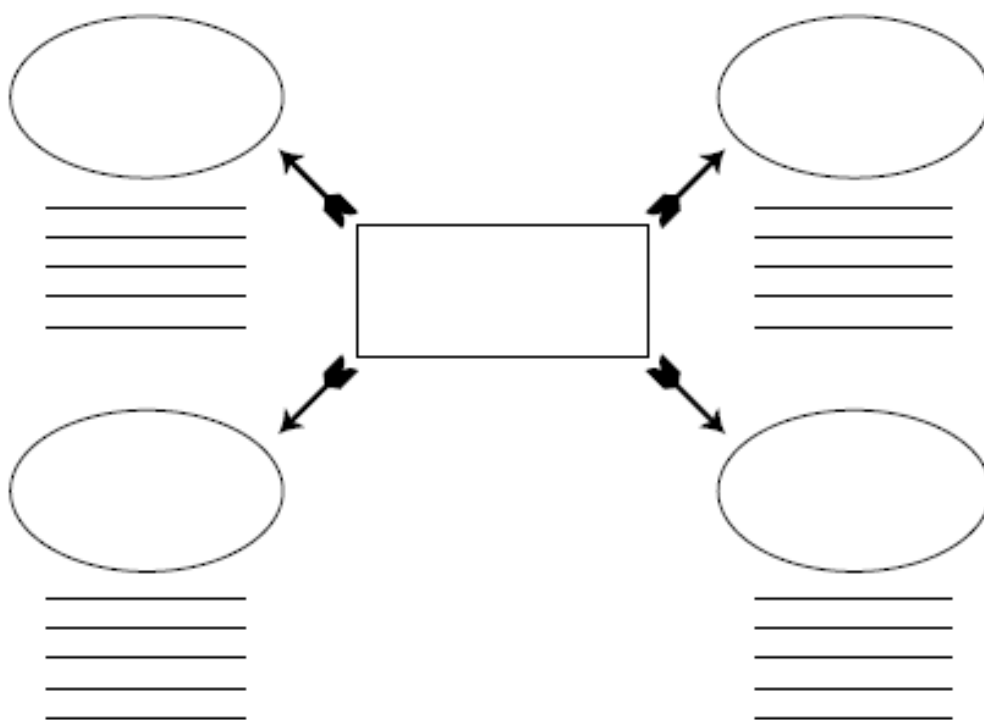



## Pracovný list pre učiteľa/učiteľku

### Plánovanie 2: Tabuľka cieľov vzdelávania a cieľov služby

Ak máte stanovené ciele vzdelávania a ciele služby, pokúste sa vytvoriť tabuľku, v ktorej naznačíte, ako tieto ciele navzájom súvisia.

Uvádzame príklad takejto tabuľky podľa jednotlivých projektov. Váš projekt môže mať aj viac vzdelávacích cieľov, k nim potom pridajte ďalšie aktivity na dosiahnutie cieľa služby a cieľa vzdelávania.

Názov projektu	Vzdelávací cieľ	Výkonový štandard	Cieľ služby	Aktivity na dosiahnutie cieľa v projekte (časť služby)
<b>Čistíme náš park</b>	Žiaci sa naučia o ekosystémoch a ochrane životného prostredia.	Žiak dokáže vysvetliť význam ekosystémov a opísať spôsoby, ako môžeme prispieť k ich ochrane.	Zlepšiť čistotu a estetiku miestneho parku a zvýšiť povedomie komunity o ochrane prírody.	Zorganizovanie dňa čistenia parku, vytvorenie edukačných plagátov o separovaní odpadu.
<b>Starostlivosť o školský záhon</b>	Žiaci sa naučia o pestovaní rastlín a cykle rastlín.	Žiak vie prakticky použiť znalosti o pestovaní rastlín, napr. zasadiť rastliny a starať sa o ne.	Zveľadiť školský areál a zvýšiť dostupnosť čerstvej zeleniny pre školskú jedáleň.	Založenie školského záhonu a starostlivosť oň, zber úrody a jej využitie v školskej jedálni.
<b>Písanie kníh pre deti v nemocnici</b>	Žiaci sa naučia písať jednoduché príbehy a zlepšia svoje čitateľské zručnosti.	Žiak vie vytvoriť krátky príbeh s jednoduchou zápletkou a správnym gramatickým a štylistickým prejavom.	Zlepšiť psychickú pohodu detí v nemocnici tým, že im poskytneme nové knihy s pozitívnym obsahom.	Napísanie a ilustrovanie príbehov, tlač a darovanie kníh deťom v nemocnici.
<b>Výroba vtáčích búdok</b>	Žiaci sa naučia základy práce s drevom a pochopia význam ochrany vtáctva.	Žiak dokáže bezpečne používať základné nástroje na spracovanie dreva a vysvetliť význam ochrany vtákov.	Zvýšiť počet hniezdných miest pre vtáky v komunite a prispieť k biodiverzite ekosystému.	Výroba a umiestnenie vtáčích búdok v školskom areáli alebo miestnom parku.
<b>Návštevy a pomoc v domove dôchodcov</b>	Žiaci zlepšia svoje komunikačné schopnosti a rozvinú zmysel pre spoločenskú zodpovednosť.	Žiak vie viesť konverzáciu so staršími ľuďmi, prejaví empatiu a záujem o ich životné príbehy.	Zlepšiť emocionálnu a sociálnu pohodu seniorov v domove dôchodcov.	Pravidelné návštevy domova dôchodcov, čítanie kníh, rozhovory a spoločné aktivity so seniormi.



## AKTIVITA: PREPOJENIE CIEĽOV VZDELÁVANIA A CIEĽOV SLUŽBY SO ŽIACTVOM

**Cieľ aktivity:** Žiaci si uvedomia, ako môžu svoje nové vedomosti a zručnosti využiť na pomoc komunite. Pripravujú sa na realizáciu service learningového projektu tým, že si naplánujú prepojenie medzi tým, čo sa naučia, a tým, ako to aplikujú v službe.



**Postup pre učiteľa/učiteľku:**

**Úvodná diskusia:** Vráťte sa k tomu, čo ste si hovorili o service learningu, spýtajte sa, či si pamätajú, čo toto slovné spojenie znamená. Pripomnite im, že prostredníctvom projektu, ktorý teraz plánujú, sa majú niečo nové naučiť. Pri tejto aktivite je dobré, ak už žiaci a žiačky majú predstavu nielen o ciele projektu, ale aj predbežnú predstavu o aktivitách, ktoré budú robiť.

Rozdeľte **deti** do skupín. Pripomnite im alebo napíšte na tabuľu cieľ projektu a aktivitu/aktivity, pre ktoré sa v projekte rozhodli. Položte skupinám tieto otázky na zamyslenie:

- Čo z toho, čo už vieme, môžeme využiť pri realizácii projektu?
- Kto nám môže pomôcť pri uskutočňovaní našich aktivít alebo dosahovaní cieľov projektu?
- Čo sa potrebujeme naučiť, aby sme tento nápad zrealizovali?
- Aký vplyv by mal mať náš projekt na komunitu/oblasť, ktorej pomáhame?

Každá skupina vytvorí jednoduchý plán, kde načrtne, čo sa budú učiť a ako to využijú v praxi. Môžu použiť kresby a jednoduché schémy.

**Prezentácia a diskusia:** Každá skupina stručne predstaví svoj plán. Spolu s ostatnými môžete poskytnúť spätnú väzbu a prípadne navrhnúť zlepšenia.

**Záver:** Zhrňte dôležitosť toho, ako sa učenie môže premeniť na reálne činy, ktoré majú pozitívny vplyv na komunitu. Žiaci a žiačky si ujasnia, ako môžu svoje vzdelávacie ciele prepojiť s cieľmi služby, a budú pripravení na realizáciu service learningového projektu.

#### 5.4. Ako zapojíme komunitu?

Pri plánovaní service learningových projektov sa definované potreby a výsledky aktivít zameriavajú na konkrétne osoby alebo skupiny vo vašej miestnej komunite. Môžu to byť deti so špeciálnymi potrebami, starší ľudia, opustené zvieratá, bezdomovci... ale tiež vaša komunita ako taká. Zvyčajne sa v komunite vyskytujú viaceré organizácie či inštitúcie, ktoré rôznym ľuďom poskytujú rôzne služby/aktivity, preto je dobré realizovať projekt v partnerstve s týmito organizáciami. Veľa sa dá naučiť od organizácií pracujúcich s ľuďmi, ktorých ste označili ako prijímateľov prínosov svojho projektu, ale tiež od organizácií poskytujúcich technickú podporu a zdroje, a samozrejme od samotných prijímateľov. Vždy je lepšie pracovať s prijímateľmi než pre nich, preto sa snažte zapojiť ľudí, ktorých chcete podporiť, do celého procesu, a to s ohľadom na ich kapacity.

Ak si nie ste istí, ako nájsť správneho partnera v komunite, existuje na to niekoľko spôsobov.

- Vygoogliť – toto je prvá vec, ktorú robíme pri hľadaní čohokoľvek, a môže nám pomôcť aj pri hľadaní potenciálnych partnerov; skúste hľadať cez Google alebo v registroch rôznych združení.
- Kontaktujte miestne dobrovoľnícke/komunitné centrum – poznajú potreby komunity, disponujú všetkými dôležitými informáciami a sú súčasťou širšej siete komunitných organizácií.
- Oslovte školy a vzdelávacie inštitúcie – mnohé školy spolupracujú s komunitou a môžu mať prehľad o lokálnych iniciatívach, ktoré by mohli byť relevantné pre váš projekt.
- Kontaktujte miestnu mládežnícku organizáciu či informačné centrum – aj tieto organizácie mávajú v miestnej komunite veľa kontaktov, no tiež poskytujú mladým ľuďom rôzne služby, čo môže obohatiť váš vzdelávací proces.

#### Komunikácia s komunitnými partnermi je dôležitá. Tu je niekoľko tipov:

**Plánovanie** – zapojte svojho komunitného partnera hneď, ako si ujasníte myšlienky. Skontrolujte, či ste správne zhodnotili potreby, alebo je potrebné pridať niečo, čo ste si predtým nevšimli, a či sú navrhované aktivity realizovateľné a výsledky dosiahnuteľné. Do tejto fázy určite zapojte prijímateľov. Zakomponovanie vášho projektu do ich práce si vyžaduje plánovanie, a kým sa vám podarí nájsť uskutočniteľné riešenie, zrejme budete musieť urobiť nejaké kompromisy.

**Realizácia** – zabezpečte priebežné informovanie vášho komunitného partnera o postupe vášho projektu, komunikujte s ním na pravidelnej báze. Ak narazíte na nové výzvy, informujte ho o problémoch, ktoré sa snažíte riešiť, a o navrhovaných riešeniach.

**Ukončenie** – zabezpečte informovanie vášho partnera o tom, čo sa vám podarilo dosiahnuť, teda o výsledkoch vášho projektu. Zapojte zástupcov a prijímateľov partnera do záverečných aktivít vrátane oslavy a dajte im možnosť ohodnotiť svoju skúsenosť.

Pri zapojení rôznych subjektov do realizácie projektu vám môže pomôcť aktivita Kto sú ostatní hráči? a tiež mapa komunity, ktorú ste vytvorili so žiakmi a žiačkami na začiatku.

## AKTIVITA: KTO SÚ OSTATNÍ HRÁČI?<sup>14</sup>

**Ciele:** Zmapovať, kto môže ovplyvniť realizáciu projektu. Analyzovať úroveň vplyvu jednotlivých hráčov alebo skupín na projekt a na základe analýzy identifikovať potenciálnych partnerov.



**Pomôcky:** samolepiace lístky, písacie potreby

### Postup pre učiteľa/učiteľku:

**Úvod:** Pripomeňte žiakom a žiačkam fázu mapovania a to, aké rôzne skupiny alebo organizácie sa nachádzajú v lokalite, kde idete realizovať projekt. Premýšľajte spolu s deťmi o príkladoch „hráčov“, teda tých, ktorí môžu mať niečo spoločné s témou vášho projektu – v akejkoľvek pozícii/úlohe. Hráčom môže byť konkrétna osoba alebo skupina ľudí.

**Rozdelenie do skupín:** Rozdelte žiakov do menších skupín a nechajte ich spísať všetkých relevantných hráčov. Vyzvite ich, aby každého hráča napísali na samostatný samolepiaci lístok a zároveň sa nad ním zamysleli, čo by tento hráč povedal na ich projekt.

**Vysvetlenie schémy analýzy hráčov:** Schéma (viď nižšie) vám pomôže posúdiť úroveň vplyvu jednotlivých hráčov a úroveň ich podpory. Predstavte si jedného hráča a vyhodnoťte, aký význam by mal pre váš projekt a aký postoj by voči nemu pravdepodobne zaujal. Vyzvite skupiny, aby hráča umiestnili do diagramu podľa miery jeho podpory a sily vplyvu. Ostatní žiaci môžu vyjadriť svoj názor na to, či súhlasia s umiestnením lístka. Položte otázky:

- Ako veľmi by vás táto osoba/skupina podporila? Alebo by váš projekt nepodporili?
- Aký veľký vplyv má?

Vyzvite ďalšiu skupinu, aby predstavila ďalšieho hráča, a proces zopakujte. Nakoniec sa uistite, že v zozname nechýba žiadna z kľúčových skupín (napr. miestni alebo cieľové skupiny – spotrebiteľia, rodiny s deťmi, seniori atď.).

Položte tieto otázky:

- Čo z analýzy vyplýva? Ktoré kvadranty sú pre nás najdôležitejšie – na čo by sme sa mali zamerať?
- S kým konkrétne by sme mohli spolupracovať, aby to malo zmysel? Ako nadviažeme spoluprácu?
- Potrebujeme, aby niektorí aktéri viac podporovali náš projekt? Čo pre to môžeme urobiť?
- Ako môžeme pracovať s pozitívnym postojom konkrétneho hráča k projektu? Ako ho využiť?

**Záver:** Zapište si výsledky. Budú užitočné pri plánovaní harmonogramu projektu. Alebo si môžete rozdeliť úlohy a začať postupne oslovovať niektorých hráčov.

<sup>14</sup> Ambrozyová, V., Janičinová, B., Svatá, K., et al. (2019). *Metodika programu Active Citizens pro 2. stupeň základních škol*. Člověk v tísni, o. p. s.



### Schéma analýza hráčov

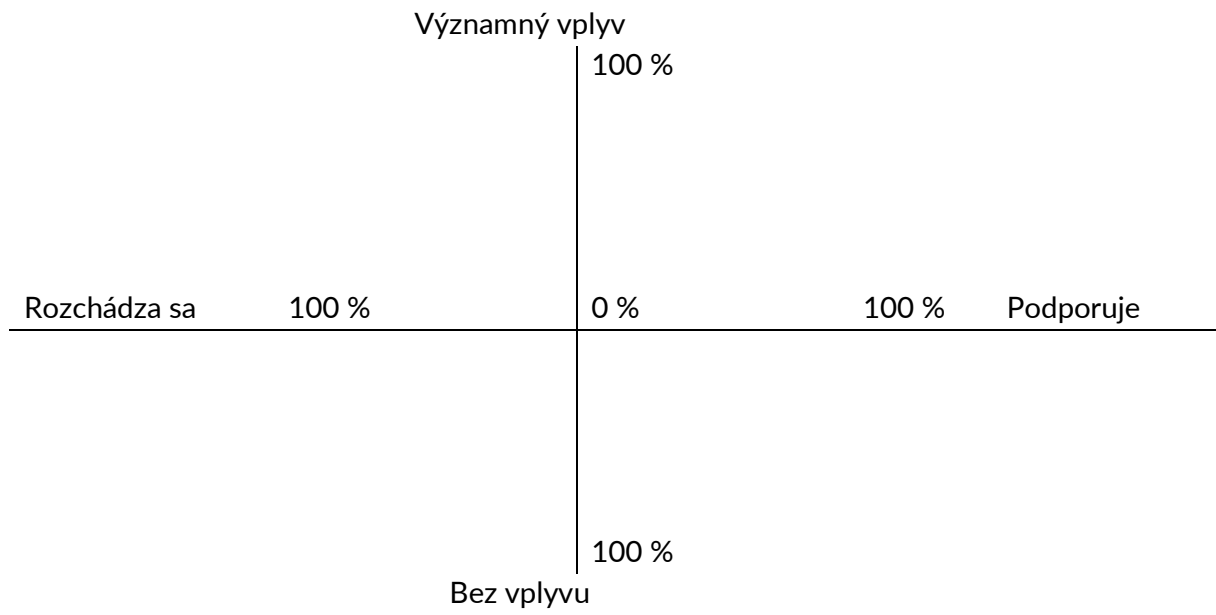

## 5.5. Plánovanie aktivít na dosiahnutie cieľov

Ak chcete vyriešiť problém či naplniť potrebu vašej miestnej komunity, musíte si v rámci vášho service learningového projektu naplánovať rôzne aktivity. Aktivity sú vlastne metódou na dosiahnutie cieľov service learningového projektu. Pri zvažovaní aktivít, ktoré sú pre váš service learningový projekt najvhodnejšie, musíte vziať do úvahy množstvo času, ktorý máte k dispozícii na ich realizáciu, počet členov tímu a ich schopnosti a kompetencie, ako aj ďalšie zdroje potrebné na realizáciu projektu. Snažte sa, aby plánované aktivity skutočne prispievali k naplneniu stanovených cieľov projektu, t. j. aby ovplyvnili riešenie daného problému či naplnenie potreby.

Každá aktivita, ktorú vymyslíte, má svoje podaktivity, preto by mali byť logicky zoradené. Ak je napríklad jednou z vašich aktivít workshop, najprv by ste mali vytvoriť prihlášku, zabezpečiť s tým súvisiaci proces prihlasovania, pozvať potenciálnych účastníkov, nájsť priestory, kde sa bude konať, nakúpiť materiál a/alebo občerstvenie a až potom realizovať samotný workshop. Možno budete chcieť o workshope informovať médiá alebo ostatných členov vašej komunity, takže po jeho skončení napíšete správu na sociálne siete. To isté platí pre hlavné aktivity, premýšľajte, ktorá musí byť prvá.

Obvykle je veľa vecí, ktoré treba pri každej aktivite urobiť a zabezpečiť, preto by ste si vy a váš tím mali definovať jednotlivé ÚLOHY, tiež KTO bude za ne zodpovedný a KEDY sa príslušná aktivita bude konať. Keď to urobíte, vy a váš tím budete dobre pripravení na realizáciu service learningového projektu, a tiež budete schopní prispôsobiť sa zmenám a výzvam, s ktorými sa určite stretnete.

Realizácia service learningového projektu je často spojená s určitými nákladmi, napr. materiál na workshop, cestovné náklady, možno prizvanie odborníka na realizáciu časti aktivity, nákup časti vybavenia či prenájom priestorov na organizáciu podujatia. Je dôležité si tieto výdavky naplánovať vopred, aby ste mali všetko pokryté a prípadne dostatok času na získanie peňazí z iných zdrojov, ak pôvodne plánované nestačia. Vyhľadávaním na internete alebo priamym kontaktovaním poskytovateľov môžete zistiť výšku nákladov na väčšinu vecí, ktoré si potrebujete kúpiť či požičať/prenajať. Sledovanie výdavkov je tiež dôležité, s tvorbou rozpočtu a monitorovaním minutých peňazí vám môže pomôcť jednoduchý nástroj, ktorý nájdete na konci tejto príručky.

Na naplánovanie použijete nasledujúce aktivity.

## AKTIVITA: KROKY PROJEKTU

**Ciele:** Uvedomiť si, že každú činnosť je potrebné rozdeliť na jednotlivé kroky, a navrhnuť kroky a etapy svojho projektu.

**Pomôcky:** obrázky čajníka, sporáka, zápaliiek, škatulky čaju, cukru, hrnčeka, lyžičky (namiesto obrázkov môžete použiť rekvizity), lístočky, písacie potreby



**Postup pre učiteľa/učiteľov:**

**Úvod:** Vysvetlite žiakom a žiačkam, že ich úlohou bude vypracovať postup na prípravu šálky čaju. Rozdeľte ich do päťčlenných tímov. Pomocou obrázkov alebo rekvizít predstavte východiskovú situáciu.

Pokyny na prípravu:

- Stojíte pred plynovým sporákom, na jednom z horákov je položená čajová kanvica. Na kuchynskej linke sú položené všetky ingrediencie (uzavretá škatuľa s čajom vo vrecúšku, cukor), hrnček, tanierik, lyžička a zápalky. Žiadne iné veci nemáte k dispozícii.
- Vašou úlohou je vytvoriť čo najpodrobnejší návod na prípravu šálky čaju. Každý krok napíšete na samostatný papierik, ktoré budete postupne radiť za sebou. Vyhráva tá skupina, ktorej sa podarí uvariť čaj s najdlhším zoznamom krokov v správnom poradí.
- Na splnenie máte 5 minút.

Po uplynutí času nechajte skupiny spočítať počet zapísaných krokov. Vyhláste víťaza, ktorý následne postup prečíta. Skontrolujte logické poradie krokov.

Zistite, čo všetko je potrebné na prípravu raňajok. Čaj už majú. Spýtajte sa ich, čo ešte potrebujú, aby mali dobré raňajky? (Např. rožok s maslom, nakrájané ovocie, prestretý stôl, pohár džúsu...).

Hľadajte so žiactvom súvislosť medzi prípravou raňajok (a šálky čaju) a ich projektom. Opýtajte sa:

- Ako podľa vás táto činnosť súvisí s prípravou projektu?
- Ako môžete túto súvislosť využiť pri príprave projektu? Čo sa stane, keď je opis príliš podrobný alebo príliš všeobecný?

**Záver:** Vysvetlite cestu k cieľu projektu pomocou obrázka hory. Vysvetlite im, že cieľ, podobne ako vrchol, sa nedá dosiahnuť jedným ťahom. Načrtnutím jednotlivých krokov sa dostaneme postupne k vrcholu.

## AKTIVITA: PLÁNOVANIE AKTIVÍT A ČASOVÝ HARMONOGRAM PROJEKTU

**Ciele:** Napláňovať všetky potrebné aktivity na realizáciu projektu. Určiť časový harmonogram jednotlivých aktivít a celého projektu.

**Pomôcky:** veľké hárky papiera alebo flipcharty, farebné fixky, písacie potreby, tabuľa alebo projektor na zobrazenie časového harmonogramu



**Postup pre učiteľa/učiteľku:**

**Úvod:** Vysvetlite žiakom, že cieľom dnešnej aktivity je napláňovať všetky potrebné kroky k realizácii ich projektu a vytvoriť časový harmonogram.

Ukážte im príklad jednoduchého časového harmonogramu na tabuli alebo na projektore.

**Zapíšte všetky potrebné aktivity:** Rozdeľte žiactvo do skupín a vyzvite ho, aby vo svojich skupinách zapísali všetky aktivity, ktoré budú potrebné na realizáciu ich projektu. Povzbudte ich, aby na nič nezabudli a aby sa sústredili aj na malé detaily, ako napríklad nákup materiálov, príprava plagátov, komunikácia s komunitou atď. Po uplynutí času nechajte každú skupinu prezentovať zoznam aktivít a spoločne ich prejdite.

**Stanovte začiatok a koniec projektu:** Požiadajte skupiny, aby stanovili presný dátum začiatku a konca svojho projektu. Diskutujte s nimi o tom, koľko času potrebujú na realizáciu každého kroku.

**Vytvorenie časového harmonogramu:** Rozdeľte aktivity do jednotlivých časových období (napríklad týždenne alebo mesačne) a zapíšte ich do rozvrhovej tabuľky. Každá skupina by mala mať na konci tohto kroku jasne definovaný časový plán, v ktorom sú aktivity zoradené podľa ich logického poradia a časovej náročnosti. Zobrazte časové plány na tabuľu, aby si ich mohli všetci prezrieť a porovnať.

**Záver a diskusia:** Na záver každá skupina prezentuje svoj časový harmonogram a riešenia možných prekážok. Spoločne sa zamyslite nad tým, ako môžu byť tieto plány ešte efektívnejšie a čo je potrebné zlepšiť.

## Plánovanie aktivít a časový harmonogram

Napíšte všetky aktivity potrebné na realizáciu vášho projektu.

.....

.....

.....

.....

.....

.....

.....

.....

.....

.....

Určite začiatok a koniec projektu.

.....

.....

.....

Presne určite, koľko času budete potrebovať na každú aktivitu. Tieto činnosti rozvrhnite do časového harmonogramu.

Aktivita	Čas (týždne/mesiace)									

## AKTIVITA: URČENIE ZODPOVEDNOSTÍ V TÍME

**Ciele:** Žiaci a žiačky si rozdelia úlohy v rámci tímu na základe silných stránok a preferencií členov, aktivita podporuje zodpovednosť a spoluprácu medzi členmi a členkami tímu.



**Pomôcky:** veľké hárky papiera alebo flipcharty, farebné fixky, písacie potreby, pripravený zoznam možných úloh

### Postup pre učiteľa/učiteľku:

**Úvod:** Vysvetlite žiakom a žiačkam, že každý úspešný projekt alebo kampaň vyžaduje, aby si členovia tímu rozdelili úlohy. Každý člen tímu bude zodpovedný za splnenie konkrétnych úloh, ktoré sú nevyhnutné pre úspešnú realizáciu projektu. Ukážte príklad rôznych typov úloh, ktoré by mohli byť súčasťou projektu, ako napríklad komunikácia, organizácia, tvorba materiálov, logistika atď.

**Identifikácia úloh:** Nechajte skupiny, aby vytvorili zoznam všetkých úloh, ktoré sú potrebné na realizáciu ich projektu. Každá skupina môže použiť pripravený zoznam úloh ako inšpiráciu a doplniť ho podľa špecifických potrieb ich projektu.

Diskutujte so žiakmi o tom, koľko času každá úloha vyžaduje. Pomôžte im pochopiť, že niektoré úlohy môžu byť časovo náročnejšie a vyžadujú viac pozornosti, zatiaľ čo iné môžu byť menej náročné, ale rovnako dôležité.

**Rozdelenie úloh v tíme:** Požiadajte žiakov, aby sa dobrovoľne prihlásili na úlohy, ktoré im najviac vyhovujú. Ak sa nevie nikto rozhodnúť, navrhnite, aby členovia tímu nominovali ostatných na úlohy podľa toho, kde vidia ich silné stránky. Povzbudte ich, aby si vybrali úlohy, ktoré ich zaujímajú alebo ktoré im môžu priniesť nové skúsenosti.

Opýtajte sa:

- Kto má skúsenosti alebo zručnosti, ktoré by mohli byť užitočné pri konkrétnej úlohe?
- Ktorú úlohu by ste pravdepodobne mohli najlepšie vykonať s ohľadom na svoje doterajšie skúsenosti?
- Ktoré úlohy vás najviac zaujímajú a prečo?
- Ktorá úloha vám najviac vyhovuje a prečo?

**Dokumentácia rozdelenia úloh:** Každá skupina by mala spoločne spísať zoznam úloh a priradených zodpovedných osôb. Tento zoznam môže byť zverejnený v triede alebo zavesený na viditeľné miesto, aby mali všetci členovia prehľad o svojich povinnostiach.

**Záver a reflexia:** Spýtajte sa žiakov, ako sa cítia ohľadom rozdelenia úloh a či majú akékoľvek obavy alebo otázky. Diskutujte o dôležitosti komunikovať a pomáhať si navzájom, ak niekto narazí na problémy pri plnení svojej úlohy. Povzbudte ich, aby si navzájom poskytli spätnú väzbu a podporu počas realizácie projektu.

## AKTIVITA: PLÁNOVANIE ROZPOČTU SERVICE LEARNINGOVÉHO PROJEKTU

**Ciele:** Žiaci naplánujú rozpočet service learningového projektu.

**Potrebné pomôcky:** veľké hárky papiera alebo flipcharty, farebné fixky, písacie potreby, pripravený zoznam možných úloh



**Postup pre učiteľa/učiteľku:**

Pri plánovaní rozpočtu postupujte podľa týchto krokov.

- 1) Napíšte, čo potrebujete na realizáciu jednotlivých aktivít.
- 2) Spíšte položky, ktoré potrebujete zabezpečiť, podľa kategórií (napr. kancelárske potreby, občerstvenie, cestovné náklady atď.) a vyčísľte ich finančnú hodnotu, t. j. sumu peňazí potrebnú na ich zabezpečenie.
- 3) Rozhodnite, ktoré položky môžete zabezpečiť a ktoré budete potrebovať pokryť z iných zdrojov.
- 4) Vyhľadajte zdroje príjmov.



## AKTIVITA: PLÁNOVANIE PROPAGÁCIE PROJEKTU

**Ciele:** Žiaci sa naučia plánovať a realizovať efektívnu propagáciu svojho projektu. V tejto aktivite budú pracovať v troch tímoch – grafickom, mediálnom a distribučnom. Každý tím sa zameria na inú časť propagácie projektu a spoločne zabezpečia, že projekt získa dostatočnú pozornosť a podporu verejnosti.



**Pomôcky:** veľké hárky papiera alebo flipcharty, farebné fixky, písacie potreby, počítače alebo tablety s prístupom na internet (pre mediálny tím), grafické materiály (farby, výkresy, grafický softvér), prístup k tlačiarne a kopírke (pre distribučný tím)

### Postup pre učiteľa/učiteľku:

**Úvod:** Vysvetlite žiakom a žiačkam dôležitosť propagácie pre úspešné uskutočnenie ich service learningového projektu. Predstavte im tri hlavné oblasti propagácie, na ktoré sa budú sústrediť: grafický dizajn, mediálna komunikácia a distribúcia materiálov.

**Rozdelenie do tímov:** Rozdeľte žiakov a žiačky do troch tímov: grafický tím, mediálny tím a distribučný tím. Počet žiakov v každom tíme môže byť podľa potreby vyrovnaný. Uistite sa, že každý tím má potrebné pomôcky a prístup k potrebným zdrojom.

### Inštrukcie pre jednotlivé tímy:

#### Grafický tím

Zodpovednosť:

- Vytvoriť vizuálne materiály, ako sú plagáty, letáky a bannery na propagáciu projektu.
- Pripravovať grafické návrhy, ktoré budú priťahovať pozornosť a efektívne komunikovať posolstvo projektu.

Inštrukcie:

- Brainstorming nápadov vizuálnych prvkov.
- Rozhodnúť o použitých farbách, obrázkoch a sloganoch.
- Vytvoriť konečné návrhy a prezentovať ich ostatným tímom na schválenie.

#### Mediálny tím

Zodpovednosť:

- Spravovať komunikáciu s médiami vrátane sociálnych sietí, školských webových stránok a lokálnych novín.
- Vytvoriť obsah pre sociálne médiá, ako sú fotky, príspevky, videá a články.
- Kontaktovať miestne médiá a školy v záujme propagácie projektu.

Inštrukcie:

- Identifikovať platformy, na ktorých bude projekt propagovaný.
- Vytvoriť plán publikovania príspevkov a článkov.
- Pripraviť tlačovú správu alebo krátky článok na školský web či do novín.

#### Distribučný tím

Zodpovednosť:

- Zabezpečiť, že všetky propagačné materiály sa dostanú k cieľovému publiku.
- Organizovať distribúciu plagátov a letákov na miesta, kde si ich všimne čo najviac ľudí.
- Koordinovať rozširovanie informácií medzi spolužiakmi, rodičmi a komunitou.



Inštrukcie:

- Vytvoriť zoznam miest, kde budú materiály distribuované (školy, verejné priestory, online platformy).
- Stanoviť časový plán distribúcie a zabezpečiť, aby boli materiály rozmiestnené podľa plánu.
- Dohodnúť sa na tom, ako zmerať úspešnosť distribúcie (napr. počet rozdанных letákov, spätná väzba od komunity).

**Práca v tímoch:** Každý tím pracuje na svojich úlohách podľa inštrukcií. Učiteľ je k dispozícii na konzultácie a pomoc pri riešení problémov.

**Prezentácia a koordinácia:** Tímy prezentujú svoje výstupy ostatným a diskutujú o tom, ako ich práca zapadá do celkového plánu propagácie. Spoločne sa dohodnú na finálnych krokoch, ktoré musia podniknúť, aby bola ich propagácia úspešná.

**Záver a reflexia:** Diskutujte s triedou o tom, čo sa im podarilo, aké výzvy museli prekonať a čo by mohli nabudúce urobiť inak. Povzbudte žiakov, aby monitorovali účinnosť propagácie počas realizácie projektu a podľa potreby ju upravovali.

## KONTROLNÝ ZOZNAM PRE PLÁNOVANIE SERVICE LEARNINGOVÉHO PROJEKTU

- Určili sme potrebu komunity správne?
- Je pre komunitu naozaj dôležitá?
- Zapojili sme komunitu do hodnotenia jej potrieb?
- Určili sme ciele služby (service)?
- Súvisia ciele služby s danou potrebou?
- Určili sme vzdelávacie (learning) ciele?
- Súvisia navzájom ciele služby a vzdelávacie ciele?
- Súvisia naplánované aktivity s cieľmi?
- Rozdelili sme zodpovednosť a úlohy v tíme?
- Urobili sme časový harmonogram?
- Máme na jednotlivé aktivity naplánovaný rozpočet?
- Máme zdroje na realizáciu projektu?
- Máme plán na monitorovanie a hodnotenie projektu?
- Máme plán na propagáciu projektu?

## 6. Akcia

Tento krok service learningu je o implementácii plánu service learningu. Táto fáza je kľúčovým momentom, pretože žiaci a žiačky aplikujú vedomosti a zručnosti v praxi a aktívne sa zapájajú do služby pre komunitu. Jeho podoba preto do značnej miery závisí od predchádzajúceho kroku, teda mapovania potrieb, plánovania a od dĺžky, ktorú ste zvolili na realizáciu celého service learningového projektu vo vašej triede. S touto fázou je zároveň úzko prepojená reflexia a monitoring, ktorým sa venujeme v samostatných častiach. Teraz uvedieme niekoľko užitočných tipov.



Rola učiteľa/učiteľky by sa v tejto fáze dala rozdeliť do troch základných, navzájom prepojených oblastí.

### Rola učiteľa/učiteľky vo fáze akcie

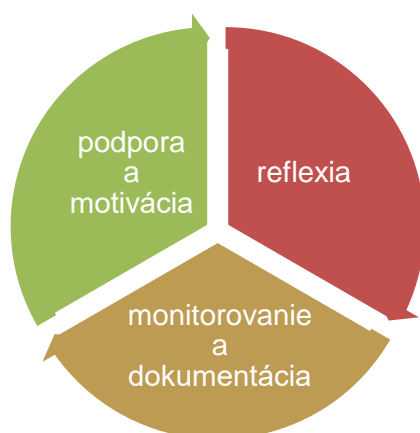

#### Podpora a motivácia

Vašou úlohou je podporovať a motivovať žiakov a žiačky počas realizácie jednotlivých aktivít, ktoré si v rámci service learningu naplánovali, ale tiež usmerňovať ich a poskytovať im spätnú väzbu. Cieľom je zabezpečiť, aby sa cítili sebavedomo, aby vedeli, že majú k dispozícii potrebnú podporu, a aby dokázali prekonať výzvy, ktoré sa môžu vyskytnúť počas realizácie projektov. Mali by ste byť pripravený zodpovedať otázky a riešiť problémy, ktoré sa môžu vyskytnúť. Pravidelné inštrukcie, povzbudzovanie a vedenie môžu žiakom a žiačkam pomôcť prekonať pocity neistoty, úzkosti a nervozity.

Podporujte efektívnu komunikáciu a spoluprácu v tíme. Povzbudzujte žiakov a žiačky k spolupráci a k vzájomnej zodpovednosti. Tímová práca je dôležitým aspektom service learningu.

Pomáhajte žiakom a žiačkam zvládnuť zmeny v priebehu realizácie service learningového projektu. Napriek dôkladnej príprave sa môže stať, že veci nebudú prebiehať tak, ako ste ich



naplánovali. Ak dôjde k zmenám, je dôležité pomôcť žiakom a žiačkam efektívne a tvorivo dané zmeny zvládnuť.

Pri dlhšie trvajúcich service learningových projektoch alebo problémoch či výzvach môžu deti strácať energiu a entuziazmus. Preto je dôležité povzbudzovať ich k plneniu úloh a dosahovaniu cieľov aj prostredníctvom neformálnej podpory.

### **Reflexia**

Reflexia je kľúčovým nástrojom na prepojenie praktických aktivít žiakov a žiačok so vzdelávacími cieľmi. Vašou úlohou je integrovať priebežnú reflexiu do fázy akcie, aby žiaci a žiačky mohli priebežne hodnotiť svoje skúsenosti, identifikovať, čo sa z nich naučili, a aplikovať tieto poznatky pri dosahovaní vytýčených cieľov. Reflexia udržiava zameranie na vzdelávacie ciele. Aktivity, ktoré deti realizujú v komunite, sa automaticky nespájajú so vzdelávacími cieľmi, ktoré ste naplánovali. Túto väzbu je potrebné vytvárať zámerne, cez proces reflexie.

### **Monitorovanie a dokumentácia**

Vašou úlohou je tiež pravidelne sledovať a monitorovať pokrok jednak žiakov a žiačok, ale aj samotného projektu prostredníctvom rôznych nástrojov a aktivít. To pomôže zabezpečiť, že projekt napreduje správnym smerom. Monitoring nielen zaznamenáva priebeh projektu, ale aj umožňuje reflexiu a zdieľanie skúseností s komunitou, je tiež podkladom pre neskoršiu evalváciu a propagáciu.

## 6.1. Tipy na aktivity so žiactvom vo fáze akcie

Uvádame tipy na konkrétne aktivity so žiactvom vo fáze akcie prepojené s reflexiou a monitoringom. Nezabúdajme, že priebežná reflexia je súčasťou všetkých aktivít, teda aj fázy posudzovania potrieb alebo plánovania projektu. Nie je potrebné realizovať všetky aktivity, vyberte si to, čo vyhovuje vašej triede, ale aj vám ako učiteľovi/učiteľke.

### Pravidelné triedne stretnutia

Hlavným cieľom pravidelných stretnutí je udržiavať komunikáciu v rámci skupiny, zabezpečiť, aby boli všetci žiaci a žiačky informovaní o pokrokoch a výzvach ostatných. Tieto stretnutia pomáhajú vytvoriť podporné prostredie, kde každý člen skupiny môže zdieľať svoje skúsenosti a cítiť sa ako súčasť tímu, a zároveň pomáhajú riešiť potenciálne problémy včas.

## AKTIVITA: STRETNUTIE V KRUHU

**Cieľ:** Poskytnúť žiakom a žiačkam priestor na pravidelnú reflexiu ich pokroku, zdieľanie zážitkov a posilnenie tímového ducha.

**Pomôcky:** hovoriaci predmet (napr. loptička, plyšák alebo iný predmet, ktorý si žiaci môžu podávať)



### Postup pre učiteľa/učiteľku:

**Úvod:** Zorganizujte každý týždeň stretnutie, počas ktorého budú žiaci sedieť v kruhu. Vysvetlite im, že toto je priestor na zdieľanie ich skúseností z projektu.

**Hovoriaci predmet:** Zavedte pravidlo, že rozpráva len ten, kto drží hovoriaci predmet. Predmet môže byť loptička, plyšák alebo iný malý predmet, ktorý si žiaci budú podávať. To pomáha udržať poriadok a zároveň zabezpečí, že každý bude mať príležitosť vyjadriť sa.

**Týždenné otázky:** Každý týždeň položte niekoľko otázok, ktoré žiakov usmernia pri zdieľaní svojich zážitkov a pocitov. Otázky môžu zahŕňať:

- Čo ste tento týždeň urobili v projekte?
- Aké výzvy ste tento týždeň prekonali?/Aké problémy alebo otázky sa tento týždeň vyskytli? Ako ste ich riešili?
- Ako ste sa cítili tento týždeň v skupine?
- Čo považujete tento týždeň za úspech?
- Čo by ste tento týždeň urobili inak, ak by ste mali možnosť?

**Reflexia:** Nechajte každého žiaka vyjadriť sa, keď drží hovoriaci predmet. Ak niektorí žiaci nechcú hovoriť, ukážte im, že sa môžu cítiť slobodne a môžu predmet posunúť ďalej bez toho, aby museli niečo povedať.

**Záver:** Po ukončení kola otázok môžete reagovať na témy, ktoré sa objavili u viacerých žiakov, a podnietiť diskusiu o tom, ako sa projekt môže ďalej rozvíjať.

## Reflexívne denníky

Povzbudzuje žiakov a žiačky, aby si viedli reflexívne denníky, kde zapisujú svoje myšlienky, pocity a čo sa naučili počas realizácie projektu. Reflexívne denníky slúžia ako nástroj na podporu hlbšieho sebazpoznania a rozvoja kritického myslenia. Dôležité je, aby si žiaci a žiačky pravidelne zaznamenávali svoje myšlienky, pocity a skúsenosti počas realizácie projektu, pretože im to umožní lepšie porozumieť vlastným zážitkom a zároveň si rozvíjať schopnosť reflexie nad svojimi rozhodnutiami a ich dôsledkami. Týmto spôsobom sa učia nielen z úspechov, ale aj z výziev a chýb, čo prispieva k ich osobnému rastu.

## AKTIVITA: MOJE TÝŽDENNÉ MYŠLIENKY

**Ciel:** Podporiť pravidelnú reflexiu a sebaujadrenie žiakov a žiačok prostredníctvom písania alebo kreslenia v týždennom denníku.

**Potrebné materiály:** denníkové hárky s otázkami, písacie potreby, pastelky alebo fixky, prípadne emotikony na vystrihovanie a nalepovanie



### Postup pre učiteľa/učiteľku:

**Úvod:** Vytvorte jednoduchý hárok s otázkami, ktoré budú žiaci a žiačky každý týždeň vyplňať. Otázky im pomôžu zamyslieť sa nad ich skúsenosťami a pocitmi spojenými s projektom. Príklad nájdete aj v pracovnom zošite pre žiactvo.

Otázky: Na každý týždeň pripravte tri až štyri otázky, napríklad:

- Čo sa mi tento týždeň páčilo?
- Čo bolo tento týždeň pre mňa ťažké?
- Ako som tento týždeň pomohol v projekte?
- Čo som sa naučil tento týždeň?
- Aké nové zručnosti som si tento týždeň osvojil?
- Ako som tento týždeň spolupracoval so svojimi spolužiakmi?

**Reflexia:** Povzbudte žiakov k tomu, aby odpovedali na otázky kreslením, krátkymi vetami alebo použitím emotikonov, ktoré môžu vystrihnúť a prilepiť. Uistite sa, že majú dostatok času a priestoru na sebaujadrenie.

**Denníkový čas:** Každý týždeň vyhradte 10-15 minút na vyplnenie denníka. Pomôže žiakom pravidelne uvažovať o ich zážitkoch a rozvíjať ich schopnosť sebareflexie.

**Zdieľanie:** Ak to žiaci chcú, môžu svoje myšlienky z denníka zdieľať s triedou alebo s učiteľom, čo podporí vzájomné učenie sa a lepšie pochopenie ich skúseností.

## Skupinové reflexívne diskusie

Efektívnou metódou sú aj reflexívne diskusie. Žiaci a žiačky hovoria o tom, ako sa im darí naplniť projekt, čo sa naučili a ako vnímajú svoj vplyv na komunitu. Takéto formálne alebo neformálne diskusie pomáhajú pri tímovej spolupráci a sebareflexii.

### AKTIVITA: REFLEXÍVNE SKUPINOVÉ DISKUSIE

**Ciel':** Podporiť tímovú prácu, rozvíjať komunikačné zručnosti a schopnosť premýšľať o projektových skúsenostiach.

**Pomôcky:** papier a ceruzky na zapisovanie nápadov (voliteľné)



**Postup pre učiteľa/učiteľku:**

**Úvod:** Rozdelte žiakov do malých skupín po troch až štyroch. Vysvetlite im, že budú diskutovať o svojich skúsenostiach s projektom a navrhovať nápady na zlepšenie.

**Skupinová diskusia:** Dajte žiakom 10-15 minút na diskusiu v skupinách. Môžu preberať témy ako:

- Čo sa vám na projekte páči?
- Čo by sme mohli v projekte zlepšiť?
- Aké výzvy sme doteraz prekonali a ako sme ich zvládli?
- Ako môžeme zlepšiť spoluprácu v rámci nášho tímu?
- Čo nové sme sa naučili z tohto projektu a ako to môžeme využiť v budúcnosti?

Povzbudte žiakov a žiačky k tomu, aby si zapisovali kľúčové body svojej diskusie na papier.

**Prezentácia myšlienok:** Po uplynutí času nechajte každú skupinu zhrnúť svoje myšlienky pred triedou. Každá skupina môže vybrať hovorcu, ktorý prezentuje ich závery.

**Diskusie:** Na záver môžete viesť krátku diskusiu o predložených nápadoch, pričom povzbudíte celú triedu, aby reagovala na návrhy ostatných skupín.

## Monitoring cez prezentácie

Progres projektu môžete monitorovať cez jednoduché prezentácie, v ktorých žiaci a žiačky predstavujú, čo v projekte dosiahli, a dostanú spätnú väzbu. Tento proces pomáha zlepšovať kontinuitu projektu a udržuje žiakov a žiačky motivovaných.

## AKTIVITA: PREZENTÁCIA MÔJHO PRÍNOSU K PROJEKTU

**Cieľ:** Posilniť sebadôveru, komunikačné schopnosti a schopnosť uvažovať o svojom prínose k projektu.

**Pomôcky:** Kresby, modely alebo iné vizuálne pomôcky, ktoré žiaci môžu použiť pri prezentácii.



### Postup pre učiteľa/učiteľku:

**Úvod:** Vysvetlite žiakom, že každý týždeň bude mať každý z nich možnosť predstaviť triede, čo už v projekte dosiahol. Prezentácia by mala byť krátka a môže obsahovať ukážku ich práce, ako napríklad kresbu, model alebo jednoduché vysvetlenie ich príspevku. Spôsob prevedenia nechajte na žiakoch.

**Príprava:** Dajte žiakom čas na prípravu prezentácie. Povzbudte ich, aby si premysleli, čo chcú ostatným ukázať a ako to vysvetlia.

**Prezentácia:** Každý žiak si v určený deň pripraví a odprezentuje svoju časť projektu pred triedou. Mladší žiaci môžu napríklad ukázať kresbu alebo model a jednoducho vysvetliť, čo na projekte spravili. Po prezentácii povzbudte ostatných žiakov, aby kládli otázky alebo vyjadrili svoj názor na to, čo ich spolužiak ukázal. Tento krok pomáha rozvíjať kritické myslenie a schopnosť komunikovať s ostatnými.

**Reflexia:** Každú prezentáciu môžete krátko zhodnotiť, čo v nej bolo zaujímavé a čo by mohli žiaci nabudúce zlepšiť. Tento krok posilňuje ich sebadôveru a umožňuje im učiť sa z vlastných skúseností.

## Podpora pri riešení konfliktov a problémov

Mali by ste byť pripravený pomôcť žiakom a žiačkam riešiť konflikty alebo problémy, ktoré sa môžu objaviť počas realizácie projektu. Môže to zahŕňať mediáciu medzi členmi tímu alebo pomoc pri prekonávaní iných výziev.

### AKTIVITA: SPOLOČNÁ DISKUSIA O KONFLIKTE

**Cieľ:** Podporiť žiakov a žiačky v konštruktívnom riešení konfliktov, rozvíjať ich schopnosť vyjadrovať pocity a spoločne hľadať riešenia.



**Pomôcky:** žiadne špeciálne materiály

#### Postup pre učiteľa/učiteľku:

**Úvod:** Ak sa vyskytne konflikt alebo problém v skupine, zvolajte všetkých žiakov, ktorých sa situácia týka, na spoločné stretnutie. Vysvetlite im, že cieľom je spoločne diskutovať o vzniknutom probléme a nájsť riešenie, ktoré bude vyhovovať všetkým.

**Diskusia:** Pomôžte žiakom vyjadriť svoje pocity tým, že im položíte otázky ako:

- Ako sa cítiš? Ako si myslíš, že sa cíti druhá strana?
- Čo ťa na tejto situácii trápí?
- Je niečo, čo by si chcel(a) povedať, ale ešte si to nepovedal(a)?
- Čo môžeme urobiť, aby sme to vyriešili?/Ako by si chcel(a), aby sa situácia vyriešila?
- Čo môžeme urobiť spoločne, aby sa takáto situácia v budúcnosti neopakovala?

Povzbudte každého žiaka k tomu, aby vyjadril, ako sa cíti, a aby ho ostatní pozorne a bez prerušovania počúvali. Cieľom je zabezpečiť, aby sa každý cítil vypočutý a rešpektovaný. Spoločne diskutujte o možných riešeniach problému. Povzbudte žiakov, aby navrhli riešenia, ktoré budú spravodlivé pre všetkých zúčastnených, a aby sa zamerali na pozitívne kroky, ktoré môžu podniknúť.

**Záver:** Keď dospejete k riešeniu, zhrňte, na čom sa skupina dohodla, a uistite sa, že všetci súhlasia s ďalšími krokmi. Povzbudte žiakov a žiačky, aby si pamätali, že konflikty sú prirodzené a dajú sa riešiť pokojne a s rešpektom.

## Priebežná adaptácia plánu

Pomáhajte žiakom a žiačkam flexibilne reagovať na zmeny alebo neočakávané situácie tým, že im pomôžete upraviť pôvodný plán projektu. Táto adaptácia môže zahŕňať reorganizáciu úloh, zmenu prístupov alebo úpravu cieľov.

## AKTIVITA: NÁŠ NOVÝ PLÁN

**Cieľ:** Naučiť žiakov a žiačky flexibilne reagovať na zmeny a spoločne vytvárať nové riešenia, keď sa projekt nevyvíja podľa pôvodného plánu.

**Pomôcky:** veľký papier (napr. flipchart), farebné fixky alebo pastelky

### Postup pre učiteľa/učiteľku:

**Úvod:** Ak si všimnete, že projekt neprebíha podľa pôvodného plánu, spoločne so žiakmi a žiačkami diskutujte o aktuálnej situácii a možnosti prehodnotiť niektoré časti projektu. Vysvetlite, že zmeny sú prirodzenou súčasťou každého projektu a že je dôležité vedieť na ne reagovať.

### Diskusia:

- Čo sa zmenilo oproti pôvodnému plánu a prečo?
- Aké nové príležitosti vidíme v tejto zmene?
- Ako by sme mohli prispôsobiť náš plán novej situácii?
- Čo sa môžeme naučiť z tejto skúsenosti?
- Ktoré kroky môžeme podniknúť hneď teraz, aby sme projekt posunuli ďalej?

**Časová os alebo schéma:** Na veľký papier nakreslite časovú os alebo schému projektu, ktorá znázorňuje jeho jednotlivé etapy alebo kroky. Môžete zahrnúť, čo už bolo dokončené a čo ešte ostáva spraviť. Vyzvite žiakov, aby prispeli svojimi nápadiami na úpravu pôvodného plánu. Môžu diskutovať o tom, čo by sa mohlo zmeniť, aby sa projekt posunul dopredu, alebo aké nové kroky by mohli podniknúť. Nechajte žiakov pridať svoje nápady na nový plán priamo na papier. Môžu kresliť, písať alebo používať farebné označenia rôznych častí plánu. Tento krok pomáha vizualizovať nové riešenia a posilňuje ich pocit spolupatričnosti k projektu.

**Zhrnutie a implementácia:** Keď sa dohodnete na novom pláne, zhrňte, aké zmeny boli prijaté a ako budú implementované. Povzbudte žiakov a žiačky, aby si uvedomili, že zmeny v pláne nie sú zlyhaním, ale príležitosťou na vylepšenie projektu a pokračovanie v ňom.



## Teambuildingové aktivity

Počas implementácie projektu môžete na posilnenie tímu zaradiť aj rôzne teambuildingové aktivity alebo motivačné cvičenia, ktoré podporujú dôveru a spoluprácu medzi členmi tímu, čím sa posilňuje ich tímová súdržnosť, komunikácia a pozitívna atmosféra v skupine.

### AKTIVITA: STAVANIE VEŽE

**Cieľ:** Posilniť tímovú spoluprácu a podporiť komunikáciu medzi žiakmi prostredníctvom zábavnej a tvorivej úlohy.

**Pomôcky:** stavebnice (napr. LEGO, kocky), papierové poháre, lepiaca páska, špagát či iné dostupné materiály na stavbu veže



#### Postup pre učiteľa/učiteľku:

**Úvod:** Rozdeľte žiakov do malých skupín po troch až štyroch členoch. Vysvetlite im, že ich úlohou bude postaviť čo najvyššiu a najstabilnejšiu vežu z poskytnutých materiálov. Uistite sa, že všetci členovia skupiny spolupracujú na dosiahnutí úspechu.

**Pravidlá:** Dajte každej skupine rovnaké množstvo materiálu a stanovte časový limit (napr. 15-20 minút). Vysvetlite, že veža musí byť samostatne stojaca a že môžu používať len poskytnutý materiál.

**Stavba veže:** Počas časového limitu nechajte skupiny pracovať na stavbe veže. Povzbudte ich, aby si rozdelili úlohy a aby komunikovali o svojich nápadoch. Sledujte skupiny a povzbudzujte ich.

**Prezentácia:** Po uplynutí času nechajte každú skupinu predstaviť svoju vežu ostatným. Žiaci môžu vysvetliť, ako spolupracovali, čo bolo najťažšie a ako riešili prípadné problémy.

**Zhodnotenie:** Po prezentáciách diskutujte s triedou o tom, čo sa im podarilo a čo sa naučili o tímovej práci. Pýtajte sa otázky ako:

- Ako ste si rozdelili úlohy v tíme?
- Čo vám pomohlo, aby ste spolupracovali?
- Čo by ste urobili inak, ak by ste mali ďalšiu šancu?

**Záver:** Zhrňte diskusiu a zdôraznite dôležitosť tímovej spolupráce a ako ju môžu žiaci využiť aj pri iných úlohách v škole.

Ak sa chcete na túto aktivitu zamerať v zmysle rozvíjania technického myslenia, máte tri možnosti, ako úlohu zadať.

1. Skupine môžete určiť len konštrukčný cieľ (veža môže byť v tomto prípade akákoľvek, výber necháte na žiakoch) a pri realizácii budete viesť k využitiu metódy pokusu a omylu, v zmysle toho, že veža má byť čo najvyššia a najstabilnejšia.
2. Skupine môžete určiť konštrukčný cieľ s konkrétnym postupom. Využiť môžete napríklad obrázok konkrétnej veže, ktorej sa musí ich výsledok podobať. Taktiež musia žiaci dodržať zadaný postup.
3. Skupine určite len konštrukčný cieľ a pomáhajte skupine detí v tvorbe efektívneho postupu stavania veže. Zaujímavým momentom môže byť práve to, že žiakom zadáte úlohu

dohodnúť sa na tom, ako by mala ich veža vyzerat' ešte pred tým, ako ju začnú stavať. Vzniká tu priestor na prenesenie predstavy na papier, až potom nasleduje realizácia.

Ďalšou možnosťou môže byť aj to, že každá skupina bude pracovať s odlišným materiálom.

**Priebeh:** Povzbudte žiakov, aby si kreatívne poradili s tým, čo majú k dispozícii. Tak budú musieť uplatniť nielen tímovú spoluprácu, ale aj schopnosť prispôbiť sa rôznym podmienkam. Môžu si v skupine premyslieť, ako čo najlepšie využiť zadané materiály.

**Zhodnotenie:** Po skončení stavby nechajte skupiny prezentovať svoje veže. Okrem otázok, ako si rozdelili úlohy a ako spolupracovali, sa môžete pýtať aj na to, ako sa prispôbili materiálu, ktorý mali k dispozícii, a čo by robili inak, keby mali materiál inej skupiny. Pýtajte sa otázky ako:

- Ako dostupný materiál ovplyvnil vaše premýšľanie o stavbe veže?
- Čo bolo najväčšou výzvou pri práci s vaším materiálom a ako ste ju prekonali?
- Ako by ste pristúpili k úlohe, keby ste mali materiál inej skupiny? Myslíte si, že by to bolo ľahšie alebo ťažšie? Prečo?
- Čo vás prekvapilo pri sledovaní práce ostatných skupín s ich materiálom?
- Ako ste sa cítili, keď ste videli, že iné skupiny majú iné materiály? Ovplyvnilo to váš prístup k úlohe?
- Čo by ste urobili inak, ak by ste mali ďalšiu šancu pracovať s rovnakým alebo iným materiálom?
- Ako sa vaša tímová spolupráca vyvíjala počas úlohy? Zmenilo sa niečo na vašom prístupe k spolupráci v priebehu stavby?

Diskusia môže zahrnúť aj reflexiu o rôznych prístupoch k stavaniu veže a výhodách či nevýhodách rôznych materiálov. Upriamte pozornosť na to, že podobne ako v tejto aktivite, aj v živote a v škole sa často musíme prispôbiť tomu, čo máme k dispozícii, a nájsť riešenia v rôznych situáciách.

## AKTIVITA: OBRÁŤ PLACHTU

**Ciel:** Rozvíjať schopnosti žiakov a žiačok spolupracovať v tíme, posilniť schopnosť počúvať sa.

**Pomôcky:** staré plachty alebo väčšie kusy látky, šatky na zavieranie očí

**Pokyny pre učiteľa/učiteľku:**

**Rozdelenie do tímov:** Rozdeľte žiakov do skupín tak, aby v 1 skupine bolo 6 – 8 žiakov. Každá skupina dostane 1 kus látky alebo plachty, na ktorý sa všetci postaví. Látka by mala mať takú veľkosť, aby na nej mohli pohodlne stáť vedľa seba (čím menšia látka, tým náročnejšia bude úloha, pozor však na to, aby nebola príliš malá). Tímy rozmiestnite tak, aby neboli tesne vedľa seba, aby každý tím mohol vymyslieť vlastnú stratégiu. Upozornite žiakov, že aktivita nie je súťaž.

**Zadanie úlohy:** Každý tím má za úlohu otočiť látku, na ktorej stoja, celú naopak, bez toho, aby niekto stúpil na priestor mimo látky. Ak sa tak stane, daný člen tímu oslepne (zaviazete mu oči šatkou).

Na splnenie úlohy môžete zadať časový limit.

**Reflexia:**

Po ukončení aktivity deti usadte do kruhu a požiadajte ich, aby sa podelili o svoje skúsenosti. Môžete klásť tieto otázky:

- Ako ste sa cítili počas aktivity?
- Čo si myslíte o komunikácii v tíme?
- Ako ste prišli na riešenie? Kto prišiel s nápadom a ako sa zapojili ostatní?
- Čo ste sa pri tejto aktivite naučili o tímovej práci a rozdelení úloh?
- Čo by ste nabudúce urobili inak, aby ste stihli časový limit?

**Pozorovanie:** Počas aktivity sledujte správanie jednotlivých skupín, ich spoluprácu a komunikáciu. Je dôležité sledovať dynamiku tímov a spôsob, akým riešili problémy a výzvy. Aktivita je pomerne kontaktná, dbajte preto na bezpečnosť.

**Záver:** Aktivita nielen posilňuje schopnosť spolupracovať v tíme, ale tiež žiakom a žiačkam ukazuje, ako dôležitá je komunikácia, dôvera a schopnosť zvládnuť výzvy spoločne. Poukážte na to, že každý má v tíme nejakú úlohu, a môžete nadviazať na to, aké pravidlá boli pre prácu v tíme efektívne. Na základe toho môžete stanoviť pravidlá tímovej spolupráce počas realizácie service learningového projektu.



## AKTIVITA: BABYLONSKÁ VEŽA

**Ciel:** Rozvíjať schopnosti žiakov spolupracovať v tíme, posilniť schopnosť komunikovať, rozdeliť si úlohy.

**Pomôcky:** malé plastové tégliky (pre 1 skupinu 6 téglikov), tenké gumičky (ktoré obídu téglik), bavlnky, papierová páska; z gumičiek a bavlniek vyrobte pomôcku na prenos téglikov – na 1 gumičku uviazte v rovnakých vzdialenostiach 5 bavlniek; mali by byť rovnako dlhé (cca 40 – 50 cm), na konci s očkom (na prst)



### Pokyny pre učiteľa/učiteľku:

**Úvod:** Pozvite žiactvo na stavbu babylonskej veže. Žiaci sa stávajú stavbyvedúcimi, ich úlohou je postaviť vežu zo špeciálneho materiálu (tégliky), s ktorým sa dá manipulovať jedine pomocou špeciálneho nástroja (gumička s bavlnkami). Keďže však babylonskú vežu stavali ľudia pochádzajúci z rôznych krajín, ktorí si navzájom nerozumeli, vežu budú stavať bez slov. Majú však k dobru 5 minút, keď si môžu premyslieť a dohodnúť stratégiu, ako postupovať, a vyskúšať si prácu s nástrojom. Každý žiak môže držať bavlnku len za očko a téglika sa nesmie dotýkať žiadnou časťou tela.

Postavte ukážkovú vežu z téglikov (naspodku 3, v strede 2, navrchu 1 téglik).

**Rozdelenie do tímov:** Rozdeľte žiakov do skupín po 5 a rozmiestnite ich po miestnosti. Každá skupina dostane 6 téglikov, ktoré rozostavte na zem – otočte ich rôznymi smermi. 2 metre od téglikov vyznačte papierovou páskou čiaru, na ktorú budú stavať vežu (rozmiestnite skupiny ďalej od seba). Veže môžu prípadne stavať aj na laviciach – v tom prípade odstráňte z dosahu všetky stoličky.

**Priebeh:** Stopnite skupinám 5 minút na dohodnutie postupu. Obíďte všetky skupiny a uistite sa, že sa zvládli dohodnúť. Po 5 minútach pripomeňte pravidlo nerozprávať a dajte skupinám 10 minút na postavenie veží (v stave núdze čas predĺžte o 2 minúty).

### Reflexia:

Po ukončení aktivity deti usadte do kruhu a požiadajte ich, aby sa podelili o svoje skúsenosti. Môžete klásť tieto otázky:

- Ako ste spokojní so svojím výsledkom?
- Ako ste sa cítili počas aktivity?
- Ako ste sa cítili, keď sa vám nedarilo?
- Čo si myslíte o komunikácii v rámci tímu?
- Ako ste využili čas na prípravu?
- Ako ste prišli na riešenie? Kto prišiel s nápadom a ako sa zapojili ostatní?
- Čo ste sa pri tejto aktivite naučili o tímovej práci a rozdelení úloh?
- Čo by ste nabudúce urobili inak – za rovnakých pravidiel a podmienok?

**Pozorovanie:** Počas aktivity sledujte správanie jednotlivých skupín, ich spoluprácu a komunikáciu. Ak je to možné, prizvite kolegu/kolegyňu na pomoc s dohľadnutím na dodržiavanie pravidiel. V prípade, že niektorá skupina skončí skôr, zabráňte kontaktu s ostatnými skupinami, ktoré ešte pracujú na úlohe.



**Záver:** Aktivita nielen posilňuje schopnosť spolupracovať v tíme, ale tiež žiakom a žiačkam ukazuje, ako dôležitá je komunikácia, dôvera a schopnosť zvládnuť výzvy spoločne. Poukážte na to, že v service learningovom projekte je dôležité zapojenie každého žiaka a každý má v tíme nejakú úlohu. Na to, aby spolupráca fungovala, je dôležité stanoviť si spoločné pravidlá fungovania, komunikácie a riešenia problémov.

## 7. Reflexia počas a na konci service learningového projektu

Pojem reflexia pochádza z latinského slova reflexio (odraz, zrkadlenie) a reflektere (premýšľať) a chápeme ho ako základný spôsob učenia sa prostredníctvom skúsenosti. Reflexia ponúka žiakom a žiačkam možnosť kriticky premýšľať o svojich skúsenostiach a skúmať vlastné hodnoty, názory a presvedčenia. Ponúka tiež priestor na kladenie otázok, vzájomnú výmenu názorov, skúseností a zručností pri riešení problémov a na hľadanie riešení problémov komunity, pre ktorú plánujú alebo realizujú svoje service learningové aktivity (Brozmanová Gregorová a kol., 2020).

Reflexia je v service learningu priebežne prebiehajúci proces. Nie je to niečo, čo by malo byť prítomné len na konci realizácie projektu. Zároveň reflexia nie je to isté ako hodnotenie. Kým reflexia sa spája predovšetkým s procesom učenia, teda má stimulovať proces učenia sa v súlade so vzdelávacími cieľmi, ktoré ste si stanovili na začiatku, hodnotenie smeruje pozornosť k posudzovaniu – buď toho, či boli dosiahnuté vzdelávacie ciele, alebo či boli dosiahnuté ciele služby, čo sa v projekte podarilo alebo nepodarilo, čo sme mohli urobiť lepšie. Samozrejme, reflexia aj hodnotenie sú najmä v záverečnej fáze projektu veľmi prepojené.

V počiatočných fázach realizácie projektu zisťujete, aké sú očakávania, predstavy a názory žiakov a žiačok na to, čo idú robiť. Ako a kde si ich vytvorili? Akú predstavu majú o tom, čo sa naučia a aké emócie pri tom zažijú? Reflexia počas implementácie service learningu prebieha počas vašich stretnutí so žiactvom alebo prostredníctvom týždenných hodnotiacich aktivít, aj to závisí od dĺžky projektu. Záverečná reflexia je obzretie sa späť, hľadanie súvislostí medzi skúsenosťou a výsledkom učenia sa. Táto reflexia zároveň umožňuje pohľad dopredu, pretože ukazuje, ako je možné nadobudnuté skúsenosti využiť pri ďalšej činnosti. Ide o proces, ktorý slúži ako spätný pohľad na zisky a straty z predošlej skúsenosti a na to, čo bolo dosiahnuté, a zároveň ide o proces zameraný na prepojenie týchto skúseností s budúcou činnosťou a širším sociálnym kontextom.

Pri reflexii v service learningu sa využíva viacero modelov. Pre prácu so žiakmi a žiačkami v primárnom vzdelávaní sa javí ako vhodný model zameraný na reflexiu priebehu, pocitov (emócií), poznatkov a príležitostí. Ku každému zameraniu vám ponúkame príklady otázok, ktoré môžete flexibilne používať a kombinovať ich prípadne v ďalších aktivitách s deťmi.

Tabuľka 7 Model reflexie priebehu, pocitov, poznatkov a príležitostí

Zameranie	Otázky
<b>PRIEBEH</b> – pomenovávame, čo sa dialo, zameriavame sa na jednotlivca aj skupinu	<ul style="list-style-type: none"> <li>• Ako sa vám spolupracuje?</li> <li>• Čo bolo pre vás zaujímavé?</li> <li>• Prekvapilo vás niečo?</li> <li>• Ktoré aktivity boli pre vás najdôležitejšie?</li> <li>• Prebiehala aktivita podľa plánu?</li> <li>• Vyskytli sa nejaké iné neočakávané situácie?</li> <li>• Aký iný priebeh by ste zvolili nabudúce?</li> </ul>
<b>POCITY (EMÓCIE)</b> – pomenovávame prežívané emócie, zameriavame sa na jednotlivca aj skupinu	<ul style="list-style-type: none"> <li>• Ako ste sa cítili pri konkrétnej aktivite?</li> <li>• Vymenujte 3 emócie.</li> <li>• Kedy ste sa cítili odvrhnutý/á?</li> <li>• Aké ste mali očakávania?</li> <li>• Naplnili ste vaše očakávania?</li> <li>• Aké emócie ste zažívali počas aktivít?</li> <li>• Aká atmosféra, nálada panovala v skupine?</li> <li>• Cítili ste sa angažovaní ako jednotlivci?</li> </ul>
<b>POZNATKY</b> – zameriavame sa na vedomosti získané prostredníctvom skúsenosti	<ul style="list-style-type: none"> <li>• Čo nové ste sa naučili?</li> <li>• Čo ste sa naučili o sebe?</li> <li>• Čo by ste urobil inak?</li> <li>• Ako viete v budúcnosti využiť získané poznatky, príp. ich šíriť ďalej?</li> <li>• Čo ste sa naučili vďaka tomuto projektu?</li> <li>• Čo ste sa dozvedeli, naučili o sebe?</li> </ul>
<b>PRÍLEŽITOSTI</b> – výhľad do budúcnosti	<ul style="list-style-type: none"> <li>• Ako budete pokračovať?</li> <li>• V čom vás to posunulo ďalej?</li> <li>• Čo viete využiť v živote?</li> <li>• Vidíte prínos vašej aktivity v komunite, na ktorú bol projekt cielený?</li> <li>• Akú z ďalších teórií by ste radi aplikovali v praxi?</li> <li>• Čo by ste na základe vašich poznatkov z aktivít urobili inak?</li> <li>• Kde by ste využili poznatky?</li> </ul>

Zdroj: Brozmanová Gregorová, Heinzová, Uhláriková, 2023

Existujú rôzne spôsoby, ako inšpirovať žiakov a žiačky k reflexii. Môžete diskutovať s triedou alebo individuálne. Môžete klásť rôzne otázky, ktoré podnietia rozmyšľanie o sebe a učení sa. K dispozícii sú rôzne nástroje, ktoré sa dajú použiť na podporu reflexie. Využitie prvkov umenia a kreativity v práci s deťmi pomáha aktivovať pravú hemisféru mozgu – logické myslenie a vyvodzovanie záverov. Metaforické karty, obrazy, fotky, hudba, alegorické príbehy, poézia alebo jednoduché slová odkazujúce na hlbší význam môžu deťom pomôcť pomenovať javy či problémy. Sebareflexia často prináša lepšie výsledky, keď ju inšpiruje niečo zvonka. Taktiež podpora kreativity, napr. tvorba koláží, komiksov, kresieb, blogov, videí či rôzne formy denníkov



dávajú deťom príležitosť myslieť nekonvenčne, mimo bežného rámca, a tým si viac všímať a lepšie porozumieť procesu učenia (sa), ale tiež podporujú motiváciu k uvažovaniu. (Brozmanová Gregorová, Heinzová, Uhláriková, 2023).

Ponúkame príklady reflexívnych aktivít, ktoré môžete realizovať so žiakmi a žiačkami a ktoré môžete zaradiť počas realizácie projektu alebo na konci v rámci fázy vyhodnotenia a ukončenia projektu. Podľa toho upravte inštrukciu. K niektorým aktivitám sú pripravené aj pracovné listy pre žiactvo.

## AKTIVITA: PÄŤ PRSTOV

**Ciel:** Podporiť osobnú reflexiu žiakov a žiačok, ich premýšľanie o skúsenostiach a študijných výsledkoch, získať spätnú väzbu a posilniť ich schopnosť sebareflexie.



**Pomôcky:** papier A4, perá alebo pastelky

### Postup pre učiteľa/učiteľku:

**Úvod:** Vysvetlite žiakom, že cieľom tejto aktivity je zamyslieť sa nad tým, čo sa naučili a zažili počas projektu. Pomocou aktivity päť prstov budú reflektovať svoje skúsenosti a odpovedať na konkrétne otázky.

**Kresba ruky:** Požiadajte žiakov, aby na papier nakreslili obrys svojej ruky, pričom každý prst bude symbolizovať jednu otázku týkajúcu sa ich skúseností. Otázky pre jednotlivé prsty:

- Palec: Čo sa vám najviac páčilo?
- Ukazovák: Čo sa vám nepáčilo?
- Prostredník: Čo najdôležitejšie ste sa naučili?
- Prstenník: Objavili ste o sebe niečo nové? Ak áno, čo to je?
- Malíček: Aké malé detaily vás počas projektu najviac oslovili?

**Vyplnenie otázok:** Nechajte žiakov zapísať alebo nakresliť svoje odpovede do každého prsta. Môžu použiť slová, kresby alebo symboly, ktoré najlepšie vyjadrujú ich pocity a myšlienky.

**Zdieľanie a reflexia:** Po vyplnení otázok vyzvite žiakov, aby sa podelili o svoje odpovede so zvyškom triedy. Vytvorte priestor na diskusiu, kde každý žiak môže vyjadriť svoje myšlienky a pocity, a zamyslieť sa nad tým, čo sa naučil a ako to ovplyvnilo jeho osobný rast.

**Záver:** Zhrňte diskusiu, zdôraznite dôležitosť sebareflexie a toho, ako môžu tieto skúsenosti žiakom a žiačkam pomôcť pri ďalšom učení (sa) a rozvoji.

## AKTIVITA: KRESBA, AKO SOM POMOHOLO/POMOHLA

**Ciel:** Pomôcť žiakom a žiačkam reflektovať svoju činnosť v service learningu a to, čo sa naučili o pomoci druhým.

**Pomôcky:** papier, farebné ceruzky, fixky alebo pastelky



### **Postup pre učiteľa/učiteľku:**

**Úvod:** Vyhradte si čas na diskusiu o tom, čo žiaci robili počas service learningového projektu. Opýtajte sa ich, čo si najviac zapamätali a ako sa cítili pri pomáhaní druhým.

**Inštrukcia:** Povedzte žiakom, aby nakreslili obrázok, ktorý zobrazuje to, ako pomáhali počas projektu. Môže to byť konkrétna aktivita (napr. zber odpadkov, výsadba rastlín) alebo situácia, ktorá im zostala v pamäti. Nechajte žiakov tvoriť a podporujte ich vo vyjadrovaní.

**Zdieľanie:** Po dokončení kresieb vyzvite žiakov a žiačky, aby svoje práce ukázali triede a povedali niečo o tom, čo nakreslili a prečo to považujú za dôležité.

## AKTIVITA: MAĽOVANIE MOJICH POCITOV PO POMOCI DRUHÝM

**Ciel:** Umožniť žiakom a žiačkam vyjadriť svoje emócie spojené s pomocou druhým počas realizácie service learningu.



**Pomôcky:** akvarelové farby, štetce, papier

### Postup pre učiteľa/učiteľku:

**Úvod:** Diskutujte so žiakmi a žiačkami o ich pocitoch počas toho, ako pomáhali druhým – radosť, hrdosť, spokojnosť, ale možno cítili aj únavu alebo smútok.

**Inštrukcia:** Vyzvite žiakov a žiačky, aby vytvorili malbu, ktorá zobrazuje ich pocity po tom, čo pomohli druhým. Vysvetlite im, že pomoc druhým môže vyvolať rôzne emócie a že každá použitá farba a tvar môžu odrážať tieto pocity. Povzbudzujte ich, aby použili také farby, ktoré podľa nich najlepšie vyjadrujú ich emócie. Zdôraznite, že neexistuje správny alebo nesprávny spôsob, ako to urobiť – dôležité je, aby ich malba odrážala ich vnútorné pocity.

**Maľovanie:** Nechajte žiakov tvoriť a ponúknite im priestor na vyjadrenie svojich pocitov cez farby a tvary.

**Reflexia:** Po dokončení malieb diskutujte s triedou o tom, aké pocity žiaci zachytili vo svojich dielach a prečo si vybrali konkrétne farby. Pýtajte sa otázky ako:

- Aké pocity ste sa snažili zachytiť vo svojej malbe?
- Keď sa pozeráte na svoju malbu, čo si ako prvé pomyslíte o tom, ako ste sa cítili po tom, čo ste pomohli druhým?
- Existuje nejaká časť malby, ktorá pre vás znamená niečo osobitné alebo má hlbší význam?
- Ako by ste svoju malbu opísali niekomu, kto ju nevidel? Prečo by ste zvolili tento opis?

## AKTIVITA: KOLÁŽ TOHO, ČO SOM SA NAUČIL/NAUČILA

**Ciel:** Podnietiť žiakov a žiačky k zamysleniu sa nad tým, čo sa naučili počas service learningového projektu a ako to môžu vyjadriť prostredníctvom koláže.



**Pomôcky:** rôzne časopisy, typy papiera, nožnice, lepidlo, kartón alebo papier na pozadie koláže

### Postup pre učiteľa/učiteľku:

**Úvod:** Diskutujte so žiakmi a žiačkami o tom, čo nové sa naučili počas projektu – napríklad o dôležitosti spolupráce, pomoci, angažovanosti, životnom prostredí alebo iných témach.

**Inštrukcia:** Vysvetlite žiakom, že vytvoria koláž, ktorá bude zobrazovať niečo, čo sa naučili alebo čo im bolo počas projektu najviac blízke.

**Výber materiálu:** Umožnite žiakom prezerat' si časopisy a vyberat' obrázky alebo slová, ktoré ich inšpirujú a ktoré vystihujú ich skúsenosti a učenie.

**Tvorba koláže:** Nechajte žiakov lepít vybrané obrázky a materiály na papier, doplňovat' vlastnými kresbami alebo nápismi.

**Prezentácia:** Po dokončení koláží nechajte každého žiaka predstaviť svoju prácu ostatným. Môžu vysvetliť, prečo si vybrali určité obrázky, slová, farby a ako tieto prvky reprezentujú ich zážitky a to, čo sa počas práce na projekte naučili.

**Diskusia:** Na záver zorganizujte diskusiu, kde budú môcť žiaci a žiačky porovnať svoje koláže a vyjadriť, čo sa im na projektoch ich spolužiakov páčilo. Môžete sa pýtať, čo ich prekvapilo alebo inšpirovalo pri pohľade na koláže ostatných. Tiež môžete viesť diskusiu o tom, ako to, čo sa počas práce na projekte naučili, môže byť užitočné v každodennom živote.

## AKTIVITA: STENA REFLEXIE

**Ciel:** Vytvoriť priestor na kolektívnu reflexiu skúseností zo service learningu a vyjadrenie pocitov.

**Pomôcky:** veľký papier alebo papierové dosky na stenu, fixky, farebné ceruzky, lepidlo, ozdoby podľa potreby



### Postup pre učiteľa/učiteľku:

**Úvod:** Vysvetlite žiakom a žiačkam, že vytvoria spoločnú stenu, ktorá bude slúžiť ako vizuálna reprezentácia všetkých ich reflexií a pocitov zo service learningu. Táto stena bude miestom, kde sa zhromaždia ich rôzne osobné pohľady a skúsenosti, čím sa vytvorí komplexný obraz toho, čo sa každý žiak naučil a ako sa cítil.

**Inštrukcia:** Rozdelte triedu do malých skupín alebo nechajte žiakov pracovať individuálne. Každý žiak môže vytvoriť malý obrázok, kresbu alebo napísať slová, ktoré opisujú jeho skúsenosť a pocity.

**Tvorba:** Nechajte žiakov vytvárať svoje príspevky na papieri. Môžu využiť:

- **obrázky alebo kresby** zobrazujúce konkrétne momenty alebo pocity, ktoré zažili,
- **slová alebo frázy** vystihujúce hlavné emócie alebo myšlienky, ktoré sa im počas projektu vynorili,
- **symboly alebo znaky** reprezentujúce kľúčové prvky ich skúsenosti.

**Zostavenie steny:** Prilepte všetky príspevky na veľký papier alebo papierové dosky, čím vytvoríte stenu reflexie.

**Diskusia:** Po dokončení steny zorganizujte krátku prezentáciu, kde žiaci a žiačky predstavia svoje príspevky a vysvetlia, čo sa snažili vyjadriť. Diskutujte o tom, ako rôzne prvky spolu vytvárajú celkový obraz ich skúseností a čo sa dozvedeli o sebe a svojich spolužiakoch prostredníctvom tejto aktivity.

## AKTIVITA: POCITY V DÚHE

**Ciel:** Pomôcť žiakom a žiačkam identifikovať a vizuálne vyjadriť rôzne emócie, ktoré prežili počas service learningu.

**Pomôcky:** papier, pastelky alebo farebné ceruzky, prípadne vodové farby a štetce



### Postup pre učiteľa/učiteľku:

**Úvod:** Rozprávajte sa so žiakmi o rôznych emóciách, ktoré mohli zažiť počas projektu – radosť, hrdosť, smútok, hnev, atď.

**Inštrukcia:** Povedzte žiakom, aby nakreslili dúhu, kde každý farebný pruh reprezentuje inú emóciu, ktorú prežili počas service learningu. Môžu využiť akékoľvek farby.

**Tvorba:** Nechajte žiakov nakresliť a vyfarbiť dúhu, pričom každý pruh bude symbolizovať inú emóciu. Môžu pridať malé obrázky alebo symboly, ktoré ilustrujú konkrétne pocity.

**Zdieľanie:** Po dokončení požiadajte žiakov, aby predstavili svoju dúhu triede a vysvetlili, ktoré farby a symboly reprezentujú aké pocity.

## AKTIVITA: OBRAZ JE VIAC AKO TISÍC SLOV

**Ciel:** Podporiť reflexiu žiakov a žiačok, zamyslenie sa nad ich skúsenosťami z projektu a rozvíjať ich schopnosť metaforického vyjadrovania.



**Pomôcky:** veľké množstvo obrázkov rôznych typov (môžu byť vystrihnuté z časopisov, vytlačené z internetu alebo pripravené v elektronickej podobe, môžu to byť reflexívne karty)

### Postup pre učiteľa/učiteľku:

**Úvod:** Predstavte žiakom a žiačkam aktivitu, ktorej cieľom je pomocou obrázkov vyjadriť, čo prežili počas projektu. Vysvetlite, že budú pracovať s obrázkami, ktoré im pomôžu vizualizovať a zdieľať ich skúsenosti.

**Výber obrázka:** Rozložte obrázky na stole alebo ich zobrazte na obrazovke (ak používate elektronickú verziu). Požiadajte žiakov, aby si vybrali jeden obrázok, ktorý podľa nich najlepšie reprezentuje to, čo počas projektu zažili.

**Príprava na zdieľanie:** Dajte žiakom chvíľu na to, aby si premysleli, prečo si vybrali práve tento obrázok a čo pre nich znamená v súvislosti s projektom.

**Zdieľanie s triedou:** Vyzvite každého žiaka, aby pred triedou ukázal svoj obrázok a vysvetlil, prečo si ho vybral a ako tento obrázok symbolizuje jeho skúsenosť z projektu.

**Diskusia:** Po každom zdieľaní vytvorte priestor na otázky a diskusiu. Povzbudte ostatných, aby sa podelili o svoje myšlienky a reflexie týkajúce sa predloženého obrázka a vysvetlenia.

**Záver:** Zhrňte aktivitu tým, že zdôrazníte hodnotu metaforického vyjadrovania a vizuálnej reflexie pri pochopení a zdieľaní osobných skúseností.

## AKTIVITA: PROJEKT NA KOLESÁCH<sup>15</sup>

**Ciel:** Podporiť analytické myslenie žiakov, reflektovať stav a smerovanie projektu, identifikovať potrebné zmeny a posilniť tímovú spoluprácu.

**Pomôcky:** veľké papiere, farebné fixky, písacie potreby, prípadne lepidlo a výstrižky z časopisov (na tvorbu koláže)



### Postup pre učiteľa/učiteľku:

**Úvod:** Rozdeľte triedu do malých skupín po štyroch alebo piatich žiakoch. Vysvetlite im, že budú premýšľať o projekte tak, že si ho predstavia ako auto. Každá skupina vytvorí vlastné „projektové auto“, ktoré znázorní ich projekt a jeho aktuálny stav.

**Kreslenie a diskusia:** Požiadajte žiakov, aby priradili rôzne aspekty svojho projektu k jednotlivým častiam auta a nakreslili svoje predstavy na veľký papier. Pomôžte im diskutovať o otázkach:

- Aké je auto? Je veľké, malé, pevné, nestabilné?
- Čo je motorom vášho projektu? Vďaka čomu projekt napreduje?
- Ktoré komponenty sú kolesá auta? Čo umožňuje, že projekt ide dopredu?
- Ktoré zložky sú palivom? Má projekt dostatok energie a zdrojov?
- Kam auto smeruje? Aký je cieľ projektu?
- Kto je vnútri auta? Kto hrá akú úlohu v tíme? Kto je vodič?
- Aké prekážky sú na ceste? Čo môže ohroziť úspech projektu?
- Sú na ceste aj iné autá? Ak áno, ako vyzerajú a čo predstavujú?
- Akú batožinu vezmeme do auta? Čo je pre projekt najdôležitejšie?
- Aké bezpečnostné prvky má auto? Čo sa nachádza v „lekárničke“ projektu?
- Aké zastávky by sme mali urobiť po ceste? Aké míľniky sú dôležité?
- Ktoré veci potrebujú naliehavú mechanickú pomoc? Kde treba zasiahnuť?

**Prezentácia:** Po 30 minútach požiadajte každú skupinu, aby predstavila svoje „auto“ ostatným. Nechajte ich vysvetliť, ako ich kresba odráža stav a potreby ich projektu.

**Spoločná tvorba:** Na záver môžete spojiť jednotlivé príspevky a vytvoriť jedno spoločné vozidlo, ktoré bude reprezentovať celý projekt. Alebo môžete zorganizovať „autosalón“, kde budú prezentované rôzne vozidlá, podobne ako u predajcu áut.

**Záver:** Diskutujte so žiakmi a žiačkami o tom, čo sa naučili z tejto aktivity. Pomôžte im identifikovať oblasti, ktoré potrebujú zlepšenie, a povzbudzte ich, aby premýšľali o tom, ako môžu pokračovať v projekte s novým pochopením jeho aktuálneho stavu.

<sup>15</sup> Sosa Rolón, A. J. (2020). [Resource book for the development of service-learning projects](#). CLAYSS.

## AKTIVITA: KRESBA NA PAMIATKU<sup>16</sup>

**Ciel:** Podporiť rozvoj sebvýjadrenia u žiakov a žiačok, umožniť im zdieľať svoje obľúbené momenty z projektu a poskytnúť priestor na reflektovanie osobných skúseností.



**Potrebné materiály:** papier, farebné pastelky alebo fixky, prípadne fotografie z projektu, písacie potreby

### Postup pre učiteľa/učiteľku:

**Úvod:** Vysvetlite žiakom, že budú mať príležitosť zamyslieť sa nad svojím najobľúbenejším momentom z projektu a vyjadriť ho prostredníctvom kresby alebo výberu fotografie. Táto aktivita im umožní zdieľať svoje osobné zážitky a myšlienky s ostatnými.

**Kreslenie alebo výber fotografie:** Požiadajte žiakov, aby si spomenuli na moment, ktorý sa im počas projektu najviac páčil. Potom ich vyzvite, aby tento moment nakreslili na papier, alebo ak majú k dispozícii fotografie, aby si jednu vybrali a priradili ju k tomuto momentu.

**Písomné vysvetlenie:** Po dokončení kresby alebo výbere fotografie požiadajte žiakov, aby napísali krátke vysvetlenie o tom, prečo si vybrali práve tento moment a čo pre nich znamená.

**Zdieľanie a výstava:** Vytvorte priestor, kde žiaci môžu zdieľať svoje kresby alebo fotografie s triedou a vysvetliť, prečo si vybrali práve tento moment. Následne vystavte ich práce spolu s ich písomnými vysvetleniami na záverečnom podujatí alebo na nástenke v triede.

**Diskusia:** Po vystavení prác môžete s triedou diskutovať o tom, ktoré momenty boli pre nich najdôležitejšie a čo ich na projekte najviac oslovilo.

<sup>16</sup> Sosa Rolón, A. J. (2020). [Resource book for the development of service-learning projects](#). CLAYSS.

## AKTIVITA: ČO SOM SI PRINIESOL/PRINIESLA, ČO SI ODNÁŠAM<sup>17</sup>

**Ciel:** Podporiť reflexiu o osobnom rozvoji počas projektu a zhodnotiť, čo žiaci získali.



**Potrebné materiály:** veľký papier alebo plagát, písacie potreby, prípadne počítač alebo tablet na vytvorenie mraku slov

### Postup pre učiteľa/učiteľku:

**Úvod:** Posadte žiakov a žiačky do kruhu a vysvetlite im, že cieľom tejto aktivity je zamyslieť sa nad tým, čo si každý z nich priniesol na začiatku projektu a čo si odniesol po jeho skončení. Reflexia im pomôže lepšie pochopiť ich osobný rozvoj. Môžete klásť tieto diskusné otázky:

- Čo ste si priniesli na začiatku projektu? – Zvážte, aké mali žiaci očakávania, obavy, vedomosti alebo pochybnosti.
- Čo si odnášate z tejto skúsenosti? – Zamerajte sa na nové vedomosti, zmeny v obavách, nadobudnuté väzby, ponaučenia alebo iné aspekty, ktoré sa zmenili.

**Zbieranie odpovedí:** Nechajte každého žiaka vyjadriť svoje odpovede na uvedené otázky. Môžete ich zaznamenať na veľký papier alebo plagát, kde vytvoríte dve sekcie: „Prinesené“ a „Odnesené“.

**Vytvorenie mraku slov:** Po získaní odpovedí ich použite na vytvorenie tzv. wordcloud/mraku slov (pomocou online nástrojov ako WordArt alebo Tagxedo), kde rôzne aspekty osobného rozvoja budú vizuálne zobrazené podľa frekvencie a významu.

**Diskusia a reflexia:** Prezentujte mrak slov žiakom a diskutujte o tom, čo sa z týchto odpovedí dozvedeli o svojom osobnom rozvoji a projekte. Požiadajte ich, aby sa zamysleli nad tým, čo im pomohlo a čo by mohli v budúcnosti zlepšiť.

<sup>17</sup> Sosa Rolón, A. J. (2020). [Resource book for the development of service-learning projects](#). CLAYSS.

## AKTIVITA: Z VRCHOLU HORY<sup>18</sup>

**Ciel:** Podporiť reflexiu o osobných a skupinových skúsenostiach počas projektu, vizualizovať cestu k cieľom a identifikovať kľúčové momenty a udalosti.



**Potrebné materiály:** hárky papiera s kresbou hory (môžete pripraviť vopred alebo nechať žiakov nakresliť základný tvar hory), farebné pastelky alebo fixky

### Postup pre učiteľa/učiteľku:

**Úvod:** Rozdeľte žiakom hárky papiera s kresbou hory alebo ich požiadajte, aby nakreslili veľkú horu s vrcholom a základom. Vysvetlite, že ich úlohou je znázorniť svoju cestu od začiatku projektu až po jeho ciele.

### Význam jednotlivých bodov:

- Prúdy/rieky/vodné plochy: Nakreslite momenty, ktoré projektu priniesli nový nádych a uvoľnili napätie.
- Stretnutia pri táborovom ohni: Zaznamenajte momenty, keď došlo ku skutočnému spojeniu s ostatnými a kde sa najviac ukázala tímová práca.
- Scénické vyhlídky: Zaznačte momenty, keď ste mali možnosť pozrieť sa na projekt z väčšej perspektívy a pochopiť jeho komplexnosť.
- Skratky cez les: Znázornite udalosti alebo situácie, ktoré urýchlili postup projektu alebo ho posunuli vpred.
- Skalnatý terén: Nakreslite momenty, keď ste sa museli vyrovnávať s ťažkosťami alebo prekážkami.
- Aktivované GPS: Uvedte situácie, ktoré si vynútili zmenu smeru projektu, a dôvody tejto zmeny.

**Kreslenie:** Nechajte žiakov a žiačky, aby na svojich papieroch znázornili všetky tieto momenty a cesty, ktoré prešli počas projektu. Povzbudte ich, aby boli kreatívni a používali rôzne farby a symboly.

**Zdieľanie a diskusia:** Po dokončení kresieb požiadajte každého žiaka, aby predstavil svoj „projektový výstup“ ostatným. Nechajte ich vysvetliť, čo jednotlivé časti hory predstavujú a prečo sú pre nich dôležité.

**Reflexia:** Položte záverečné otázky, aby ste podnietili reflexiu:

- Dosiahli sme vrchol? Podarilo sa nám dosiahnuť naše ciele?
- Aké príjemné a nepríjemné prekvapenia nás postretli po ceste?
- Postupovali sme všetci rovnakou cestou? V čom sa naše cesty líšili alebo zhodovali?
- Čo sme sa počas tejto cesty naučili?

<sup>18</sup> Sosa Rolón, A. J. (2020). [Resource book for the development of service-learning projects](#). CLAYSS.



## 8. Monitoring a dokumentácia počas a na konci realizácie projektu

Zaznamenávanie aktivít a dosiahnutých úspechov počas realizácie projektu je dôležité pre neskoršiu evalváciu, ale tiež pre udržateľnosť či pokračovanie projektu. Nie všetko, čo sa v projekte zrealizuje, bude pravdepodobne podľa plánu, preto je dobré skúsenosti zaznamenávať. Umožní to neskôr žiakom a žiačkam poučiť sa zo skúseností.

Zapojte žiakov a žiačky do dokumentácie celého procesu implementácie projektu (napr. cez fotografie, videá, blogy). Môže to byť tiež jedna z rolí a zodpovedností, ktorú si určíte v tíme. Zaznamenávať môžete rôznymi spôsobmi a pomocou viacerých nástrojov. Ponúkame niekoľko tipov, ako na to so žiakmi a žiačkami v primárnom vzdelávaní.

## AKTIVITA: NÁŠ PROJEKTOVÝ ALBUM

**Ciel:** Vizualizovať priebeh projektu, podporiť tímovú prácu a zvýšiť angažovanosť žiakov a žiačok prostredníctvom tvorby spoločného albumu alebo nástenného panelu.



**Potrebné materiály:** veľký zošit, lepidlo, farebné papiere, fixky, fotografie, výkresy, citáty, počítač/tablet (ak vytvárate online verziu)



### Postup pre učiteľa/učiteľku:

**Úvod:** Predstavte žiakom a žiačkam myšlienku vytvorenia projektového albumu alebo nástenky, ktorá bude dokumentovať celý priebeh ich projektu. Vysvetlite, že každý týždeň budú pridávať nové položky, aby mohli sledovať svoj pokrok.

**Výber formátu:** Rozhodnite sa spoločne so žiakmi, či chcete vytvoriť fyzický album alebo nástenku, prípadne online verziu pomocou aplikácie ako Padlet. Zapojte žiakov do rozhodovania o tom, ako bude album vyzerieť.



**Tvorba:** Každý týždeň vyzvite žiakov, aby pridali nové položky do albumu/panelu. Môžu to byť:

- fotografie z práce na projekte,
- kresby alebo ilustrácie znázorňujúce ich činnosti,
- krátke texty alebo reflexie o tom, čo sa naučili alebo ako sa cítili,
- citáty z ich skúseností, ktoré ich inšpirovali.

**Zdieľanie:** Pravidelne venujte čas prezeraniu nových prírastkov v albume/na paneli s celou triedou. Diskutujte o tom, čo ich tieto položky učia o ich pokroku a tímovej práci.



**Záver projektu:** Na konci projektu prejdite celý album alebo panel spoločne. Nechajte žiakov vyjadriť, čo pre nich projekt znamenal a ako sa zmenili ich schopnosti a vedomosti. Povzbudzte ich, aby premýšľali o tom, čo bolo najdôležitejšie a čo si z projektu odnesú do budúcnosti.

## AKTIVITA: DENNÍK ZÁŽITKOV<sup>19</sup>

**Ciel:** Podporiť žiakov a žiačky v systematickom zaznamenávaní svojich skúseností počas projektu, rozvíjať komunikačné zručnosti a poskytovať nástroje na reflexiu a komunikáciu.



**Potrebné materiály:** zápisníky alebo digitálne nástroje (napr. aplikácie na poznámky), fotoaparáty alebo smartfóny, prípadne nahrávacie zariadenia



**Postup pre učiteľa/učiteľku:**

**Úvod:** Vysvetlite žiakom, že ich úlohou bude viesť si tzv. Denník zážitkov počas celého projektu. Do denníka si budú zaznamenávať všetky dôležité momenty, úlohy, udalosti a osobné skúsenosti, ktoré zažijú.



**Vedenie denníka:**

**Papierový alebo digitálny:** Nechajte žiakov vybrať si, či budú používať papierový zápisník alebo digitálne nástroje na zaznamenávanie svojich poznámok.

**Záznamy:** Povzbudzte žiakov, aby do denníka pridávali rôzne typy záznamov, ako sú:

- Úlohy a udalosti: Zaznamenávajte, čo sa robilo, kedy a kde.
- Anekdoty a osobné pocity: Napíšte o svojich pocitoch, obavách a skúsenostiach.
- Obrázky: Pridávajte fotografie alebo kresby, ktoré ilustrujú vaše zapojenie do projektu.
- „Pred a po“: Dokumentujte, ako sa veci menili počas realizácie projektu.
- Nahrávky: Ak je to možné, tvorte zvukové alebo video záznamy z projektových aktivít.



**Záznam počas projektu:** Nechajte žiakov pravidelne pridávať poznámky do denníka, najlepšie po každej významnej činnosti alebo udalosti. Tento proces môže byť vykonávaný individuálne alebo v malých skupinkách.

**Reflexia a komunikácia:** Po ukončení projektu vyzvite žiakov, aby si prezreli svoje denníky, zhrnuli najdôležitejšie momenty a zdieľali svoje skúsenosti so skupinou. Diskutujte o tom, čo sa naučili, čo ich prekvapilo a ako sa ich skúsenosti zmenili.

**Prezentácia:** Na záver projektu môžete vytvoriť výstavu alebo prezentáciu žiackych denníkov, fotografií, nahrávok a ďalších materiálov. Diskutujte o celkových skúsenostiach z projektu.

<sup>19</sup> Sosa Rolón, A. J. (2020). [Resource book for the development of service-learning projects](#). CLAYSS.

## AKTIVITA: SUMARIZÁCIA SKÚSENOSTÍ Z PROJEKTU<sup>20</sup>

**Cieľ:** Pomôcť žiakom a žiačkam systematicky zhrnúť kľúčové aspekty projektu a efektívne komunikovať výsledky a skúsenosti.



**Potrebné materiály:** papier alebo digitálny dokument, fotoaparát alebo smartfón na zachytenie obrázkov, prístup k grafickým nástrojom na tvorbu grafov alebo ilustrácií

### Postup pre učiteľa/učiteľku:

**Úvod:** Vysvetlite žiakom, že ich úlohou bude vytvoriť stručné zhrnutie projektu, ktoré bude obsahovať kľúčové informácie a vizuálne prvky, ako sú fotografie a obrázky. Toto zhrnutie bude slúžiť na komunikáciu o projekte a jeho výsledkoch.

### Zhrnutie projektu:

**Formát:** Určte, že zhrnutie by nemalo presiahnuť jednu stranu (alebo ekvivalent v digitálnom formáte) a malo by obsahovať jasné a stručné informácie.

**Obsah:** Navrhňte žiakom, aby zahrnuli tieto údaje:

- Názov školy:
- Názov projektu:
- Dátum začatia:
- Stručný opis aktivít:
- Účasť komunity a partnerov:
- Počet učiteľov:
- Počet žiakov:
- Počet partnerov komunity:
- Ostatní účastníci:
- Dosiahnuté výsledky, čo sa podarilo:
- Fotografie, grafy a obrázky: Pridajte vizuálne prvky, ktoré ilustrujú kľúčové momenty a úspechy projektu.

Rozdeľte triedu do malých skupín a nechajte ich pracovať na tvorbe zhrnutia. Každá skupina sa môže zamerať na rôznu časť zhrnutia. Nechajte žiakov pridať obrázky, grafy a ilustrácie, ktoré obohatia text a urobia zhrnutie atraktívnejším. Po dokončení zhrnutia nechajte každú skupinu prezentovať svoj výstup. Diskutujte o hlavných zisteniach a o tom, čo sa naučili počas procesu tvorby zhrnutia. Zverejnite zhrnutie na školskej nástenke, v školskom bulletinu alebo online na školských webových stránkach a sociálnych sieťach.

<sup>20</sup> Sosa Rolón, A. J. (2020). [Resource book for the development of service-learning projects](#). CLAYSS.

## 9. Propagácia a komunikácia ako súčasť service learningového projektu

Priebežným procesom v service learningu je propagácia a komunikácia. Komunikáciou myslíme vzájomné informovanie sa o priebehu projektu v tíme a komunikáciu s jednotlivými zúčastnenými stranami. Je to neustále prebiehajúci proces.

Propagácia je komunikácia o projekte. Umožňuje ostatným lepšie si uvedomiť problémy v ich komunite a možné spôsoby, ako sa zapojiť do ich riešenia. Prostredníctvom jedného projektu síce nezachránime celý svet a možno ani nenájdeme úplné riešenie danej potreby, ktorú objavíme. Ale aj tým, že začneme malými krokmi a budeme čo najviac ľudí informovať o tom, čo robíme, môžeme byť nakoniec „zodpovední“ za veľký úspech. **Propagovať môžete:**

- **Podrobnosti o projekte** – čo robíte, prečo to robíte, kto ste, aké sú vaše ciele, kde sa nachádzate a kedy sa vaša činnosť uskutočňuje.
- **Podrobnosti o potrebe** – čo a ako ste zistili v komunite, prečo je to problém, kto sú príjemcovia, ľudia alebo organizácie, ktoré sa na ňom podieľajú alebo sú zaň zodpovedné.
- **Podrobnosti o procese** – čo robíte v určitom čase, napríklad konkrétne veci typu: *Práve sme začali tento projekt, urobili sme prieskum, stretli sme sa s príjemcami, našli sme skvelých partnerov, zhromažďujeme finančné prostriedky, mali sme ďalšie plánovacie stretnutie, zorganizovali sme prvú aktivitu, robíme jedno úžasné podujatie, uvažujeme o našich skúsenostiach, dosiahli sme toto, narazili sme na nejaké prekážky, upravili sme naše plány, dosiahli sme naše ciele, toto sú naše výsledky atď.*

Samozrejme, ide len o sériu všeobecných príkladov, ktoré môžete prispôsobiť konkrétnym detailom vašej skúsenosti a potrebám.

Tu je niekoľko spôsobov, ako môžeme propagovať projekt a aktivity:

- webová stránka alebo blog,
- príspevky, životy, príbehy, videá, ankety, výzvy alebo akýkoľvek typ komunikácie na sociálnej sieti,
- vydanie informačného bulletinu,
- plagáty v škole alebo organizácii, prípadne aj v meste, resp. na miestach, kde je ich zverejnenie relevantné a máte na to povolenie,
- individuálne e-maily,
- tlačové správy, rozhovory alebo videá,
- prezentácia na iných stretnutiach alebo podujatiach s príslušnou verejnosťou.

## 10. Hodnotenie

Kedže v service learningu spájame vzdelávanie a službu, hodnotenie v service learningu je špecifické v tom, že sa potrebujeme zamerať na oba tieto aspekty stratégie. *Hodnotenie vzdelávania* sa viaže na vzdelávacie ciele a *hodnotenie služby* sa viaže na dosiahnutie cieľov služby a aktivity v komunite a zhodnotenie realizácie celého service learningového projektu. Podklady pre oba typy hodnotenia získavame v priebehu realizácie projektu, teda spôsob hodnotenia si plánujeme už vo fáze prípravy a plánovania.



### 10.1. Hodnotenie dosiahnutých cieľov vzdelávania

Tak ako pri iných vzdelávacích stratégiách, potrebujete na konci vyhodnotiť, čo sa v procese aplikácie service learningu žiaci a žiačky naučili. Kedže service learning nie je tradičná vyučovacia metóda, potrebujete upraviť aj spôsob hodnotenia. Podobe ako v prípade iných predmetov, aj v tomto prípade by na ciele mali nadväzovať premyslené stratégie, ktorými vzdelávacie ciele dosiahnete, či už v rámci výučby v škole, v rámci služby v komunite, alebo v rámci zadaní, ktoré žiaci a žiačky spracovávajú. Následne by na ne mali nadväzovať metódy hodnotenia.

V primárnom vzdelávaní je hodnotenie dosiahnutia vzdelávacích cieľov v rámci service learningu možné prostredníctvom rôznych aktivít či metód, ktoré sú pre deti v tomto veku prístupné a motivujúce. Výsledné hodnotenie môže pozostávať zo sumáru jednotlivých alebo čiastkových hodnotení. Príklady aktivít ako podkladov pre hodnotenie:

- Denníky učenia: žiaci a žiačky si môžu viesť jednoduché denníky, kde si budú zaznamenávať, čo sa naučili a ako prispeli k projektu. To vám umožní vidieť, ako reflektujú svoje zážitky a aký majú postoj ku konkrétnym činnostiam.
- Sebahodnotiace tabuľky: žiaci a žiačky môžu pomocou jednoduchých tabuliek alebo obrázkového hodnotenia (napr. emotikony, farby...) vyjadriť, ako hodnotia svoje úsilie a prácu na projekte.
- Portfólio výstupov: žiaci a žiačky môžu vytvoriť portfólio, v ktorom budú zhromažďovať všetky materiály spojené s projektom – kresby, fotky, písomné úlohy či skupinové práce. To vám poskytne komplexný pohľad na ich pokrok.
- Prezentácia projektu: na záver projektu môžu žiaci a žiačky prezentovať výsledky svojej práce pred ostatnými spolužiakmi a spolužiačkami, ale aj pred učiteľmi alebo dokonca rodičmi či členmi komunity. Tým sa rozvíja ich schopnosť verejne vystupovať a prezentovať výsledky svojej činnosti.
- Hodnotenie spolužiaka/spolužiačky: žiaci a žiačky sa môžu naučiť konštruktívne hodnotiť prácu svojich spolužiakov, čo rozvíja empatiu, rešpekt a schopnosť spätnej väzby.
- Hodnotenie od komunity: ak je v rámci service learningu komunita aktívnym partnerom, môže byť zaujímavé zapojiť samotných členov komunity do hodnotenia. Žiaci tak môžu

získať spätnú väzbu priamo od ľudí, ktorým pomáhali, čo zvyšuje celkovú zmyslupnosť projektu.

Pri plánovaní hodnotenia vám môže pomôcť tabuľka *Plán hodnotenia dosiahnutých vzdelávacích cieľov a prehľad aktivít*.

Tabuľka Plán hodnotenia dosiahnutých vzdelávacích cieľov a prehľad aktivít

Vzdelávací cieľ	Aktivita	Spôsob hodnotenia	Zodpovedná osoba
Rozvoj sociálnych zručností (tímová práca, spolupráca)	Skupinové aktivity počas realizácie projektu	Vzájomné hodnotenie a sebahodnotenie	Učiteľ a žiaci medzi sebou
Porozumenie spoločenským témam (napr. ochrana životného prostredia)	Prieskum a spracovanie informácií	Denníky učenia, portfólio výstupov...	Učiteľ a žiaci medzi sebou
Rozvoj komunikačných schopností	Prezentácia výsledkov projektu	Prezentácia pred spolužiakmi, učiteľmi, rodičmi a komunitou	Učiteľ, komunita

Takto štruktúrovaný plán hodnotenia pomáha učiteľom/učiteľkám systematicky sledovať, či žiaci a žiačky dosiahli stanovené vzdelávacie ciele, a zároveň podporuje žiakov a žiačky v aktívnom sebahodnotení a reflexii.



## Hodnotenie žiackych reflexí

Žiaci a žiačky počas realizácie píšú týždenné reflexie, denníky alebo krátke eseje o svojich skúsenostiach počas služby. Opisujú, čo sa naučili, ako to súvisí s učebným plánom a aký to malo vplyv na nich, na komunitu.

Pri reflexiách môže učiteľ alebo učiteľka hodnotiť rôzne vedomosti alebo zručnosti, podľa toho, na čo sa reflexia zameriava. Učiteľ môže hodnotiť napríklad schopnosť žiakov reflektovať svoje skúsenosti, vyjadriť vlastné myšlienky, pocity, emócie, fantáziu, schopnosť pomenovať, čo sa naučili. Pri hodnotení môže učiteľ následne pracovať s rôznymi kritériami – uvádzame príklad hodnotenia reflexie. Môžete použiť bodové hodnotenie, slovný komentár alebo oboje.

### PRÍKLAD HODNOTENIA REFLEXIÍ<sup>21</sup>



Meno žiaka/žiačky.....

Kritérium hodnotenia	Možný počet bodov	Pridelený počet bodov	Slovný komentár
Sú vyplnené všetky týždenné reflexie	5		
Originalita myšlienok	5		
Dĺžka odpovede	5		
Hĺbka reflexie	10		
Odpovedanie na položené otázky	5		
<b>Spolu</b>	<b>30</b>		

## Kritériami riadené pozorovanie

Učiteľ alebo učiteľka, prípadne aj komunitní partneri pozorujú žiakov a žiačky počas realizácie projektu a používajú vopred stanovené kritériá na hodnotenie ich výkonu. Môžete použiť bodové hodnotenie, slovný komentár alebo oboje.

<sup>21</sup> Davis, Kathleen; Miller, M. David; and Corbett, Wellesley T. (1998). Methods of Evaluating Student Performance Through Service Learning. Evaluation/Reflection. 38. <https://digitalcommons.unomaha.edu/slceeval/38>.

## PRÍKLAD HODNOTENIA KRITÉRIAMI RIADENÉHO POZOROVANIA 1<sup>22</sup>

EXAMPLE

Meno žiaka/žiačky.....

Kritérium hodnotenia	Možný počet bodov	Pridelený počet bodov	Slovný komentár
Účasť	5		
Iniciatíva	5		
Spolupráca s inými	5		
Riešenie problémov	5		
Prístup k práci	5		
<b>Spolu</b>	<b>25</b>		

## PRÍKLAD HODNOTENIA KRITÉRIAMI RIADENÉHO POZOROVANIA 2<sup>23</sup>

EXAMPLE

Záznam z pozorovania

Obdobie pozorovania:

Učiteľ/učiteľka:

Projekt:

Správanie	Meno žiaka/žiačky:	Meno žiaka/žiačky:	Meno žiaka/žiačky:	Meno žiaka/žiačky:
Spolupráca				
Komunikácia s inými				
Motivácia				
Schopnosť pracovať samostatne				
Využívanie času				
Plnenie inštrukcií				

<sup>22</sup> Davis, Kathleen; Miller, M. David; and Corbett, Wellesley T. (1998). Methods of Evaluating Student Performance Through Service Learning. Evaluation/Reflection. 38. <https://digitalcommons.unomaha.edu/slceeval/38>.

<sup>23</sup> Davis, Kathleen; Miller, M. David; and Corbett, Wellesley T. (1998). Methods of Evaluating Student Performance Through Service Learning. Evaluation/Reflection. 38. <https://digitalcommons.unomaha.edu/slceeval/38>.

## Sebahodnotenie ako súčasť hodnotenia naplnenia cieľov vzdelávania

Pri sebahodnotení žiaci a žiačky hodnotia sami seba a svoj výkon podľa stanovených cieľov. Tento spôsob hodnotenia pomáha rozvíjať kritické myslenie a schopnosť objektívne zhodnotiť vlastné učenie a výkon.

### PRÍKLAD SEBAHODNOTENIA<sup>24</sup>



Meno žiaka/žiačky:

<p><b>Prispel/a som k plánovaniu aktivít</b></p> <p>☺ ☹ ☹</p>	<p><b>Pozorne som počúval/a</b></p> <p>☺ ☹ ☹</p>	<p><b>Dodržiaval/a som pokyny</b></p> <p>☺ ☹ ☹</p>	<p><b>Plnil/a som dohodnuté úlohy</b></p> <p>☺ ☹ ☹</p>
<p><b>Pomohol/a som inému spolužiakovi</b></p> <p>☺ ☹ ☹</p>	<p><b>Spolupracoval/la som s ostatnými</b></p> <p>☺ ☹ ☹</p>	<p><b>Ocenil/a som prácu iných</b></p> <p>☺ ☹ ☹</p>	<p><b>Vyjadroval/a som svoje názory</b></p> <p>☺ ☹ ☹</p>
<p><b>Robil/a som si poznámky a záznamy</b></p> <p>☺ ☹ ☹</p>	<p><b>Požiadal/a som o pomoc, keď som potreboval/a</b></p> <p>☺ ☹ ☹</p>	<p><b>Viem pomenovať, čo som sa v projekte naučil/a</b></p> <p>☺ ☹ ☹</p>	<p><b>Viem, že názor iných je rovnako dôležitý ako môj</b></p> <p>☺ ☹ ☹</p>

## Vzájomné hodnotenie ako súčasť hodnotenia naplnenia cieľov vzdelávania

V tzv. peer hodnotení žiaci a žiačky hodnotia svojich spolužiakov na základe vopred stanovených kritérií. Táto aktivita podporuje schopnosť hodnotiť výkon iných, ale tiež poskytnúť spätnú väzbu. V peer hodnotení každý žiak ohodnotí každého člena svojej skupiny alebo triedy podľa toho, ako každý z nich prispel a pomohol splniť ciele service learningového projektu.

Pri stanovení kritérií môžete postupovať tak, že ich stanovíte vy ako učiteľ/učiteľka alebo ich môže určiť trieda. Počet kritérií by nemal byť vysoký. Dôležité je, aby kritériám rozumeli všetci žiaci, aby každý z nich mohol kritériá vhodne použiť. Trieda použije tieto kritériá na hodnotenie

<sup>24</sup> Davis, Kathleen; Miller, M. David; and Corbett, Wellesley T. (1998). Methods of Evaluating Student Performance Through Service Learning. Evaluation/Reflection. 38. <https://digitalcommons.unomaha.edu/slceeval/38>.

výkonu jednotlivých žiakov. Pri hodnotení odporúčame vytvoriť menšie skupinky žiakov, ktoré sa dobre poznajú, lebo hodnotiť 20 detí v triede by mohlo byť komplikované.

Peer hodnotenie môžete vykonávať priebežne alebo v závere projektu. Potom ako každý žiak ohodnotil každého žiaka v triede alebo v skupine, skóre sčítate a vydelite počtom hodnotiteľov. Tým určíte priemerné skóre každého žiaka/žiačky v skupine.

## PRÍKLAD PEER HODNOTENIA V SERVICE LEARNINGOVOM PROJEKTE<sup>25</sup>



### Hodnotenie v skupine

Meno hodnotiaceho žiaka/žiačky:

Pokús sa ohodnotiť deti v tvojej skupine podľa týchto kritérií:

1. Plní zadané úlohy
2. Spolupracuje s ostatnými
3. Efektívne využíva čas
4. Chce sa učiť nové veci

Pomocou stupnice daj body každej osobe

Stupnica: 1 veľmi dobré    2 dobré    3 priemerné    4 slabé    5 veľmi slabé

Meno, koho hodnotíš	Plní zadané úlohy	Spolupracuje s ostatnými	Efektívne využíva čas	Chce sa učiť nové veci

Výsledné hodnotenie: Spočítajte hodnotenie v skupine pre každého žiaka/žiačku a vydelite počtom detí, ktoré ho/ju hodnotili.

Meno dieťaťa	Skóre hodnotenia (súčet všetkých bodov)	Počet hodnotiacich	Priemer (súčet všetkých bodov/počet hodnotiacich)

<sup>25</sup> Davis, Kathleen; Miller, M. David; and Corbett, Wellesley T. (1998). Methods of Evaluating Student Performance Through Service Learning. Evaluation/Reflection. 38. <https://digitalcommons.unomaha.edu/slceeval/38>.

## Hodnotenie projektových prác a prezentácií

Na konci projektu žiaci vypracujú projektovú správu alebo výstup, ktorý sumarizuje ich prácu, výsledky a prínos pre komunitu. Môže to byť prezentácia, video, koláž, poster. Opäť nastavte kritériá hodnotenia podľa toho, čo sa majú žiaci naučiť. Prostredníctvom spracovania písomných prezentácií rozvíjate vizuálnu a čitateľskú gramotnosť.

## Hodnotenie žiackych portfólií zo service learningového projektu

Hodnotenie portfólií je jedným z vhodných spôsobov hodnotenia naplnenia vzdelávacích cieľov v service learningu. Portfóliá umožňujú žiakom a žiačkam uvedomiť si svoje vlastné učenie, schopnosti a priamo sa podieľať na hodnotení svojho pokroku. Portfólio je zbierka žiackych produktov, ktoré dokumentujú aktivity, učenie sa a prínos pre komunitu. Portfólio môže obsahovať všetko čo dokumentuje proces a výsledky učenia sa žiaka. Jednotlivé práce si môžu žiaci a žiačky zakladať do zakladačov. Súčasťou portfólia k service learningovému projektu môžu byť: písomné podklady z plánovacích stretnutí, programy stretnutí, plán projektu, rozpočty, opisy práce a zodpovednosti, hodnotenia, denníky, pocity z projektu, eseje, tímové nápady, problémy, výskumy a riešenia, hrubé návrhy a hotové výrobky, výsledky hodnotenia konkrétnych úloh, ktoré sa týkajú zručností získaných prostredníctvom služby, umelecké výrobky, dôkazy o spolupráci medzi komunitou a školou, články o projekte, ocenenia, svedectvá účastníkov, rodičov, príjemcov služieb, rozhovory s rodičmi, sebahodnotenie, hodnotenie spolužiakmi/spolužiačkami či komunitou.

Pri zadávaní portfólií žiakom a žiačkam si premyslite tieto body:

- Vysvetlite, čo je cieľom portfólia.
- Nechajte ich premyslieť dizajn portfólia.
- Určite, ako sa bude portfólio hodnotiť, aké kritériá sa použijú.
- Zapojte žiakov – umožnite im aktívne sa zúčastňovať na procese výberu toho, čo by malo byť zahrnuté do ich portfólia.
- Na začiatku portfólia umiestnite sprievodný list, v ktorom uvediete relevantné informácie o žiakovi, škole a projekte, účele portfólia.
- Vysvetlite, že portfólio je *priebežná práca*. Ako sa vyvíja, žiaci a žiačky môžu pridávať, zlepšovať, odstraňovať, revidovať, upravovať alebo vyradovať položky.

**Elektronické portfólio:** Ak je to možné, skúste pracovať aj s elektronickými portfóliami, ktoré umožňujú jednoduchšie pridávanie multimédií.

## Hodnotenie portfólia:

Portfólio sa hodnotí na základe kompletnosti, kvality obsahu, reflexie a prepojenia s učebným plánom a cieľmi. Hodnotenie portfólia by malo obsahovať pevne stanovenú stupnicu pre jednotlivé výkonové štandardy, využívajú sa tzv. rubriky hodnotenia. Primárnou funkciou rubrik je poskytnúť dobre definované kritériá na bodovanie jednotlivých portfólií. V ponuke je niekoľko typov rubrik, ktoré môžete použiť alebo upraviť podľa vašich potrieb. Rubriky môžete upraviť tak, aby vyhovovali vašim individuálnym potrebám.

## PRÍKLAD HODNOTENIA ŽIACKEHO PORTFÓLIA ZO SERVICE LEARNINGOVÉHO PROJEKTU

EXAMPLE

Tento príklad hodnotenia žiackeho portfólia zahŕňa hodnotenie toho, ako je portfólio štruktúrované, jeho estetickú úpravu a zároveň aj hĺbku reflexie, ktorú žiak preukazuje vo svojom učení (sa) a osobnom raste.

### 4: Viac ako primerané portfólio

**Štruktúra a kvalita:** Portfólio je vynikajúco štruktúrované a organizované, s jasným rozdelením jednotlivých častí a bezchybnou vizuálnou úpravou. Obsahuje všetky potrebné informácie v logickom poradí, čo uľahčuje jeho čítanie a porozumenie.

**Reflexia:** Žiak preukazuje hlboké sebauvedomenie, kriticky hodnotí svoj pokrok a identifikuje konkrétne spôsoby, ako sa zlepšil. Reflexia obsahuje podrobné príklady, ktoré demonštrujú žiakov osobný rast a pochopenie vplyvu projektu.

### 3: Primerané portfólio

**Štruktúra a kvalita:** Portfólio je dobre štruktúrované a organizované, s menšími nedostatkami v organizácii alebo vizuálnej úprave. Obsahuje všetky dôležité informácie, hoci niektoré časti by mohli byť lepšie prepojené.

**Reflexia:** Žiak poskytuje zmysluplnú reflexiu, ktorá preukazuje pochopenie vlastného pokroku a osobného rastu, avšak niektoré časti by mohli byť hlbšie alebo lepšie prepojené s konkrétnymi skúsenosťami.

### 2: Menej ako primerané portfólio

**Štruktúra a kvalita:** Portfólio je štruktúrované, ale môže byť neprehľadné alebo neúplné, s viditeľnými nedostatkami v organizácii alebo grafickej úprave. Niektoré kľúčové informácie môžu chýbať alebo byť zle prezentované.

**Reflexia:** Žiak poskytuje povrchnú reflexiu, ktorá iba čiastočne rozpoznáva osobný rast alebo učenie. Reflexia je všeobecná a obsahuje málo konkrétnych príkladov alebo dôkazov o sebauvedomení.

### 1: Neprimerané portfólio

**Štruktúra a kvalita:** Portfólio je chaotické, zle štruktúrované a obsahuje značné nedostatky vo vizuálnej úprave. Mnohé dôležité informácie chýbajú alebo sú nezrozumiteľné.

**Reflexia:** Reflexia je veľmi povrchná, bez preukázateľného osobného rastu alebo sebauvedomenia. Chýbajú konkrétne príklady alebo hlbšie pochopenie skúseností z projektu.

### 0: Žiadne portfólio alebo úplne mimo zadania

**Štruktúra a kvalita:** Portfólio buď úplne chýba, alebo je také nedostatočné, že neplní svoj účel. Informácie sú nesúvisiace alebo nedostatočné.

**Reflexia:** Reflexia úplne chýba alebo je natoľko povrchná, že nedokazuje žiadny osobný rast alebo učenie.



## 10.2. Hodnotenie service learningového projektu

Okrem hodnotenia vzdelávacích cieľov je potrebné zhodnotiť dosiahnutie cieľov služby a aj iné aspekty realizácie service learningového projektu, ako napríklad spoluprácu v tíme, spoluprácu s komunitou, podporu a vedenie učiteľa a mnohé iné. Je ideálne, ak je toto hodnotenie participatívne a ak zahŕňa jednotlivé zúčastnené strany: žiakov a žiačky, učiteľa/učiteľku i partnerov v komunite. Opäť zdôrazňujeme, že hodnotenie je úzko prepojené s reflexiou, najmä v tomto záverečnom bode. Uvádzame tipy na záverečné aktivity, ktoré ponúkajú možnosť ohliadnuť sa za projektom a zhodnotiť rôzne jeho časti.

## AKTIVITA: NÁLEPKY NA HODNOTENIE – FINÁLNE HODNOTENIE PROJEKTU<sup>26</sup>

**Cieľ:** Reflektovať a zhodnotiť aktivity uskutočnené počas projektu z rôznych perspektív, zamerať sa na tímovú prácu a individuálny prínos účastníkov.



**Pomôcky:** flipchartový papier (6 listov), fixky, lístočky v rôznych farbách (biela, červená, žltá, ružová, zelená, modrá)

### Postup pre učiteľa/učiteľku:

**Príprava:** Učiteľ zlepi 6 flipchartových papierov vedľa seba a položí ich na podlahu. Na tabuľu napíše význam farieb jednotlivých nálepiek, ktoré budú žiaci používať. Farby nálepiek a ich významy:

- **BIELA:** Zaznamenajte fakty, údaje a informácie, ktoré si pamätáte z projektu.
- **ČERVENÁ:** Vyjadrite pocity a emócie, ktoré ste zažívali počas projektu.
- **ŽLTÁ:** Zamerajte sa na pozitívne veci, ktoré sa počas projektu stali.
- **RUŽOVÁ:** Identifikujte svoje prínosy počas projektu.
- **ZELENÁ:** Zapište kreatívne myšlienky a nápady, ktoré boli pre vás zaujímavé alebo nové.
- **MODRÁ:** Zhrňte závery, ku ktorým ste počas projektu dospeli.

**Priebeh:** Učiteľ rozdá žiakom lístočky vo farbách, ktoré reprezentujú jednotlivé kategórie myslenia. Žiaci si sadnú okolo flipchartov a zamyslia sa nad projektom. Každý z nich postupne vypíše svoje myšlienky na príslušné farebné lístočky. Po vyplnení lístočkov ich žiaci nalepia na príslušné flipcharty.

**Diskusia:** Učiteľ vedie diskusiu na základe jednotlivých lístočkov, ktoré sú roztriedené podľa farieb. Žiaci môžu komentovať príspevky ostatných a rozvíjať diskusiu o tom, čo sa naučili, čo sa im páčilo a čo by mohli v budúcnosti zlepšiť.

<sup>26</sup> Centre for European Volunteering. (2022). [Service learning upscaling social inclusion for kids – Toolkit](#).

## AKTIVITA: SPÄTNÝ POHĽAD NA PLAVBU PROJEKTU<sup>27</sup>

**Ciele:** Zhrnúť kľúčové momenty service learningového projektu, pomenovať úspechy a prekážky projektu a zhodnotiť fungovanie tímu.



**Pomôcky:** flipchartový papier, papiere, pastelky, fixky, papiere so symbolmi: vietor, záchranné koleso, kotva, ryba a ľadová kryha

### Postup pre učiteľa/učiteľku:

**Kreslenie rieky:** Rozdeľte žiakov a žiačky do menších skupín. Vyzvite ich, aby spoločne nakreslili na flipchartový papier celoročnú cestu service learningu ako rieku. Nech do rieky nakreslia, ako plynul čas a ako postupovali od začiatku (prameň rieky – prvé zoznámenie sa so service learningom až po koniec projektu). Nechajte ich nakresliť, či sa rieka v niektorej časti klúkatí, ak sa niekde objavili pereje, ak sa do rieky vlievali iné rieky, ak bol v niektorej časti silný prúd alebo ak sa ukázalo, že je tam slepé rameno.

**Kreslenie lode:** Vyzvite žiakov, aby opísali svoj tím ako loď. Dajte im ďalší, menší papier a vyzvite ich, aby spoločne loď nakreslili. Nasledujúce otázky im môžu pomôcť:

- Ako vyzerá loď?
- Je to plachetnica? Alebo je to parník? Je to malý člň alebo plť?
- Čím je loď poháňaná?
- Na akú dlhú plavbu sa loď vydáva?
- Kto je na palube?

**Kreslenie vlajky:** Spýtajte sa žiakov: *Pod akou vlajkou sa plavíte?* Nechajte skupinu nakresliť vlajku svojej lode. Táto otázka im môže pomôcť: *Aká je vaša hlavná téma/vízia?* Umiestnite loď s vlajkou na rieku.

Rozdajte žiakom kartičky so symbolmi a nechajte ich umiestniť do rieky a okomentovať ich. Napíšte podporné otázky na tabuľu alebo flipchartový papier a umiestnite ho na dobre viditeľné miesto.

- VIETOR: Čo vám dodalo vietor do plachiet? Kto alebo čo vám dalo motiváciu?
- ZÁCHRANNÉ KOLESO: Kedy a prečo ste potrebovali záchranné koleso? Kedy ste potrebovali pomoc?
- KOTVA: Čo vás ukotvilo? Čo vám pomohlo stabilizovať situáciu?
- RYBA: Aký úlovok si najviac ceníte? Kedy ste zažili úspech?
- ĽADOVÁ KRYHA: Kedy ste narazili na nejakú prekážku?

Zhrňte, ako vyzerala plavba podľa žiakov a žiačok a podľa vás. Oceňte prekážky, ktoré prekonalí, nezabudnite spomenúť aj nedostatky, ale pristupujte k nim tak, aby ste sa z nich mohli poučiť a zlepšiť. Oceňte, čo sa im podarilo, ako obstáli ako tím a ako spolupracovali. Zároveň nezabudnite spomenúť výstupy, na ktorých môžu stavať.

<sup>27</sup> Ambrozyová, V., Janičinová, B., Svatá, K., et al. (2019). *Metodika programu Active Cinizens pro 2. stupeň základných škôl. Človek v tísni*, o. p. s.



Zhodnotte vplyv projektu na cieľovú skupinu a navrhните ďalší postup. Opýtajte sa účastníkov, či si myslia, že sa im podarilo pomôcť cieľovej skupine. Aký mal projekt vplyv? Čo by sa ešte malo alebo mohlo urobiť?

Na tomto mieste je tiež vhodné poznamenať, že zmena sa zvyčajne nedá dosiahnuť jednou akciou, ale často ide o prebiehajúci proces. Aj keď sa niektoré veci nepodaria hneď na prvýkrát, je možné poučiť sa prostredníctvom reflexie a hodnotenia a pokračovať ďalej.

## AKTIVITA: MOJE MIESTO NA PALUBE<sup>28</sup>

**Ciele:** Uvedomiť si svojej úlohy v tíme a zhodnotenie práce.

**Pomôcky:** dostatok kartičiek so slovami: kapitán, člen posádky, pasažier, väzeň v podpalubí, kormidelník, pirát; háčky A4, kartón



### Postup pre učiteľa/učiteľku:

Predstavte úlohy, ktoré v projekte hrali. Rozložte kartičky s úlohami (pozri pomôcky) na podlahu a nechajte žiakov, aby si prezreli všetkých členov posádky. Spýtajte sa ich, akú úlohu hrali na tímovej lodi. Ktorý člen posádky ich najlepšie vystihuje vo vzťahu k projektu? Ak chýbajú nejaké roly, môžete ich so žiakmi doplniť.

Vyzvite žiakov, aby si vybrali kartičku s rolou, ktorá ich vystihuje, a posadili sa do kruhu. Požiadajte ich, aby sa zamysleli nad nasledujúcimi otázkami. Otázky napíšte na tabuľu tak, aby ich mali pred sebou. Žiaci môžu svoju úlohu komentovať ústne alebo pomocou metódy voľného písania porovnať svoje odpovede.

- Prečo si si vybral/vybrala práve tohto člena posádky?
- Ako si sa v tejto role cítil/cítila?
- Vybral si si túto rolu sám? Vybrala si si ju sama?
- Je niečo, čo by ste chceli zmeniť? Byť v inej role?

Vyzvite žiakov, aby sa navzájom ocenili. Každému žiakovi prilepte na chrbát list papiera A4. Povedzte žiakom, že teraz majú príležitosť napísať na papier ocenenia, ktoré si za svoju prácu zaslúžia. Vyzvite ich, aby boli konkrétni.

Podakujte im za to, že poznajú svoje úlohy v tíme. Povedzte žiakom, že každý člen posádky je dôležitý a prispieva k pokojnej plavbe do cieľa. Zároveň zdôraznite, že aj väzeň alebo pirát môže k niečomu prispieť – môže si uvedomiť svoje limity, nedostatky a pokúsiť sa ich zmeniť na príležitosti alebo nájsť inú loď, ktorá sa bude plaviť iným smerom s iným vetrom v plachtách.

<sup>28</sup> Ambrozyová, V., Janičinová, B., Svatá, K., et al. (2019). *Metodika programu Active Citizens pro 2. stupeň základních škol. Člověk v tísni*, o. p. s.

## AKTIVITA: SEMAFOR<sup>29</sup>

**Ciele:** Podporiť hlbokú reflexiu nad projektom, identifikovať faktory, ktoré ovplyvnili úspech alebo neúspech projektu, a navrhnúť zlepšenia pre budúce iniciatívy.



**Pomôcky:** plagát v troch farbách: zelená, žltá, červená, písacie potreby (fixky, perá), nálepky alebo lístočky na písanie pripomienok

### **Pokyny pre učiteľa/učiteľku:**

**Rozdelenie do skupín:** Rozdeľte účastníkov do menších skupín (napr. žiaci, učitelia, členovia komunity).

**Diskusia a identifikácia faktorov:** Každá skupina diskutuje o troch kľúčových položkách:

- Zelené svetlo: 3 faktory, ktoré uľahčili rozvoj projektu.
- Žlté svetlo: 3 faktory, ktoré by sa mali zlepšiť alebo posilniť, aby sa dosiahli lepšie výsledky.
- Červené svetlo: 3 faktory, ktoré by sa mali obmedziť alebo odstrániť, aby sa dosiahli lepšie výsledky v nových projektoch.

Každá skupina nalepí svoje písomné pripomienky na príslušné farebné tabule (zelená, žltá, červená).

**Spoločná reflexia:** Skupiny si prečítajú príspevky ostatných skupín. Diskutujte o podobnostiach a rozdieloch v názoroch. Identifikujte spoločné témy a návrhy na zlepšenie.

### **Alternatívne trojice:**

Aktivitu môžete prispôbiť rôznym témam, napríklad:

- 3 aspekty, ktoré sa účastníci naučili,
- 3 aspekty, o ktorých by sa chceli dozvedieť viac,
- 3 činnosti, ktoré fungovali dobre,
- 3 činnosti, ktoré si vyžadujú úpravy,
- 3 skutočnosti, ktoré by sa nemali opakovať.

<sup>29</sup> Sosa Rolón, A. J. (2020). [Resource book for the development of service-learning projects](#). CLAYSS.

## 11. Oslava

Oslava je etapa, v ktorej majú žiaci a žiačky možnosť prezentovať svoje výsledky na verejnom podujatí otvorenom pre miestnu komunitu, aby sa ocenili a oslávili ich úspechy.

Oslava má význam pre rôzne strany zapojené do projektu:

- Žiaci a žiačky majú možnosť ukázať, čo sa naučili, čo dosiahli, a získať uznanie.
- Pre komunitu alebo partnerov je oslava momentom uvedomia, že projekt sa skončil. Je to tiež chvíľa, keď sa treba poďakovať a rozlúčiť.
- Pre rodičov, sponzorov, iných ľudí alebo zapojené organizácie to môže byť chvíľa, keď presne pochopia, čo ich podpora znamená pre komunitu a žiakov a žiačky. Zároveň je to pripomenka toho, že aktívne zapojenie sa do projektu malo skutočný vplyv na komunitu a životy ľudí v jej okolí. Vidieť priame výsledky im môže pomôcť cítiť hrdosť a povzbudiť ich, aby opäť ponúkli podporu alebo sa zapojili do podobných aktivít.
- Pre školu je to skvelá príležitosť, ako zviditeľniť projekt, spôsob učenia, ktorý uplatňuje, ako aj svoj vplyv na komunitu.
- Oslava úspešného projektu môže motivovať ďalších žiakov a členov komunity k tomu, aby sa zapojili do ďalších podobných projektov v budúcnosti.
- Pre verejnosť je to príležitosť zoznámiť sa s projektom a so spôsobmi, akými by sa mohli zapojiť a podporiť podobné aktivity. Umožňuje žiakom a škole nadviazať nové vzťahy s členmi komunity. Je to príležitosť na prehĺbenie vzájomnej dôvery a spolupráce.



Podoba oslavy by mala závisieť aj od rozhodnutia žiakov a žiačok, samozrejme, je potrebné zvážiť zdroje a kapacity.

Oslava môže mať formu:

- spoločného podujatia, diskusie s celou komunitou,
- malého stretnutia, kde si spoločne vychutnajú pizzu alebo malé občerstvenie,
- výstavy fotografií zhotovených počas projektu. Členovia komunity sa môžu prechádzať „galériou“ a vidieť prácu žiakov na vlastné oči,
- premietania videa z priebehu projektu alebo niečoho, čo súvisí s témou,
- koncertu alebo umeleckého momentu, v ktorom priami príjemcovia prejavia svoju vďaku alebo sa predstavia,
- virtuálneho podujatia – online stretnutia.

Pri plánovaní oslavy myslíte na načasovanie, program, miesto a organizačný tím.

### NAČASOVANIE

Moment, ktorý si žiaci a žiačky vyberú na oslavu, je veľmi dôležitý a vyžaduje si trochu plánovania. Oslava by sa mala uskutočniť až po skončení aktivity. Mala by byť dostatočne skoro na to, aby verejnosť na projekt nezabudla, ale zároveň až potom, čo žiaci a žiačky projekt vyhodnotia a pripravujú sa na prezentáciu výsledkov. Žiaci a žiačky by sa tiež mali uistiť, že ľudia,

ktorých chcú na podujatie pozvať, sú v tom čase k dispozícii a zúčastnia sa ho. Pozvánky by mali poslať dostatočne dopredu.

## PROGRAM

V programe by nemalo chýbať:

- úvodné slovo, počas ktorého sa stručne predstaví projekt, jeho ciele a dôležitosť pre komunitu,
- prezentácia výsledkov dosiahnutých v rámci projektu,
- krátka reflexia žiakov o tom, čo sa počas projektu naučili a ako ich to ovplyvnilo,
- vyjadrenie uznania žiakom a žiačkam, napríklad formou rozdania certifikátov,
- poďakovanie partnerom a všetkým zúčastneným.

## PRÍKLAD PROGRAMU PODUJATIA NA OSLAVU SERVICE LEARNINGOVÉHO PROJEKTU<sup>30</sup>



V závislosti od projektu môžete jednotlivé časti predĺžiť alebo skrátiť.

15.00 Učiteľ/učiteľka privíta všetkých zúčastnených a predstaví žiakov a žiačky.

15.10 Žiaci a žiačky predstavujú projekt a jeho výsledky:

- Prečo sa rozhodli realizovať projekt
- Aké aktivity realizovali
- Čo dosiahli
- Čo sa naučili

15.30 Žiaci a žiačky poďakujú partnerom v komunite, každému, kto prispel k projektu.

15.35 Žiaci a žiačky pozývajú účastníkov, aby si pozreli fotografie alebo video z projektu.

15.55 Učiteľ/učiteľka poďakuje žiakom a žiačkam, rozdá im certifikáty, prípadne povie o plánoch pokračovať v projekte a poďakuje za účasť.

16.00 Nezabudnite na spoločnú fotografiu.

## MIESTO

Výber miesta by mal byť prispôsobený verejnosti, ktorú na podujatí očakávate, a tiež projektu. Môže to byť priestor školy, ale môže to byť tiež miesto, kde sa projekt realizoval.

## ORGANIZAČNÝ TÍM

Hoci ide o udalosť pre žiakov a žiačky rovnako ako pre všetkých ostatných, neznamená to, že by sa nemali podieľať aj na plánovaní a organizácii oslavy. Tým, že sa do nej zapoja aj oni a ich preferencie, sa zabezpečí, aby si ju čo najviac užili. Samozrejme, ako učiteľ/učiteľka môžete pred nimi niektoré veci utajiť, aby si mohli užít nejaké prekvapenie.

<sup>30</sup> Roots and Shoots. (2017). [Roots and Shoots Toolkit](#).

## AKTIVITA: PRECHÁDZKA GALÉRIOU – PLÁNOVANIE ZÁVEREČNÉHO PODUJATIA<sup>31</sup>

**Cieľ:** Pomôcť žiakom a žiačkam rozvíjať tímovú prácu, dosiahnuť konsenzus a spoločne naplánovať záverečnú oslavu.

**Pomôcky:** papier formátu A4, flipchartové papiere, perá, fixky rôznych farieb, lepiaca páska



### Postup pre učiteľa/učiteľku:

**Úvod:** Vysvetlite žiakom a žiačkam cieľ aktivity, ktorým je spoločne naplánovať záverečné podujatie projektu. Informujte ich, že budú pracovať v skupinách a postupne navštívia rôzne stanovišťa, kde sa budú rozprávať o svojich nápadoch a rozvíjať ich.

**Napíšte podnety:** Vytvorte šesť podnetov týkajúcich sa záverečného podujatia (napr. KTO sa zúčastní? KEDY a KDE sa bude konať? AKO bude podujatie vyzerat? AKÉ aktivity budú súčasťou podujatia?). Každý podnet napíšte na jeden flipchartový papier a papiere rozvešajte na rôzne miesta v triede, aby ste vytvorili šesť stanovišť.

**Práca v skupinách:** Žiaci sa rozdelia do malých skupín a každá skupina začne na jednom zo stanovišť. Prečítajú si podnet a zapíšu svoje odpovede, myšlienky a komentáre na flipchartový papier. Každá skupina používa fixky rôznych farieb, aby bolo vidieť, ktoré skupiny pridali ktoré myšlienky. Po 5 minútach sa skupiny presunú na ďalšie stanovište. Prečítajú si odpovede predchádzajúcej skupiny a pridajú vlastné nápady. Tento proces pokračuje, kým všetky skupiny nenavštívia každé stanovište.

Učiteľ sleduje prácu skupín a podľa potreby poskytuje pomoc alebo usmernenie, aby sa uistil, že žiaci a žiačky správne pochopili podnety a že diskusia sa posúva správnym smerom.

**Reflexia:** Po dokončení prechádzky galériou sa každá skupina vráti na svoje východiskové stanovište a prečíta si všetky doplnené odpovede. Potom sa celá trieda zhromaždí a spoločne preberie všetky myšlienky s cieľom dosiahnuť dohodu o detailoch záverečného podujatia. Žiaci si rozdelia zodpovednosti a stanovia časový harmonogram na dokončenie príprav oslavy.

<sup>31</sup> Centre for European Volunteering. (2022). [Service learning upscaling social inclusion for kids – Toolkit](#).

## AKTIVITA: JEDINEČNÁ FOTOGRAFIA ÚČASTNÍKOV A ÚČASTNÍČOK

**Cieľ:** Posilniť identitu skupiny, osláviť úspechy projektu a poskytnúť vizuálnu dokumentáciu účasti a zapojenia všetkých zúčastnených.

**Pomôcky:** fotoaparát alebo smartfón, prípadne prenosný statív pre lepšiu stabilitu fotografie



### Postup pre učiteľa/učiteľku:

Skupinová fotografia je tradičnou súčasťou projektu a má to svoj dôvod: Je veľmi dôležité vidieť celú skupinu spolu, ako oslavuje. Fotografia môže byť vystavená napríklad na školskej nástenke alebo uverejnená v školskom časopise. Nezapudnite na všetkých účastníkov: žiakov, učiteľov, autority, komunitných partnerov, spolupracujúce organizácie alebo rodiny, miestne inštitúcie atď.

## Referencie

- Ambrozová, V., Janičinová, B., Svatá, K., et al. (2019). *Metodika programu Active Citizens pro 2. stupeň základních škol. Člověk v tísni*, o. p. s.
- Britannica, T. Editors of Encyclopaedia. (2024, May 24). Elementary education. *Encyclopedia Britannica*. <https://www.britannica.com/topic/elementary-education>
- Brozmanová Gregorová, A., Bohdanová, S., Harváneková, I., Horvatovič, L., Kubišová, L., Kurpielová, M., Milková, M., Nemcová, L., Ondrášik, M., Sabo, R., Šolcová, J., & Tomková, L. (2019). *Cesty k dobrovolnictvu. Metodika výchovy a vzdělávání dětí a mládeže k dobrovolnictvu*. Stupava: Platforma dobrovolnických centier a organizací.
- Brozmanová Gregorová, A., Heinzová, Z., & Uhláriková, J. (2023). *Service learning ako forma odbornej praxe v pomáhajúcich profesiách*. Belianum.
- Centre for European Volunteering. (2022). *Service learning upscaling social inclusion for kids – Toolkit*.
- Davis, Kathleen, Miller, M. David, & Corbett, Wellesley T. (1998). Methods of Evaluating Student Performance Through Service Learning. Evaluation/Reflection. 38. <https://digitalcommons.unomaha.edu/slceeval/38>
- Fox, K. R. (2010, January 1). Children making a difference: Developing awareness of poverty through service learning. *Taylor & Francis*, 101(1), 1–9. <https://doi.org/10.1080/00377990903283965>
- Hall, R., Drál, P., Fridrichová, P., Hapalová, M., Lukáč, S., Miškolci, J., & Vančíková, K. (2019). *Analýza zistení o stave školstva na Slovensku: To dá rozum*. Bratislava: MESA10. Dostupné na: <https://analýza.todarozum.sk>
- Jacoby, B. (2015). *Service-learning essentials: Questions, answers, and lessons learned*. San Francisco: Jossey-Bass.
- Lake, V. E., & Jones, I. (2008, November 1). Service-learning in early childhood teacher education: Using service to put meaning back into learning. *Elsevier BV*, 24(8), 2146–2156. <https://doi.org/10.1016/j.tate.2008.05.003>
- Lucas-Mangas, S., & Martínez-Odría, A. (2012). La implantación y difusión del aprendizaje-servicio en el contexto educativo español: Retos de futuro de una metodología de enseñanza-aprendizaje para promover la innovación en la educación superior. *Revista del Congreso Internacional de Docència Universitària i Innovació (CIDUI)*, 1(1). Retrieved from <https://goo.su/7gwcD>
- Lucas Barcia, E. M., Díaz-Arias, A. O., García Barrera, A., & Roa González, J. (2024). Implementation of service-learning in Madrid primary schools. *Journal of Higher Education Theory and Practice*, 24(4). <https://doi.org/10.33423/jhetp.v24i4.6952>
- Martínez-Odría, A. (2007). Service-learning o aprendizaje-servicio: La apertura de la escuela a la comunidad local como propuesta de educación para la ciudadanía. *Bordón. Revista de pedagogía*, 59(4), 627–640. Retrieved from <https://goo.su/peE3n>
- Oravcová, J. (2015). *Vybrané kapitoly z vývinovej psychológie*. Banská Bystrica: PF UMB, OZ Pedagóg.
- Paredes, D. M., & Martínez, D. R. (2016, May 23). Aprendizaje-servicio: Una práctica pedagógica que promueve la participación del estudiantado para la mejora escolar y social.



Complutense University of Madrid, 28(2), 555–571.  
[https://doi.org/10.5209/rev\\_rced.2017.v28.n2.49623](https://doi.org/10.5209/rev_rced.2017.v28.n2.49623)

Puig-Rovira, J. M., Gijón, M., Martín, M. J., & Rubio, L. (2011). Aprendizaje-servicio y educación para la ciudadanía. *Revista de educación*, 1, 45–67. Retrieved from <https://goo.su/C5KOHp7>

Richards, M. H., Sanderson, R. C., Celio, C. I., Grant, J. E., Choi, I., George, C., & Deane, K. (2013, March 1). Service-learning in early adolescence. *SAGE Publishing*, 36(1), 5–21.  
<https://doi.org/10.1177/1053825913481580>

Roots and Shoots. (2017). [\*Roots and Shoots Toolkit\*](#).

Sosa Rolón, A. J. (2020). [\*Resource book for the development of service-learning projects\*](#). CLAYSS.

UNESCO Institute for Statistics. (2012). *ISCED 2011* (PDF). "Annex III". Archived from the original (PDF) on June 24, 2017.

Watson, D. L., Hueglin, S., Crandall, J., & Eisenman, P. (2002, May 1). Incorporating service-learning into physical education teacher education programs. *Taylor & Francis*, 73(5), 50–54.  
<https://doi.org/10.1080/07303084.2002.10607810>

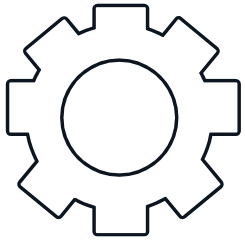

Tretia časť:  
**PRACOVNÝ ZOŠIT PRE  
ŽIAKOV A ŽIAČKY -  
VYBRANÉ AKTIVITY**

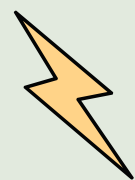

# Môj Service learningový zošit

Moje meno:.....

Moja trieda:.....

Môj učiteľ/ka.....

Moja ruka pomoci



Čo chcem robiť v service learningovom projekte

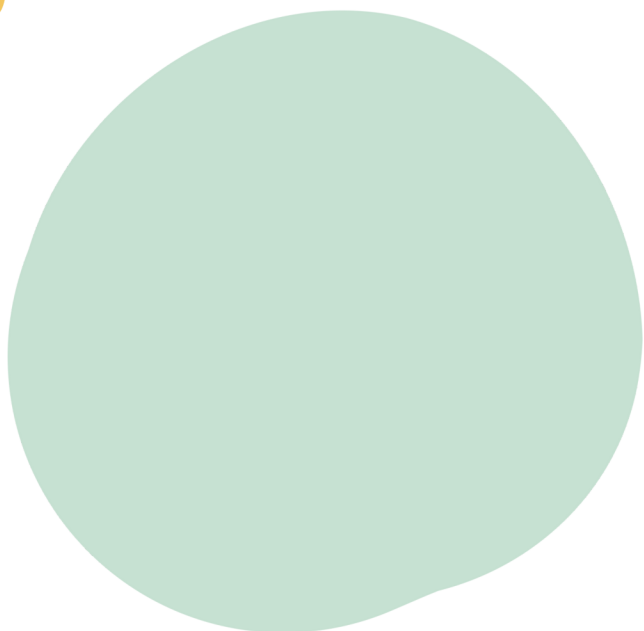
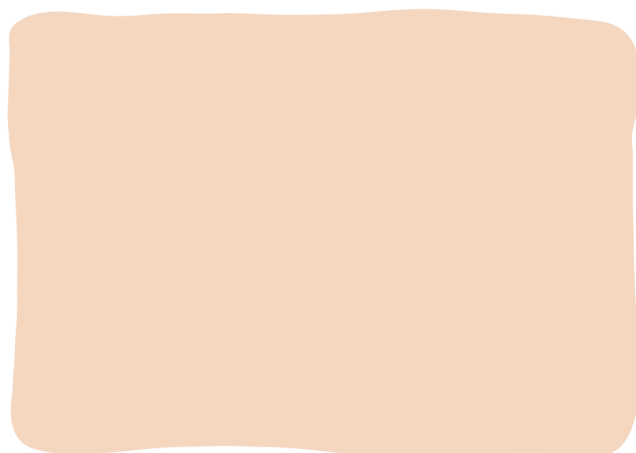

# Čo sa chcem naučiť v service learningovom projekte

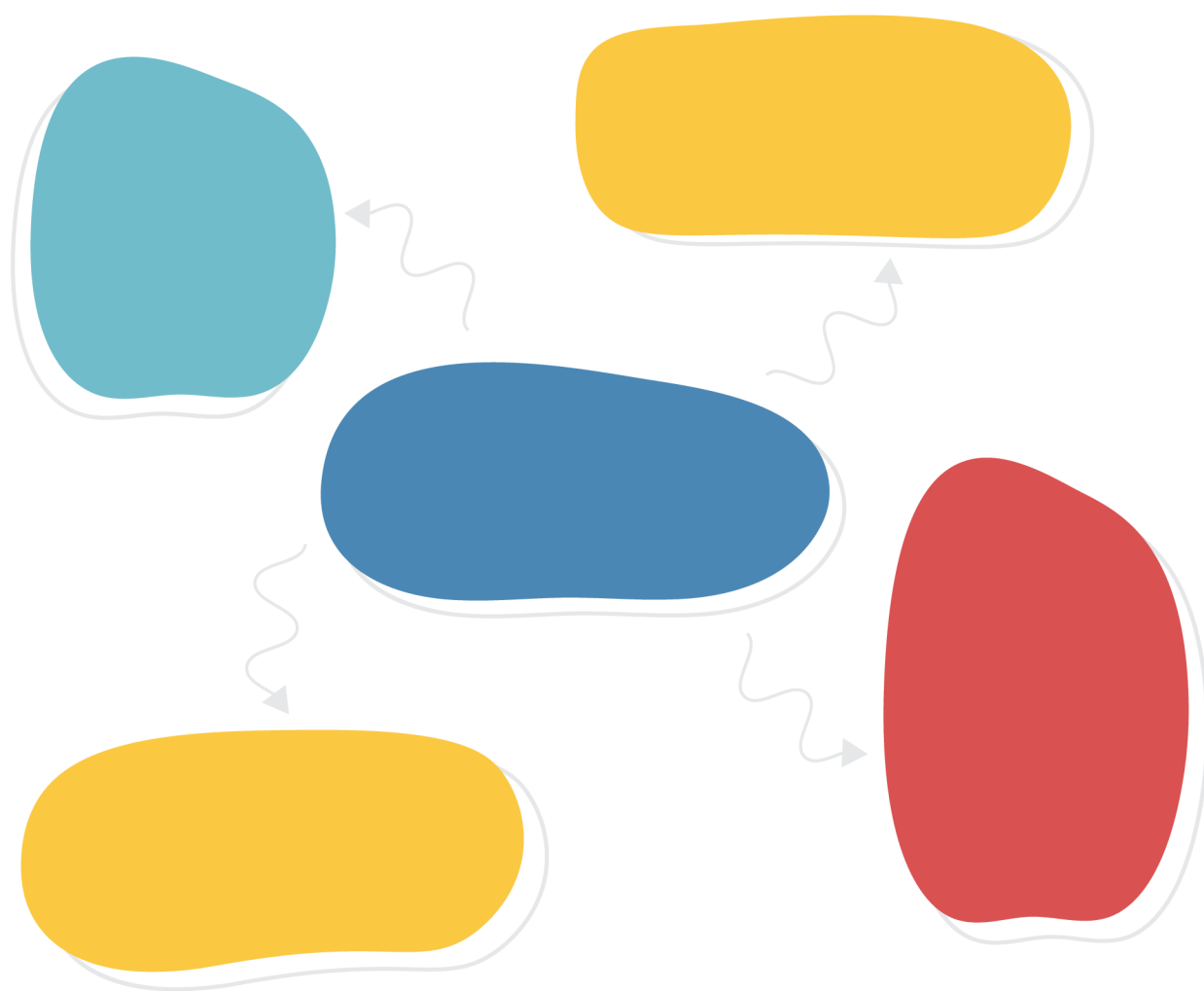

# Naše pravidlá



# Moja komunita

# Mapa Komunity



# Naše otázky na prieskum v komunite

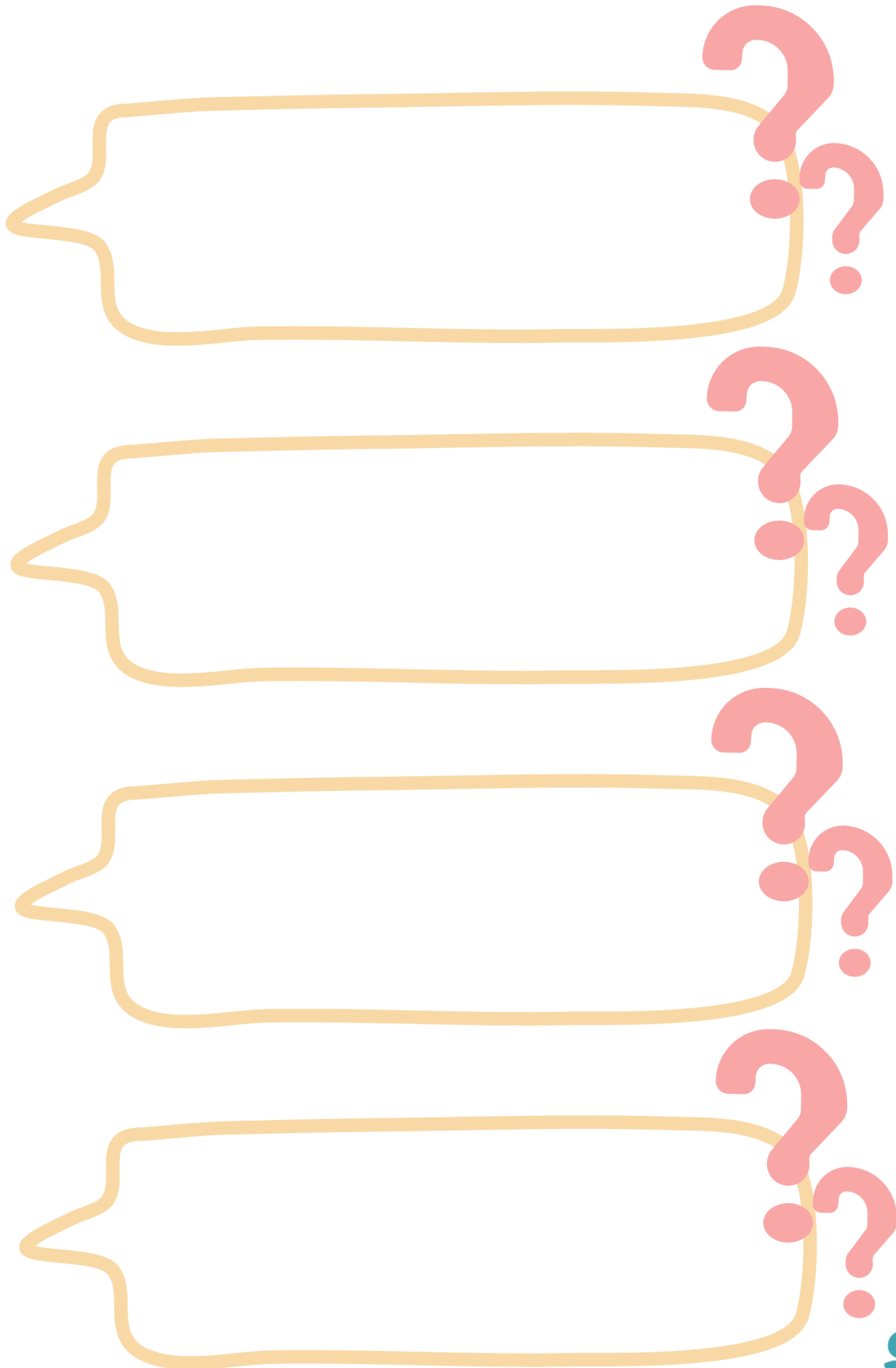

Four empty speech bubble boxes arranged vertically, each with a pink question mark icon on the right side, intended for writing questions for a community survey.

# Strom problémov

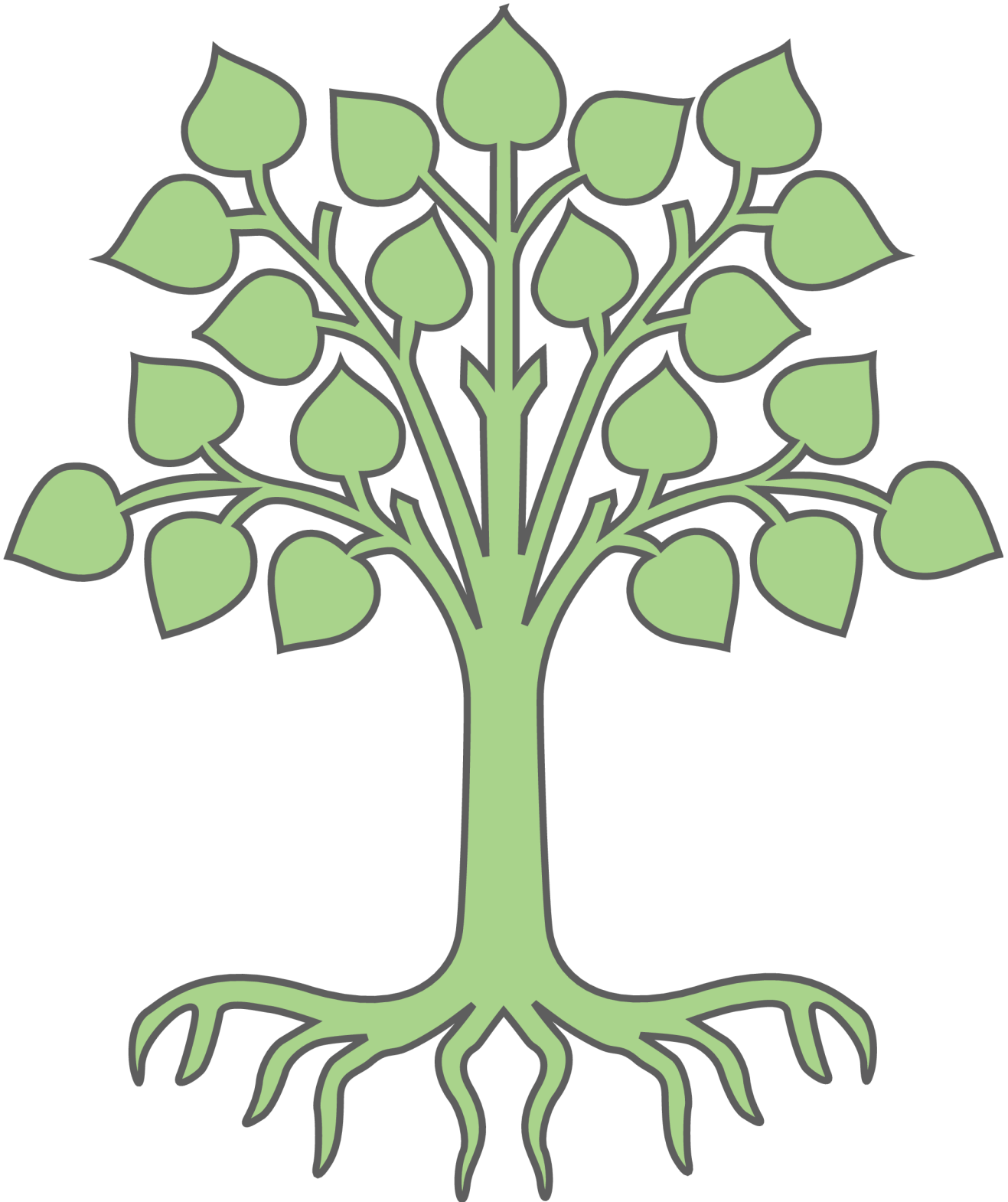

# Strom ciel'ov

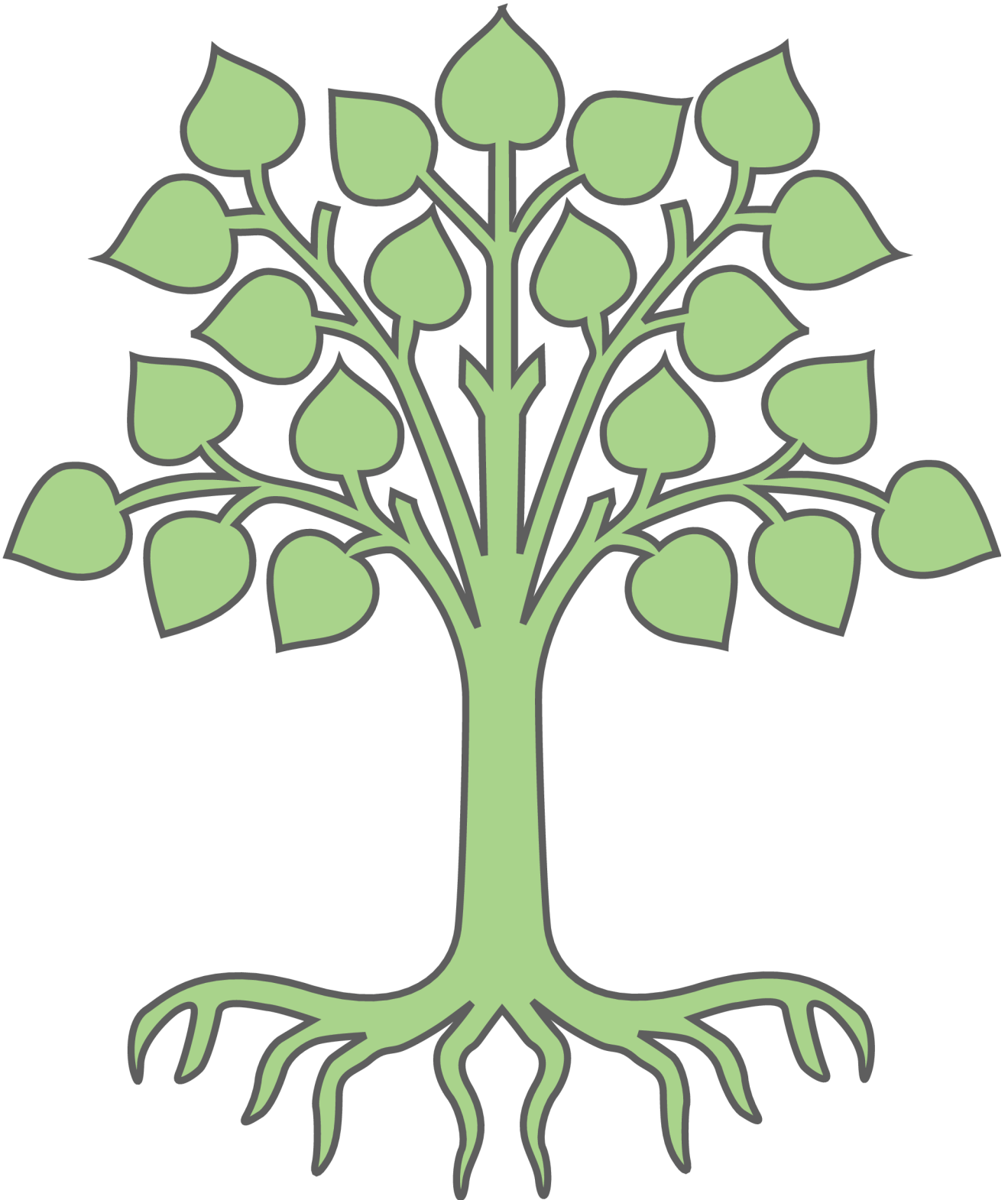

# Prechod cez most

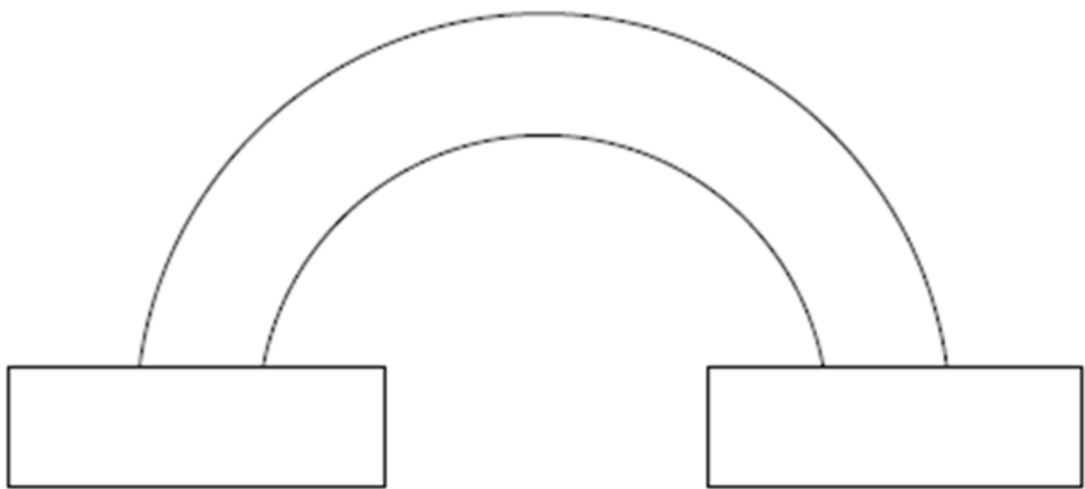

# Náš časový harmonogram



# Plán projektu

# Kontrolný zoznam na plánovanie service learningového projektu

- ☒ Určili sme správne potrebu komunity?
- ☒ Je pre komunitu naozaj dôležitá?
- ☒ Zapojili sme komunitu do hodnotenia jej potrieb?
- ☒ Určili sme ciele služby (service)?
- ☒ Súvisia ciele služby s danou potrebou?
- ☒ Určili sme učebné (learning) ciele?
- ☒ Súvisia navzájom ciele služby a učebné ciele?
- ☒ Súvisia naplánované aktivity s cieľmi?
- ☒ Rozdelili sme zodpovednosť a úlohy v tíme?
- ☒ Urobili sme časový harmonogram?
- ☒ Máme na jednotlivé aktivity naplánovaný rozpočet?
- ☒ Máme zdroje na realizáciu projektu?
- ☒ Máme plán na monitorovanie a hodnotenie projektu?
- ☒ Máme plán na propagáciu projektu?

# THIS WEEK

Čo sa mi páčilo tento týždeň?

---

---

Čo bola pre mňa tento týždeň výzva?

---

---

Ako som tento týždeň pomohol/a v projekte?

---

---

Čo som sa tento týždeň naučil/a?

---

---

# Päť prstov

Zistila si o sebe  
niečo nové? Ak áno,  
čo to je?

Čo je najdôležitejšia  
vec, ktorú si sa  
naučila?

Čo sa ti nepáčilo?

Ktoré drobné detaily  
ťa počas projektu  
najviac oslovili?

Čo sa ti páčilo najviac?

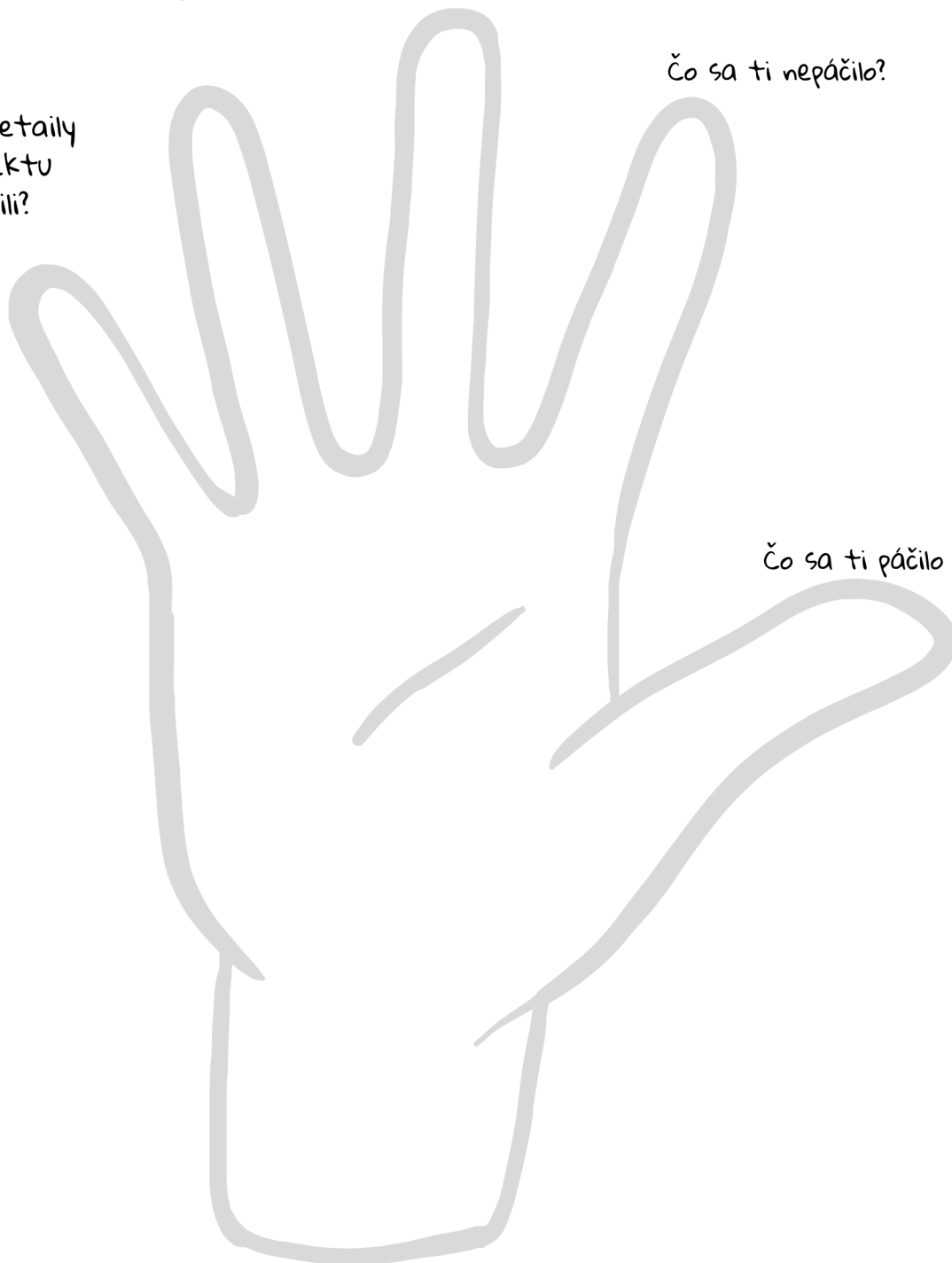













Ako som pomohol/pomohla

Čo som sa naučil/naučila

Moje pocity v dúhe



# Moje sebahodnotenie

<b>Prispel/a som k plánovaniu aktivít</b> 	<b>Pozorne som počúval/a</b> 	<b>Dodržiaval/a som pokyny</b> 	<b>Plnil/a som dohodnuté úlohy</b> 
<b>Pomohol/a som inému spolužiakovi</b> 	<b>Spolupracoval/la som s ostatnými</b> 	<b>Ocenil/a som prácu iných</b> 	<b>Vyjadroval/a som svoje názory</b> 
<b>Robil/a som si poznámky a záznamy</b> 	<b>Požiadaval/a som o pomoc, keď som potreboval/a</b> 	<b>Viem pomenovať, čo som sa v projekte naučil/a</b> 	<b>Viem, že názor iných je rovnako dôležitý ako môj</b> 

# Naša oslava



Názov: Service learning v primárnom vzdelávaní

Autorky: Alžbeta Brozmanová Gregorová  
ORCID: 0000-0001-8559-8512  
Barbara Švidraň Basarábová  
ORCID: 0000-0002-9461-5393  
Daniela Ivanová  
Lucia Rossová

Recenzenti a recenzentky:

Filipa Cabral  
Mirian Hervas Torres  
Jasmin Jasarevic  
Saulius Mickevicius  
Martina Potlimbrzović  
Tenna Sørensen Jochumsen

Jazyková korektúra: Martina Kubealaková

Vydavateľ: Platforma dobrovoľníckych centier a organizácií  
Rok vydania: 2024  
Rozsah: 6,5 AH  
ISBN (online verzia): 978-80-69023-04-8  
ISBN (tlačaná verzia): 978-80-69023-03-1  
DOI: 10.5281/zenodo.14886220



Co-funded by  
the European Union

*Financované Európskou úniou. Vyjadrené názory a stanoviská sú len názormi autorov a nemusia nevyhnutne odrážať názory a stanoviská Európskej únie alebo spoločnosti Léargas. Európska únia ani orgán poskytujúci príspevok za ne nemôžu niesť zodpovednosť.*

*Publikované pod medzinárodnou licenciou Creative Commons licence Creative Commons Attribution-NonCommercial-No-Derivates 4.0 International Licence CC BY-NC-ND.*

